

Light Fixture Instruction Sheet

For light Models: CLL15TW, CLL15TS • CDL20TW, CLL20TW, CLL20TS • CLL25TW, CLL25TS • CLL30TW, CLL30TS • CLL35TW, CLL35TS • CLL36TW, CLL36TS

Manufactured by
Robern Inc.,
A Kohler Company
701 North Wilson Ave
Bristol, PA 19007
800.877.2376

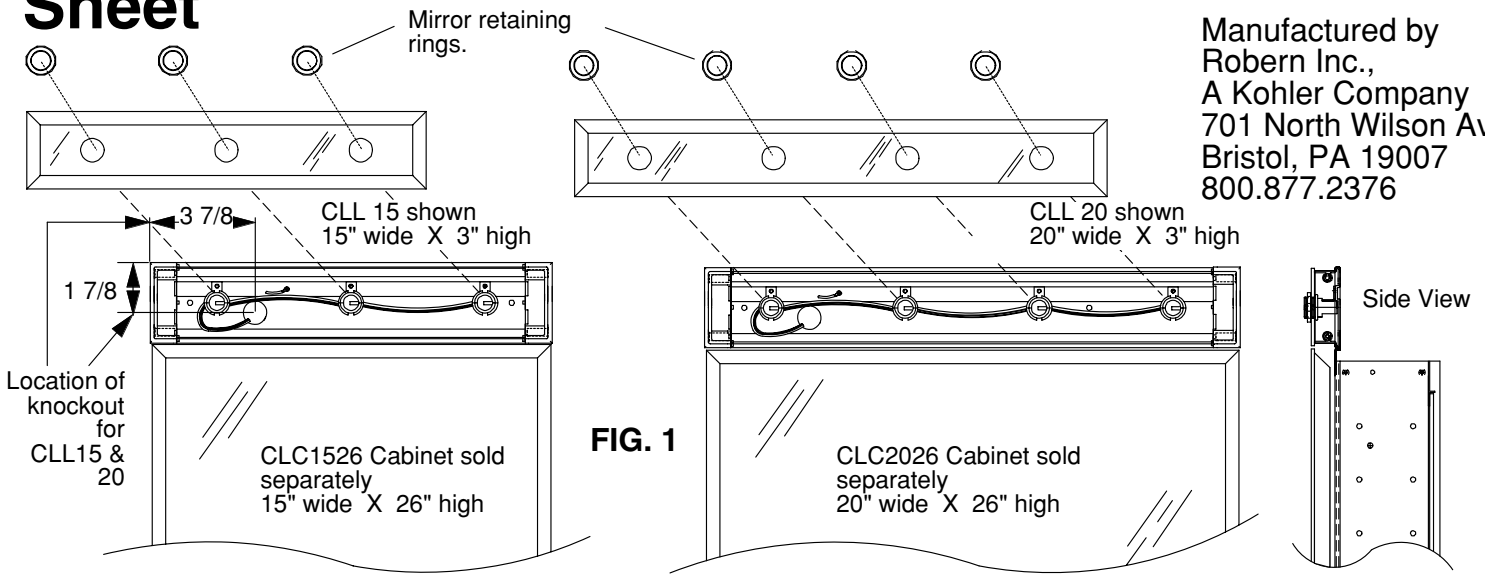

START HERE:

1. If you are **surface mounting** the cabinet on the wall note the wire location in Fig. 2 section 1, the wiring diagram in Fig. 2 section 2 then proceed to Fig. 3.
2. If you are **recessing** the cabinet in the wall note the wire location in Fig. 2 section 1, the wiring diagram in Fig. 2 section 2 then proceed to Fig. 3.

Figure 2, wiring diagram for CLL Lights

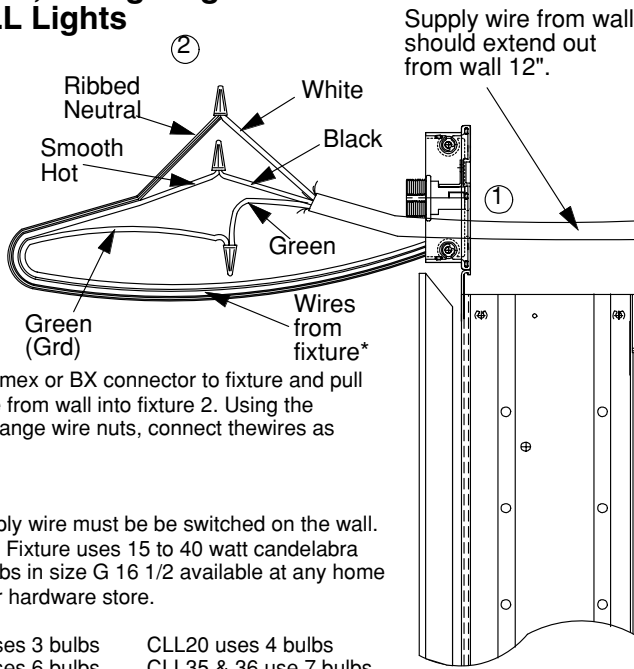

1. Install romex or BX connector to fixture and pull supply wire from wall into fixture 2. Using the supplied orange wire nuts, connect the wires as shown.

Notes:

1. The supply wire must be switched on the wall.
2. The CLL Fixture uses 15 to 40 watt candelabra base bulbs in size G 16 1/2 available at any home center or hardware store.

CLL15 uses 3 bulbs CLL20 uses 4 bulbs
CLL30 uses 6 bulbs CLL35 & 36 use 7 bulbs

3. The fixture mounts to the wall when the cabinet is recessed, see Fig. 5.
4. The fixture mounts to the cabinet when the cabinet is surface mounted, see Fig. 3.

***INSTALLER NOTE:**
CLL30,35,36 have 2 sets of connecting wires.

2A. Attaching the fixture to a surface mounted cabinet.

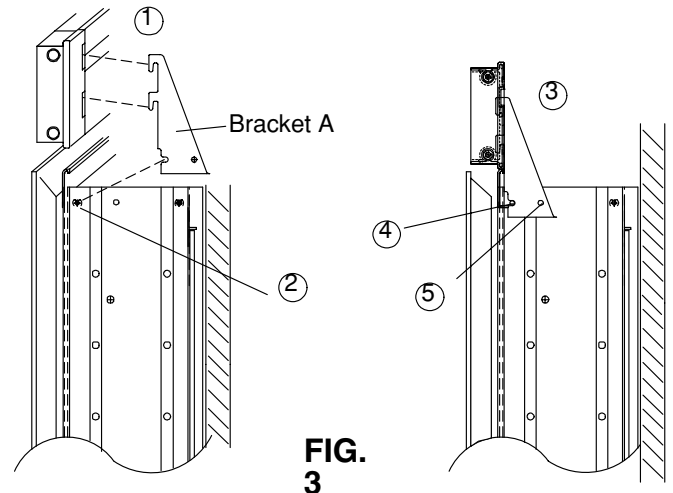

1. Insert both pieces of Bracket A into the slots in back of the fixture. Push down firmly to secure.
2. Loosen front screws at cabinet corner to accept bracket.
3. Place fixture onto screws so that the back of the fixture and the cabinet flange are aligned.
4. Tighten cabinet screws.
5. Insert the #6-32 x 3/16" screws through the bracket and into the hole in the cabinet.

Proceed to 2B for installation of the side mirror kit.

Limited Warranty One Year Term

Robern warrants to the original purchaser that, it will, at its election repair, replace, or make appropriate adjustment to products made by this company shown to have significant defects in material or workmanship which are reported to Robern in writing within one (1) year from the date of delivery. Robern is not responsible for installation costs.

The warranty is void in the event the product is damaged in transit, or if damage or failure is caused by abuse, misuse, abnormal usage, faulty installation, damage in an accident, improper maintenance, or any repairs other than those authorized by Robern. At the expiration of the one year warranty period, Robern shall be under no further obligation under any warranty, expressed or implied, including the implied warranty of merchantability.

Robern shall not be liable for any consequential damages arising out of or in connection with the use or performance of its products. Some states do not allow limitations on how long an implied warranty lasts or do not allow the exclusion or limitation of incidental or consequential damages, so the above limitation or exclusion may not apply to you.

Any liability against Robern under any implied warranty, including the warranty of merchantability, is expressly limited to the terms of this warranty.

Permission to return any merchandise under this warranty must be authorized by Robern and returned prepaid by the purchaser.

Claims under this warranty should be sent directly to your dealer.

2B. Side kit installation for surface mounted cabinets.

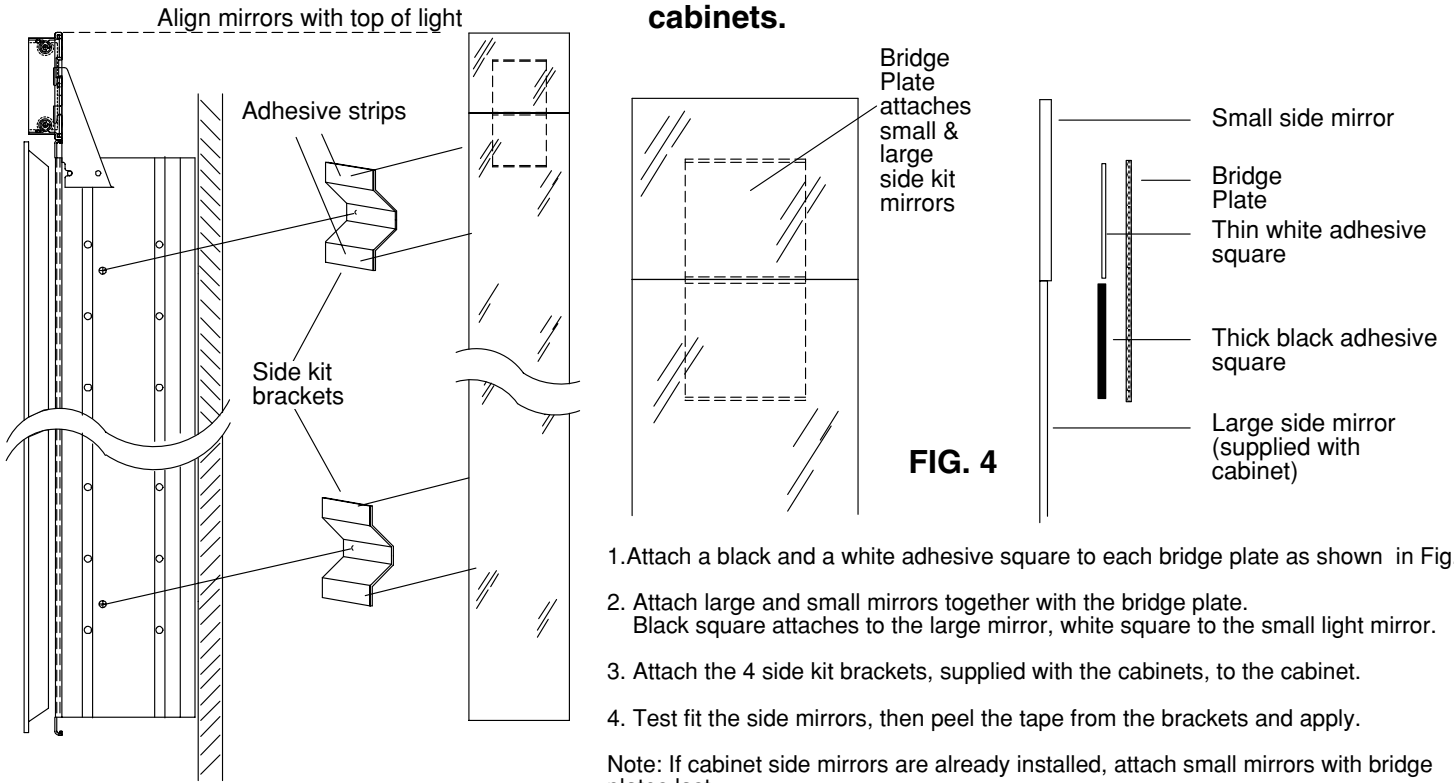

1. Attach a black and a white adhesive square to each bridge plate as shown in Fig. 4.
2. Attach large and small mirrors together with the bridge plate.
Black square attaches to the large mirror, white square to the small light mirror.
3. Attach the 4 side kit brackets, supplied with the cabinets, to the cabinet.
4. Test fit the side mirrors, then peel the tape from the brackets and apply.

Note: If cabinet side mirrors are already installed, attach small mirrors with bridge plates last.

3. Attaching the fixture above a recessed cabinet.

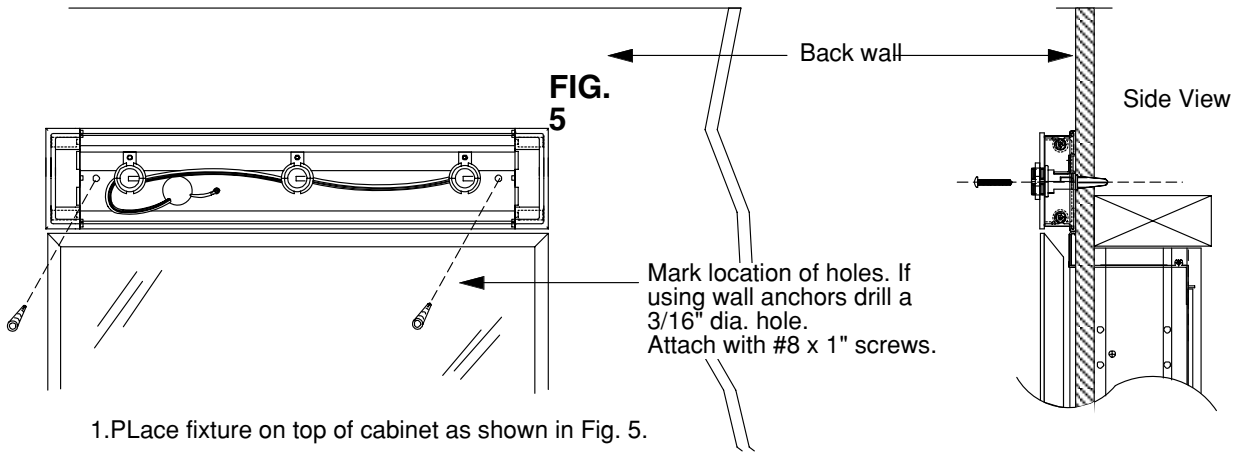

1. Place fixture on top of cabinet as shown in Fig. 5.
2. Mark wall for anchor, drill for anchor and install anchor.
3. Install fixture, be sure wall material around supply wire allows fixture to fit flush to wall.

Parts

Socket nuts
4 or 7



Aluminum bridge plates

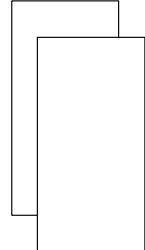

Adhesive squares thick & thin

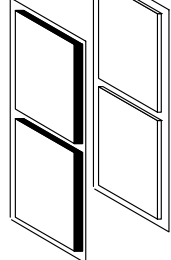

Small side mirrors
3" x 3 3/4"

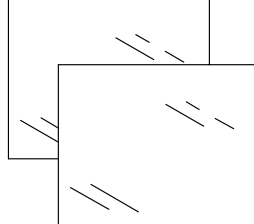

#8 x 1" screws & anchors

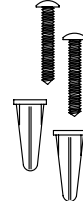

#6 X 3/16" for bracket A



Wire nuts



Bracket A

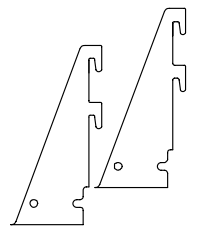

Hoja de instrucciones para el artefacto luminoso

Modelos: CLL15TW, CLL15TS • CLD20TW, CLL20TW, CLL20TS • CLL25TW, CLL25TS • CLL30TW, CLL30TS • CLL35TW, CLL35TS • CLL36TW, CLL36TS.

Manufactured by
Robern Inc.,
A Kohler Company
701 North Wilson Ave
Bristol, PA 19007
800.877.2376

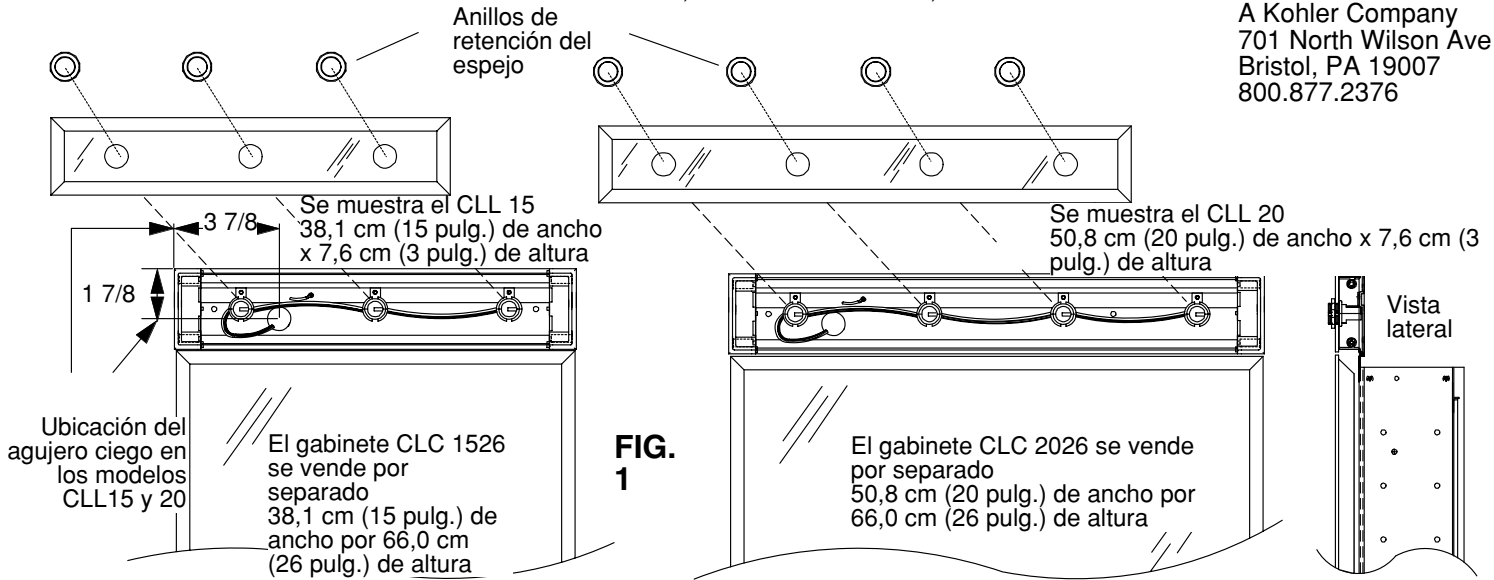

FIG. 1

COMIENZE aquí:

1. Si está montando el gabinete sobre la superficie de la pared observe la ubicación del alambre en la Fig. 1, el diagrama de cableado de la Fig. 2 y luego continúe con los pasos 3.

2. Si está empotrando el gabinete en la pared, observe la ubicación del alambre en la Fig. 1, el diagrama de cableado de la Fig. 2 y luego continúe con los pasos 2A y 2B.

FIG. 2: diagrama de cableado para las luces del artefacto CLL

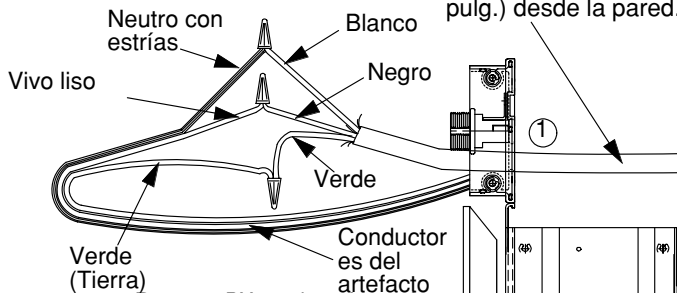

1. Instale un conector Romex o BX en el artefacto, tire del alambre de alimentación de la pared e introdúzcalo en el artefacto.
2. Utilizando las tuercas de empalme anaranjadas, conecte los alambres como se muestra.

Notas:

1. El cable de alimentación debe estar conectado a un interruptor de pared.
2. El artefacto CLL utiliza bombillas de 15 a 40 vatios con base tipo candelabro, tamaño G 16 1/2 disponibles en cualquier tienda de artículos para el hogar o ferretería. El CLL15 utiliza 3 bombillas, CLL20 - 4, CLL30 - 6, CLL25-5, CLL35/36 - 7
3. El artefacto se monta en la pared cuando el gabinete es empotrado en la pared (consulte la Fig. 5).
4. El artefacto se monta en el gabinete cuando el mismo se monta en una superficie (consulte la Fig. 3).

2A. Fijación del artefacto a un gabinete montado sobre una superficie.

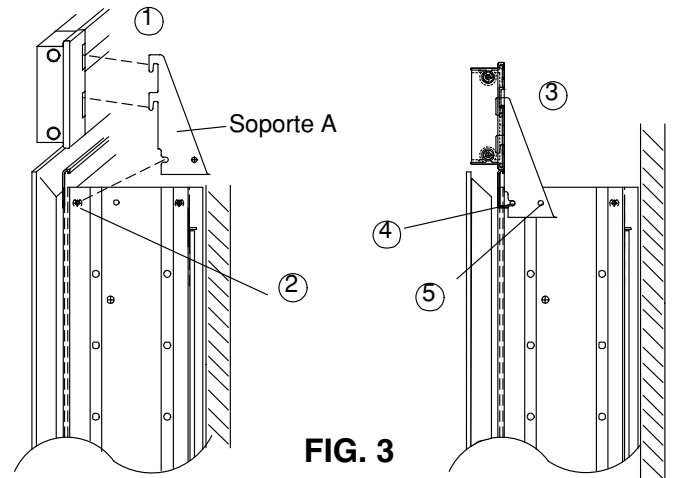

FIG. 3

1. Inserte ambas piezas del soporte A dentro de estas ranuras en la parte posterior del artefacto. Empuje firmemente hacia abajo para asegurarlas.
2. Afloje los tornillos delanteros del gabinete para aceptar el soporte.
3. Coloque el artefacto sobre los tornillos para que la parte posterior de dicho artefacto y la pestaña del gabinete queden alineados.
4. Apriete los tornillos del gabinete.
5. Inserte los tornillos de 6-32 x 3/16 pulg. a través del soporte y dentro del agujero en el gabinete.

Continúe con el paso 2B para la instalación del juego de espejo lateral.

Garantía limitada Término de un año

Robern garantiza al comprador original que, a su criterio, reparará, reemplazará o hará los ajustes necesarios a los productos fabricados por esta compañía que presenten defectos importantes en los materiales o la mano de obra, siempre que notifique por escrito a Robern dentro del período de un (1) año, contado a partir de la fecha de entrega. Robern no será responsable de los costos de la instalación.

La garantía quedará anulada si el producto se daña durante el transporte, o si el daño o la falla son causados por abuso, uso incorrecto, uso anormal, instalación deficiente, daños en un accidente, mantenimiento inadecuado o reparaciones que no sean las autorizadas por Robern. Una vez expirado el período de garantía de un año Robern no estará sujeta a ninguna obligación adicional bajo ninguna garantía, expresa ni implícita, incluida la garantía implícita de comercialización.

Robern no será responsable de ningún daño indirecto que surja de, o en conexión con, el uso o el funcionamiento de sus productos. En algunos estados no se permiten limitaciones con respecto a la duración de una garantía implícita o no permiten la exclusión ni la limitación de daños incidentales o indirectos, por lo tanto, es posible que la limitación o exclusión anterior no se aplique a usted.

Cualquier responsabilidad contra Robern bajo cualquier garantía implícita, incluyendo la garantía de comercialización, está expresamente limitada a los términos de esta garantía.

La devolución de mercadería bajo esta garantía debe estar autorizada por Robern y su retorno debe estar prepagado por el comprador.

Las reclamaciones bajo esta garantía se deben enviar directamente al proveedor.

Alinee los espejos con la parte superior de la luz

2B. Instalación de los juegos de soportes laterales para los gabinetes montados sobre una superficie

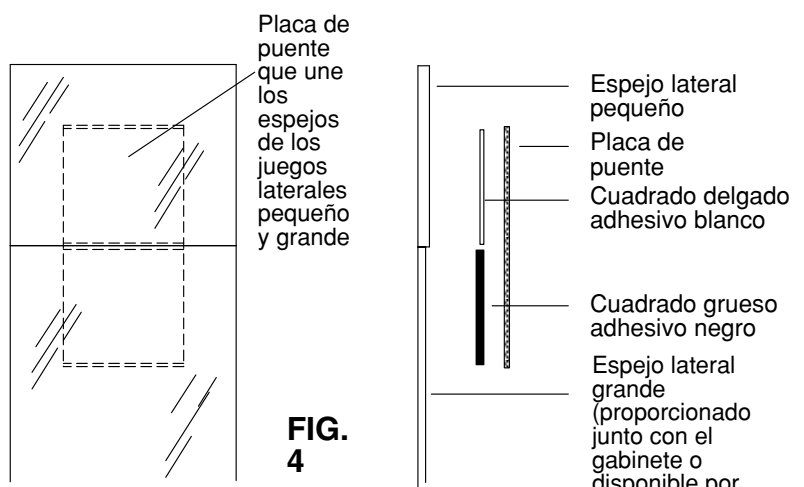
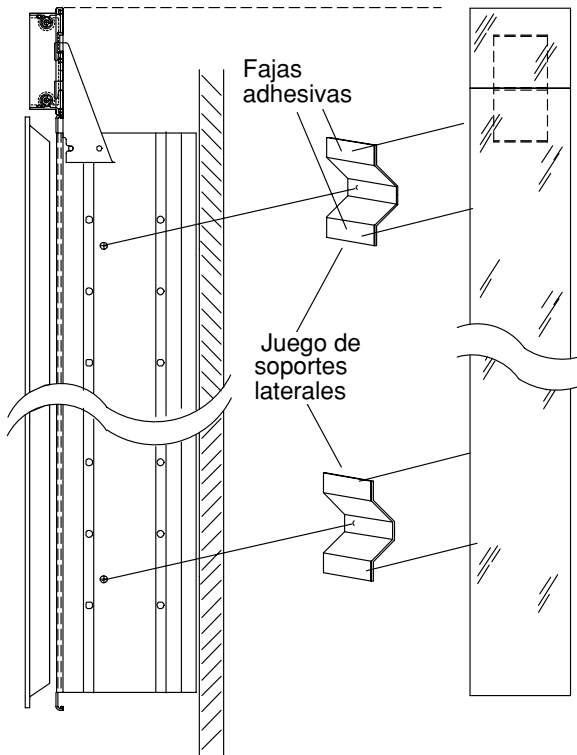
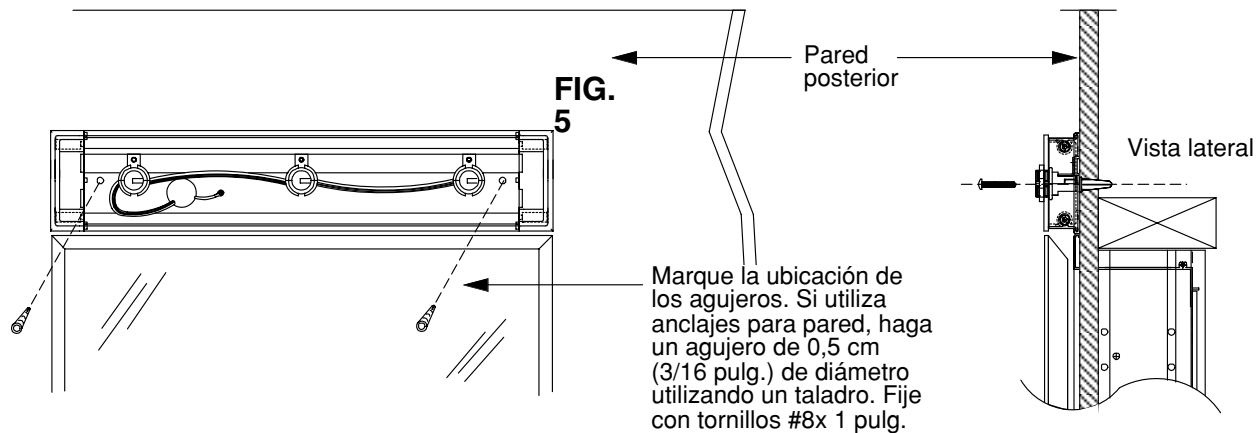

FIG. 4

1. Fije un cuadrado adhesivo negro y uno blanco a cada placa de puente, como se muestra en la Fig. 4.
2. Una los espejos grande y pequeño utilizando la placa puente. Los cuadrados negros se fijan al espejo grande; los cuadrados blancos, al espejo más corto.
3. Fije al gabinete los 4 soportes laterales proporcionados junto con el gabinete.
4. Pruebe el ajuste de los espejos laterales; despegue la cinta de los soportes y péguelos.

Nota: si los espejos laterales del gabinete ya están instalados, una los espejos pequeños con las placas de puente como último paso.

3. Fijación del accesorio arriba de un gabinete embutido.



1. Coloque el artefacto encima del gabinete, como se muestra en la Fig. 5.
2. Marque en la pared el sitio del anclaje, haga el agujero utilizando un taladro e instale el anclaje.
3. Instale el artefacto; asegúrese de que el material de la pared que rodea el alambre de alimentación permite que el artefacto esté al ras con la pared.

Pieza

S
Tuercas para receptáculo
4 ó 7



Placas puente de aluminio

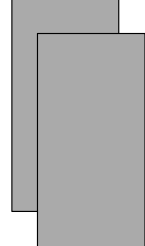

Cuadrados adhesivos delgado y grueso

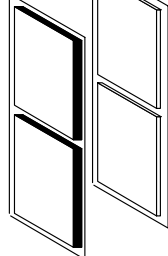

Espejos laterales pequeños
7,6 x 9,5 cm (3 x 3-3/4 pulg.)

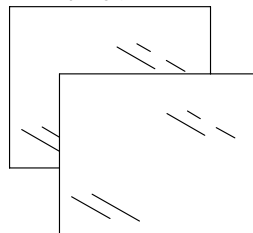

Anclajes y tornillos #8 x 1 pulg.

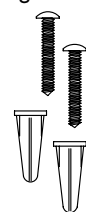

Tornillos #6 x 3/16 pulg. para el soporte A

Tuercas de empalme

Soporte A

