

## Installation and Assembly: SmartMount™ Universal Flat Wall Mount for LCD and Flat Panel Plasma Screens



This product is intended for use with UL Listed products and must be installed by a qualified professional installer.

Product is UL rated for screen size range and load capacity _____ per chart below		
Model #	Screen Size Range	Max. UL Load Capacity
D-FPF-220, D-FPF-220S, SF640, SF640-S SF640P, SF640P-S, RTFPF-220, RTFPF-220S	23" - 46" *	150 lb (68kg)
SF650, SF650-S, SF650P, SF650P-S	32" - 50"	175 lb (79kg)
D-FPF-320, D-FPF-320S, SF660, SF660-S, SF660P, SF660P-S, RTFPF-320, RTFPF-320I RTFPF-320S, RTFPF-320SI	32" - 60"	200 lb (91kg)
SF670, SF670-S, SF670P, SF670P-S	42" - 71"	250 lb (113kg)
SF680, SF680-S, SF680P, SF680P-S	61" - 102"	350 lb (159kg)

### Features:

- For flat panel screens
- Ultra-slim design holds the screen flat against the wall
- Screen simply hooks onto the wall plate for quick and easy installation
- Includes hardware for installation to wood studs, concrete, and cinder block

\* **NOTE:** Most 42" and larger plasma screens may not work with this mount. Use Mount Finder to confirm compatibility.

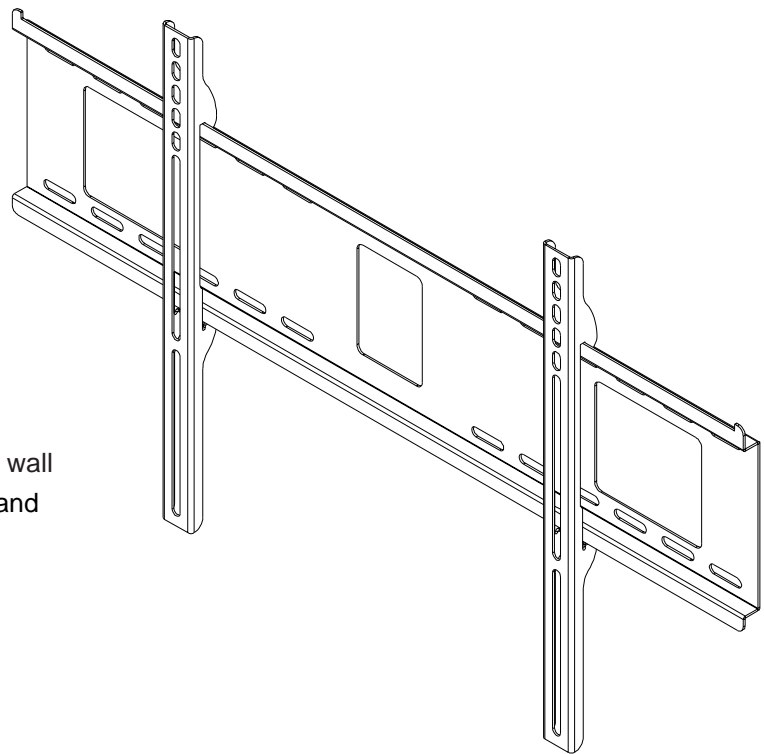

Wall plate style varies depending on model

**NOTE:** Read entire instruction sheet before you start installation and assembly.

## **WARNING**

- Do not begin to install your Peerless product until you have read and understood the instructions and warnings contained in this Installation Sheet. If you have any questions regarding any of the instructions or warnings, please call Peerless customer care at 1-800-865-2112.
- This product should only be installed by someone of good mechanical aptitude, has experience with basic building construction, and fully understands these instructions.
- Make sure that the supporting surface will safely support the combined load of the equipment and all attached hardware and components.
- Never exceed the Maximum UL Load Capacity. See page one.
- If mounting to wood wall studs, make sure that mounting screws are anchored into the center of the studs. Use of an "edge to edge" stud finder is highly recommended.
- Always use an assistant or mechanical lifting equipment to safely lift and position equipment.
- Tighten screws firmly, but do not overtighten. Overtightening can damage the items, greatly reducing their holding power.

### **Tools Needed for Assembly**

- stud finder ("edge to edge" stud finder is recommended)
- phillips screwdriver
- drill
- 1/4" bit for concrete and cinder block wall
- 1/2" bit for metal stud wall
- 5/32" bit for metal or wood stud wall
- level

### **Accessories**

- 4 piece Metal Stud Fastener Kit (ACC 415) (Metal Stud not evaluated by UL)
- 2 piece Metal Stud Fastener Kit (ACC 215) (Metal Stud not evaluated by UL)

### **Table of Contents**

---

Parts List .....	3
Installation to Double Wood Stud Wall .....	4
Installation to Triple Wood Stud Wall .....	5
Installation to Solid Concrete or Cinder Block .....	6
Installing Adapter Brackets .....	7
Installing Flat Panel Screen to Wall Plate .....	9

*For customer care call (800) 865-2112 or (708) 865-8870.*

						Before you begin, make sure all parts shown are included with your product. Parts may appear slightly different than illustrated.					
						Parts List		Non-Security		Security	
						Description	Qty.	Black Part Number	Silver Part Number	Black Part Number	Silver Part Number
D-FPF-220, D-FPF-220S, SF640, SF640-S, SF640P, SF640P-S, RTFPF-220, RTFPF-220S	SF650, SF650-S, SF650P, SF650P-S	D-FPF-320, D-FPF-320S, SF660, SF660-S, SF660P, SF660P-S, RTFPF-320, RTFPF-320S,	RTFPF-320I, RTFPF320SI	SF670, SF670-S, SF670P, SF670P-S	SF680, SF680-S, SF680P, SF680P-S	AA wall plate (double stud) (double stud) (double stud) (triple stud) (triple stud)	1	200-1797 201-1288 201-1018 200-1901 200-1902	200-4797 201-4288 201-4018 200-4901 200-4902	200-1797 201-1288 201-1018 200-1901 200-1902	200-4797 201-4288 201-4018 200-4901 200-4902
X	X	X	X	X	X	BB adapter bracket	1	200-0758 200-0754 200-0940 200-0944	200-0759 200-0755 200-0941 200-0945	200-0760 200-0754 200-0942 200-0946	200-0761 200-0755 200-0943 200-0947
X	X	X	X	X	X	CC deep adapter bracket	2	200-0750	200-0751	200-0752	200-0753
X	X	X	X	X	X	DD # 14 x 2.5 wood screw	4	5S1-015-C03	5S1-015-C03	5S1-015-C03	5S1-015-C03
X	X	X	X	X	X	EE Alligator® anchor	4	590-0097	590-0097	590-0097	590-0097
X	X	X	X	X	X	FF 4 mm allen wrench	1	560-1131	560-1131	560-1131	560-1131
			X			installation kit (not shown)	1	200-8570	200-8570	200-8570	200-8570

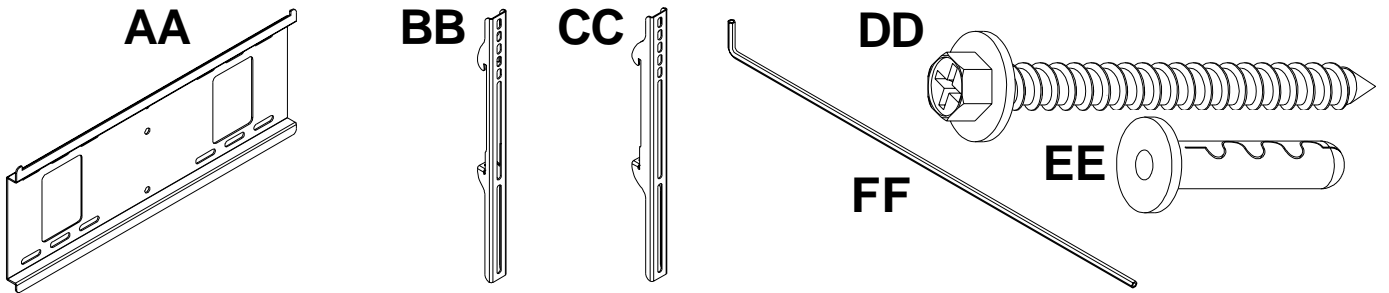

## Adapter Bracket Fasteners

**NOTE:** The sorted-for-you™ fastener pack included was made specifically for your product and may not contain all components shown below.

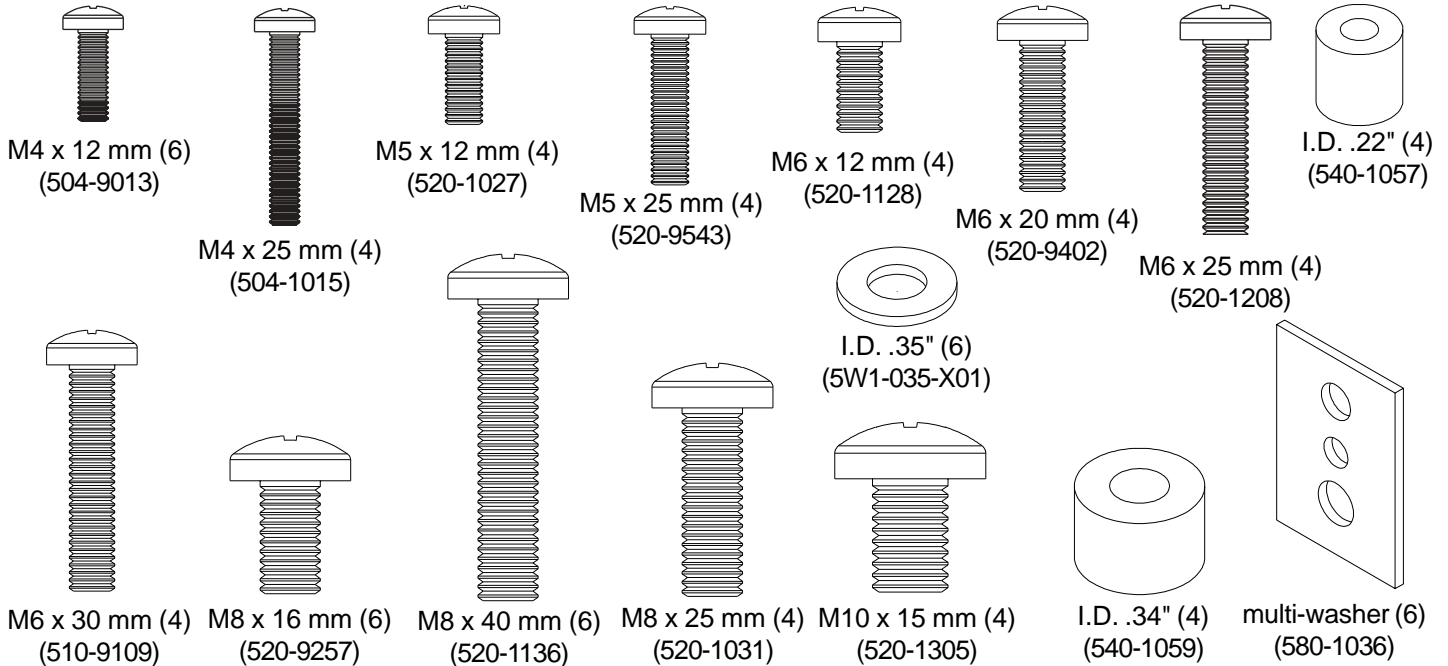

# Installation to Double Wood Stud Wall

## ⚠ WARNING

- Installer must verify that the supporting surface will safely support the combined load of the equipment and all attached hardware and components.
- Tighten wood screws so that wall plate is firmly attached, but do not overtighten. Overtightening can damage the screws, greatly reducing their holding power.
- Never tighten in excess of 80 in. • lb (9 N.M.).
- Make sure that mounting screws are anchored into the center of the stud. The use of an "edge to edge" stud finder is highly recommended.
- Hardware provided is for attachment of mount through standard thickness drywall or plaster into wood studs. Installers are responsible to provide hardware for other types of mounting situations.

**NOTE:** If mounting equipment weighing greater than 200 lbs, triple stud mounting is strongly recommended.  
Skip to page 5.

**1** Wall plate (**AA**) can be mounted to two studs that are 16" apart. Use a stud finder to locate the edges of the studs. Use of an edge-to-edge stud finder is highly recommended. Based on their edges, draw a vertical line down each stud's center. Place wall plate on wall as a template. The top mounting slots should be located above the desired screen center as indicated by dimension **X** in figure 1.1 and chart below. Level plate, and mark the center of the four mounting holes. Make sure that the mounting holes are on the stud centerlines. Drill four 5/32" (4 mm) dia. holes 2-1/2" (65 mm) deep. Make sure that the wall plate is level, secure it using four #14 x 2.5" wood screws (**DD**) as shown in figure 1.2.

**NOTE:** Wall plate may be mounted up to 4" (102 mm) off center as shown in figure 1.1.

Skip to step 2 on page 7.

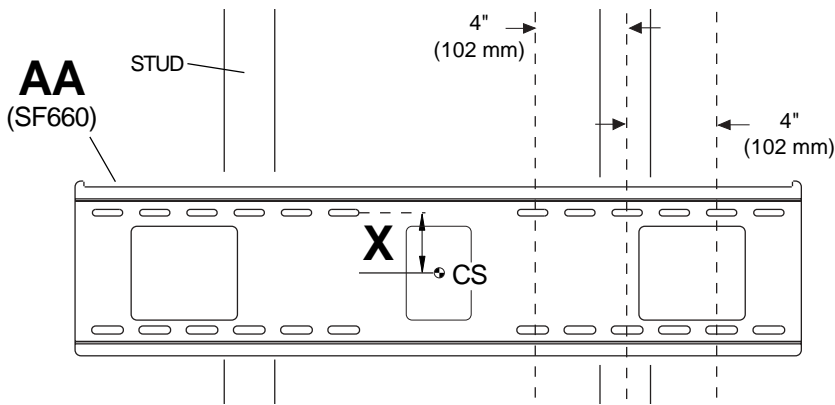

CS = center of screen

fig. 1.1

Model #	X Dimension
SF640, SF640-S, SF640P, SF640P-S, RTFPF-220, RTFPF-220S	2.5" (64 mm)
SF650, SF650-S, SF650P, SF650P-S, SF660, SF660-S, SF660P, SF660P-S, RTFPF-320, RTFPF-320S, RTFPF-320I, RTFPF-320SI	4-5/8" (117 mm)

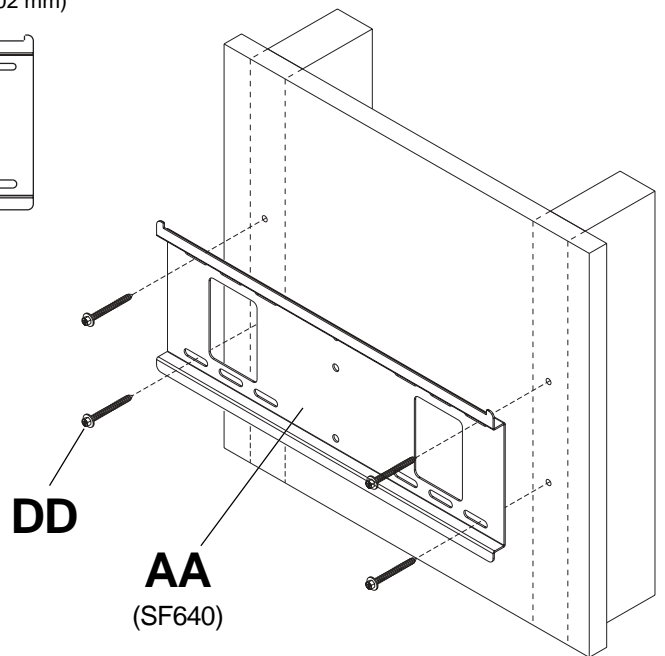

fig. 1.2

# Installation to Triple Wood Stud Wall

## ⚠ WARNING

- Installer must verify that the supporting surface will safely support the combined load of the equipment and all attached hardware and components.
- Tighten wood screws so that wall plate is firmly attached, but do not overtighten. Overtightening can damage the screws, greatly reducing their holding power.
- Never tighten in excess of 80 in. • lb (9 N.M.).
- Make sure that mounting screws are anchored into the center of the stud. The use of an "edge to edge" stud finder is highly recommended.
- Hardware provided is for attachment of mount through standard thickness drywall or plaster into wood studs. Installers are responsible to provide hardware for other types of mounting situations.

**1** Wall plate (**AA**) can be mounted to three studs that are 16" apart. Use a stud finder to locate the edges of the studs. Use of an edge-to-edge stud finder is highly recommended. Based on their edges, draw a vertical line down each stud's center. Place wall plate on wall as a template. The top mounting slots should be located above the desired screen center as indicated by dimension **X** in figure 1.3 and chart below. Level plate, and mark the center of the six mounting holes. Make sure that the mounting holes are on the stud centerlines. Drill six 5/32" (4 mm) dia. holes 2-1/2" (65 mm) deep. Make sure that the wall plate is level, secure it using six #14 x 2.5" wood screws (**DD**) as shown in figure 1.4.

**NOTE:** When mounting equipment weighing greater than 200 lbs, triple stud mounting is strongly recommended. If mounting to two studs on 16" centers, leave an open stud in center. Wall plate may be mounted up to 6" (152 mm) off-center as shown in figure 1.3.

*Skip to step 2 on page 7.*

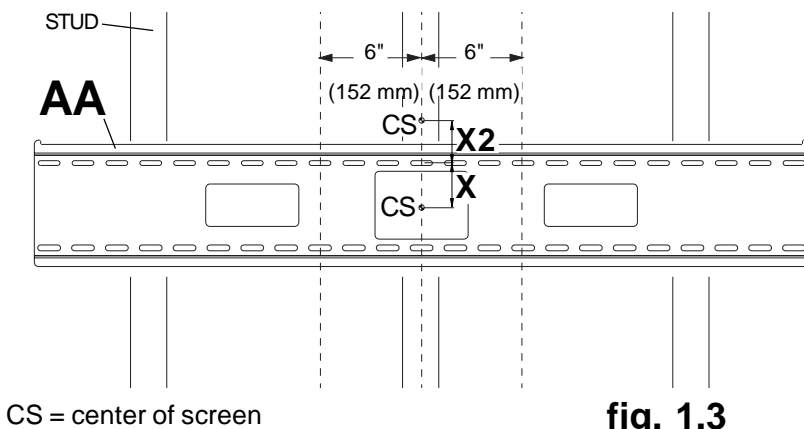

fig. 1.3

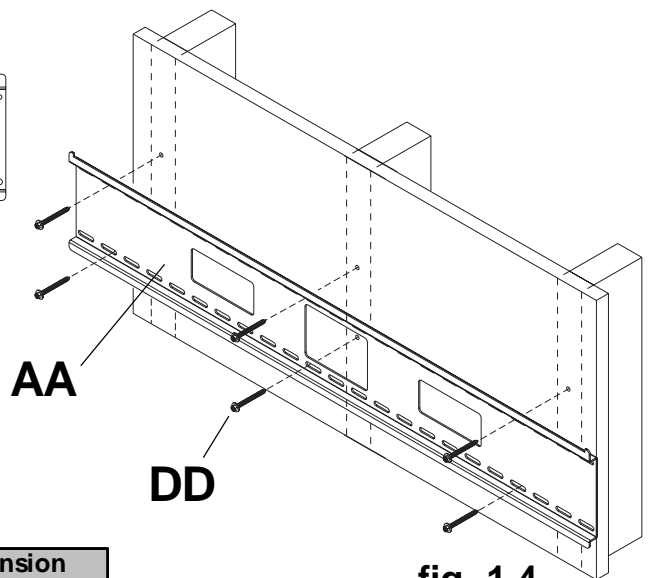

fig. 1.4

Model #	X Dimension	X2 Dimension
SF670, SF670-S, SF670P, SF670P-S	n/a	3/4" (19 mm)
SF680, SF680-S, SF680P, SF680P-S	3-3/4" (95 mm)	n/a

# Installation to Solid Concrete or Cinder Block

## ⚠ WARNING

- When installing Peerless wall mounts on cinder block, verify that you have a minimum of 1-3/8" of actual concrete thickness in the hole to be used for the concrete anchors. Do not drill into mortar joints! Be sure to mount in a solid part of the block, generally 1" minimum from the side of the block. Cinder block must meet ASTM C-90 specifications. It is suggested that a standard electric drill on slow setting is used to drill the hole instead of a hammer drill to avoid breaking out the back of the hole when entering a void or cavity.
- Concrete must be 2000 psi density minimum. Lighter density concrete may not hold concrete anchor.
- Installer must verify that the supporting surface will safely support the combined load of the equipment and all attached hardware and components.

- 1** Make sure that wall plate (**AA**) is level, use it as a template to mark four mounting holes. The top mounting slots should be located above the desired screen center as indicated by dimension **X** or **X2** in figure 1.1 and 1.3 and charts on pages 4 and 5. Drill four 1/4" (6 mm) dia. holes to a minimum depth of 2.5" (64 mm). Insert anchors (**EE**) in holes flush with wall as shown (right). Place wall plate over anchors and secure with #14 x 2.5" screws (**DD**). Level, then tighten all fasteners.  
**NOTE:** Six holes and six sets of fasteners are required when mounting the wall plate for equipment weighing greater than 200 lbs.

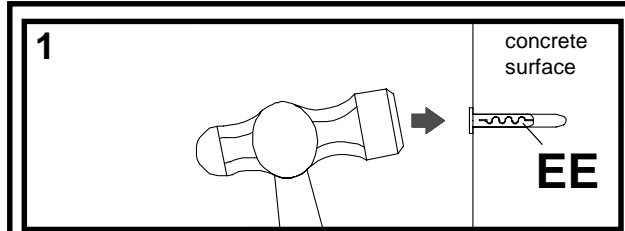

Drill holes and insert anchors (**EE**).

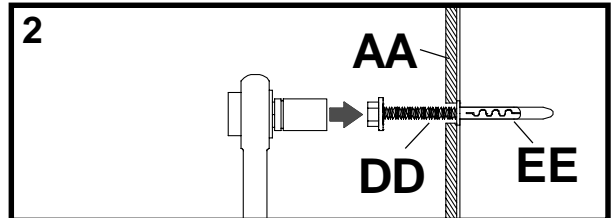

Place plate (**AA**) over anchors (**EE**) and secure with screws (**DD**).

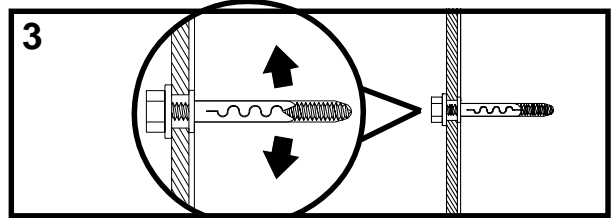

Tighten all fasteners.

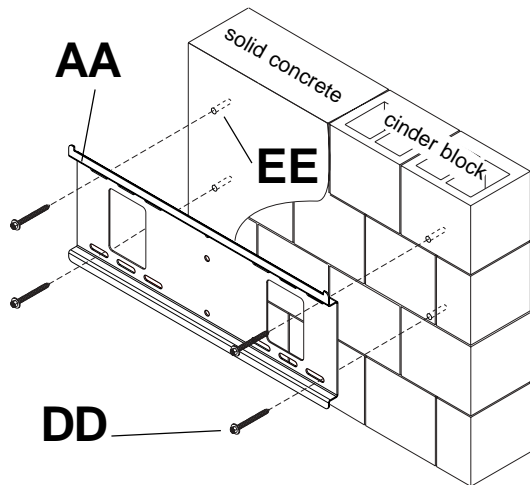

## ⚠ WARNING

- Tighten screws so that wall plate is firmly attached, but do not overtighten. Overtightening can damage screws, greatly reducing their holding power.
- Never tighten in excess of 80 in. • lb (9 N.M.).

## ⚠ WARNING

- Always attach concrete anchors directly to load-bearing concrete.
- Never attach concrete anchors to concrete covered with plaster, drywall, or other finishing material. If mounting to concrete surfaces covered with a finishing surface is unavoidable, the finishing surface must be counterbored as shown below. Be sure concrete anchors do not pull away from concrete when tightening screws. If plaster/drywall is thicker than 5/8", custom fasteners must be supplied by installer.

**INCORRECT**

**CORRECT**

CUTAWAY VIEW

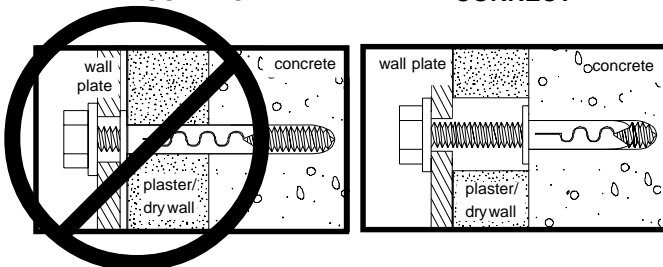

## Installing Adapter Brackets

Refer to **Screen Compatibility Chart** to determine the proper fasteners to use.

- 2** To prevent scratching the screen, set a cloth on a flat, level surface that will support the weight of the screen. Place screen face side down. If screen has knobs on the back, remove them to allow the adapter brackets to be attached. Place adapter brackets (**BB or CC**) on back of screen, align to holes, and center on back of screen as shown in figure 2.1. Attach the adapter brackets to the back of the screen using the appropriate combination of screws, multi-washers, and spacers as shown in figure 2.3 or 2.4.

**NOTE:** Top and bottom holes must always be used.

Verify that all holes are properly aligned, and then tighten screws using a phillips screwdriver.

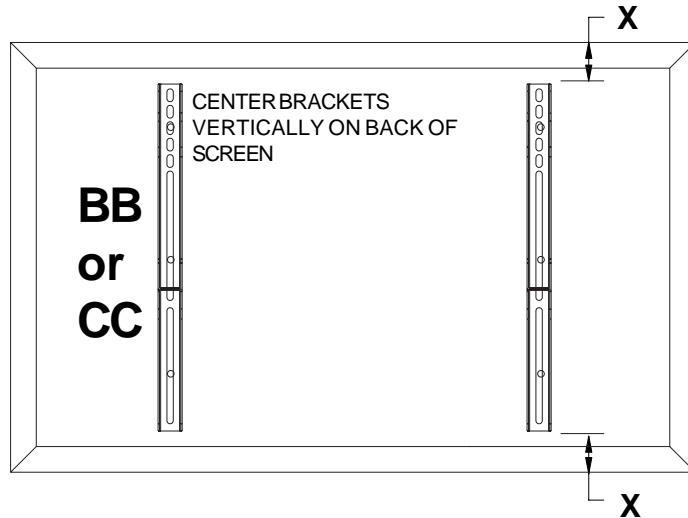

fig 2.1

**NOTE:** "X" dimensions should be equal.

### **⚠ WARNING**

- Tighten screws so adapter brackets are firmly attached. Do not tighten with excessive force. Overtightening can cause stress damage to screws, greatly reducing their holding power and possibly causing screw heads to become detached. Tighten to 40 in. • lb (4.5 N.M.) maximum torque.
- If screws don't get three complete turns in the screen inserts or if screws bottom out and bracket is still not tightly secured, damage may occur to screen or product may fail.

#### Notes:

- The number of fasteners used will vary, depending upon the type of screen.
- Multi-washers and spacers may not be used, depending upon the type of screen.
- Use the corresponding hole in the multi-washer that matches your screw size as shown in figure 2.2.

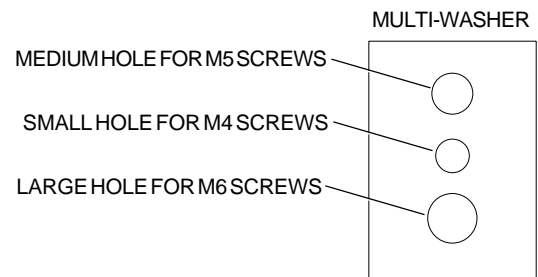

**NOTE:** Slots in SF 680, SF 680P, SF 680-S, and SF 680P-S are wider and require the use of the M8 washer I.D. .35".

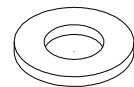

fig. 2.2

**NOTE:** For **flat back screens** proceed to step 2-1. For **bump-out or recessed back screen** skip to step 2-2.

## For Flat Back Screen

**2-1** Begin with the shortest length screw, hand thread through multi-washer and adapter bracket into screen as shown below. Screw must make at least three full turns into the mounting hole and fit snug into place. Do not over tighten. If screw cannot make three full turns into the screen, select a longer length screw from the baffled fastener pack. Repeat for remaining mounting holes, level brackets and tighten screws.

**NOTE:** Spacers may not be used, depending upon the type of screen.

If you have any questions, please call Peerless customer care at **1-800-865-2112** or visit our website at [www.peerlessmounts.com/charts](http://www.peerlessmounts.com/charts) to locate your screen compatibility chart.

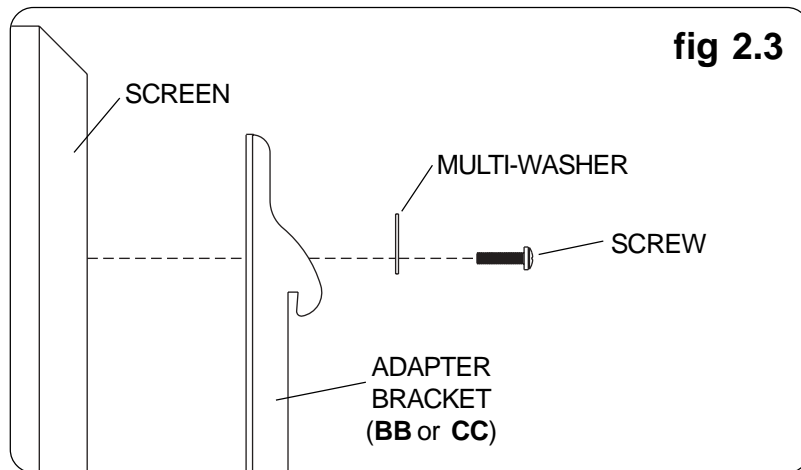

## For Bump-out or Recessed Back Screen

**2-2** Begin with longer length screw, hand thread through multi-washer, adapter bracket and spacer in that order into screen as shown below. Screw must make at least three full turns into the mounting hole and fit snug into place. Do not over tighten. If screw cannot make three full turns into the screen, select a longer length screw from the baffled fastener pack. Repeat for remaining mounting holes, level brackets and tighten screws.

If you have any questions, please call Peerless customer care at **1-800-865-2112** or visit our website at [www.peerlessmounts.com/charts](http://www.peerlessmounts.com/charts) to locate your screen compatibility chart.

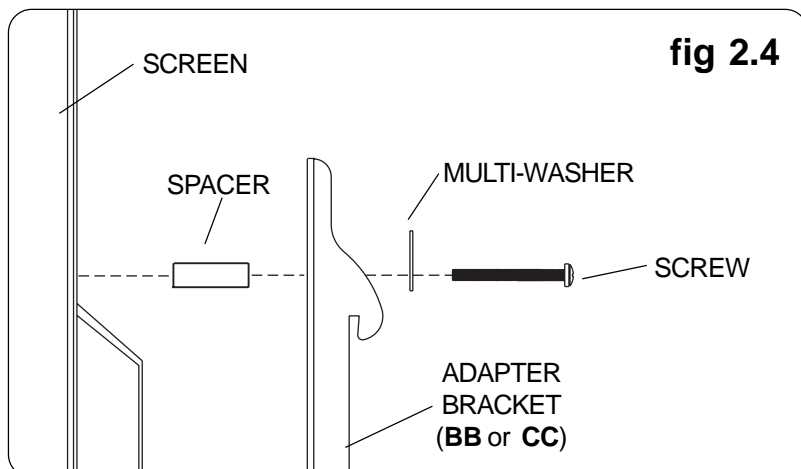

## Mounting and Removing Flat Panel Screen

- 3** Hook adapter brackets (**BB or CC**) onto wall plate (**AA**). Then slowly swing screen in as shown. Turn safety/security screws, using security allen wrench (**FF**), clockwise at least six times to prevent screen from being removed as shown in detail 1 of figure 3.1.

Screen can be adjusted horizontally if desired as shown in figure 3.2.

**NOTE:** To lock the screen down, tighten safety/security screws to wall plate as shown in detail 1.

To remove screen from mount, loosen safety/security screws, swing screen away from mount, and lift screen off of mount.

**⚠ WARNING**

- Always use an assistant or mechanical lifting equipment to safely lift and position the plasma television.

**CAUTION**

- Do not tighten screws with excessive force. Overtightening can cause damage to mount. Tighten screws to 40 in. • lb (4.5 N.M.) maximum torque.

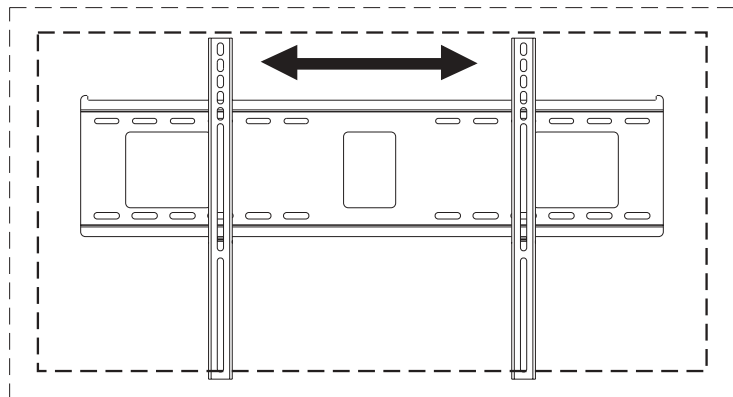

fig 3.2

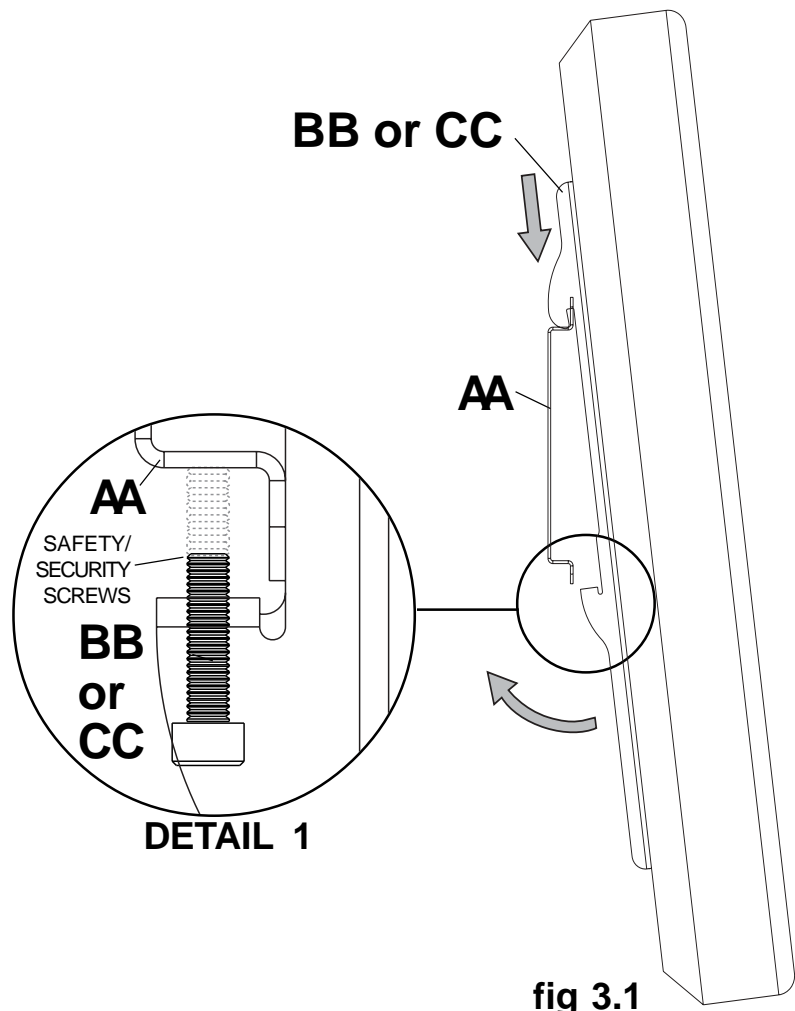

fig 3.1

## Instalación y montaje:

## SmartMount™ Montura Universal para Pared Plana para pantallas LCD de panel plano



Este producto está clasificado por Underwriters Laboratories (UL) para utilizarse con pantallas dentro de las gamas de tamaños y de la capacidad de soportar carga \_\_\_\_ según lo indicado en la tabla que aparece continuación.

Nº de modelo	Gama de tamaños de la pantalla	Capacidad máxima de soportar carga según UL:
D-FPF-220, D-FPF-220S, SF640, SF640-S, SF640P, SF640P-S, RTFPF-220, RTFPF-220S	23"-46" *	150 lb (68 kg)
SF650, SF650-S, SF650P, SF650P-S	32"-50"	175 lb (79 kg)
D-FPF-320, D-FPF-320S, SF660, SF660-S, SF660P, SF660P-S, RTFPF-320, RTFPF-320I, RTFPF-320, RTFPF-320SI	32"-60"	200 lb (91 kg)
SF670, SF670-S, SF670P, SF670P-S	42"-71"	250 lb (113 kg)
SF680, SF680-S, SF680P, SF680P-S	61"-102"	350 lb (159 kg)

### Características:

- Para pantallas planas
- El diseño ultra delgado sujeta la pantalla plana contra la pared
- La pantalla simplemente se engancha en la placa de apoyo para una instalación rápida y fácil
- Incluye los herrajes para instalación en montantes de madera, concreto y bloques de hormigón de escorias

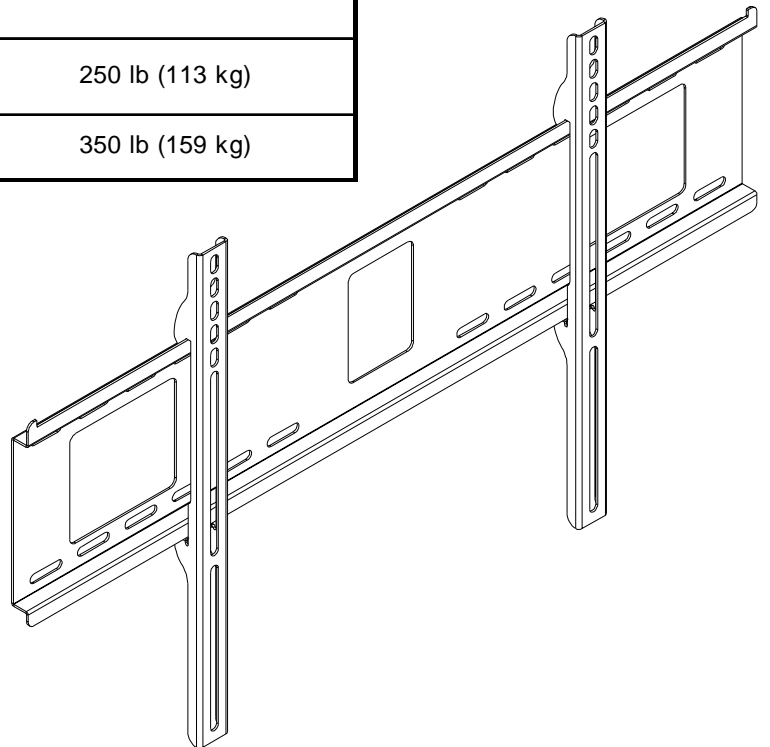

\* **NOTA:** Puede que esta montura no funcione con muchas de las pantallas de plasma de 42" ó más. Utilice el verificador de monturas (Mount Finder) para confirmar la compatibilidad.

**NOTA:** Lea toda la hoja de instrucciones antes de iniciar la instalación y el montaje.

## **⚠ ADVERTENCIA**

- No comience la instalación de su producto Peerless sin antes leer y comprender las instrucciones y los avisos de precaución contenidos en esta hoja de instalación. Ante cualquier duda respecto a las instrucciones o avisos de precaución, llame al departamento de servicio al cliente de Peerless al 1-800-729-0307.
- Este producto debe instalarlo una persona con buenas aptitudes mecánicas, experiencia en la construcción básica de edificios y una comprensión total de estas instrucciones.
- Asegúrese de que la superficie de apoyo sea capaz de soportar firmemente la carga combinada del equipo y todos los herrajes y componentes.
- Nunca sobrepase la capacidad máxima de soportar carga aceptada por Underwriters Laboratories. Vea la página 9.
- Si la instalación va a hacerla en paredes con montantes de madera, asegúrese de que los tornillos de montaje estén anclados en el centro de los montantes. Se recomienda usar un localizador de montantes de “borde a borde”.
- Siempre solicite la ayuda de un asistente o utilice un equipo de izar mecánico para levantar y colocar el equipo con más seguridad.
- Apriete los tornillos firmemente, pero no en exceso. El apriete excesivo puede dañar los artículos, reduciendo enormemente su fuerza de fijación.

## **Herramientas necesarias para el montaje**

- localizador de montantes (se recomienda usar el de “borde a borde”)
- destornillador phillips
- taladro
- broca de 1/4" para pared de concreto y de bloques de hormigón de escorias
- broca de 1/2" para pared con montantes de metal
- broca de 5/32" para pared con montantes de metal o madera
- nivel

## **Accesorios**

- Juego de 4 piezas de fijaciones para montantes de metal (ACC 415) (montante de metal no evaluado por UL)
- Juego de 2 piezas de fijaciones para montantes de metal (ACC 215) (montante de metal no evaluado por UL)

## **Contenido**

Lista de piezas .....	12
Instalación en una pared con montantes de madera dobles .....	13
Instalación en una pared con montantes de madera triples .....	14
Instalación en una pared de concreto macizo o de bloques de hormigón de escorias .....	15
Instalación de los soportes adaptadores .....	16
Instalación de la pantalla plana en la placa de apoyo .....	18

*Para atención al cliente, llame al (800) 729-0307 ó (708) 865-8870.*

D-FPF-220, D-FPF-220S, SF640, SF640-S, SF640P, SF640P-S, RTFPF-220, RTFPF-220S	SF650, SF650-S, SF650P, SF650P-S	D-FPF-320, D-FPF-320S, SF660, SF660-S, SF660P, SF660P-S, RTFPF-320, RTFPF-320S	RTFPF-320I, RTFPF-320SI	SF670, SF670-S, SF670P, SF670P-S	SF680, SF680-S, SF680P, SF680P-S	Antes de comenzar, asegúrese de que su producto incluye todas las piezas ilustradas. Las piezas podrían verse ligeramente diferentes a las ilustradas.						
						<b>Lista de piezas</b>						
Descripción						Cant.	Sin tornillo de seguridad		Con tornillo de seguridad			
							Nº de pieza	Plateado	Nº de pieza	Plateado		
X						AA	placa de apoyo (montante doble)	1	200-1797	200-4797	200-1797	200-4797
	X						(montante doble)		201-1288	201-4288	201-1288	201-4288
		X	X				(montante doble)		201-1018	201-4018	201-1018	201-4018
				X			(montante triple)		200-1901	200-4901	200-1901	200-4901
					X		(montante triple)		200-1902	200-4902	200-1902	200-4902
X						BB	soporte adaptador	1	200-0758	200-0759	200-0760	200-0761
		X	X						200-0754	200-0755	200-0754	200-0755
				X					200-0940	200-0941	200-0942	200-0943
					X				200-0944	200-0945	200-0946	200-0947
	X	X	X			CC	soporte adaptador profundo	2	200-0750	200-0751	200-0752	200-0753
X	X	X	X			DD	tornillo para madera Nº14 x 2.5	4	5S1-015-C03	5S1-015-C03	5S1-015-C03	5S1-015-C03
				X	X			6	5S1-015-C03	5S1-015-C03	5S1-015-C03	5S1-015-C03
X	X	X	X			EE	Anclaje Alligator®	4	590-0097	590-0097	590-0097	590-0097
				X	X			6	590-0097	590-0097	590-0097	590-0097
X	X					FF	llave allen de 4 mm	1	560-1131	560-1131	560-1131	560-1131
		X	X	X	X			1	560-1146	560-1146	560-1146	560-1146
			X				equipo de instalación (no demostrado)	1	200-8570	200-8570	200-8570	200-8570

AA

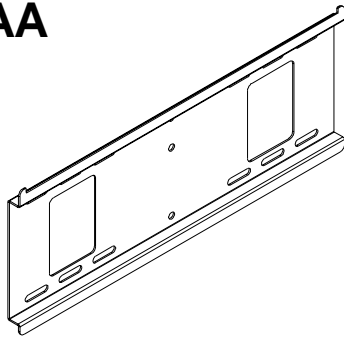

BB



CC



DD

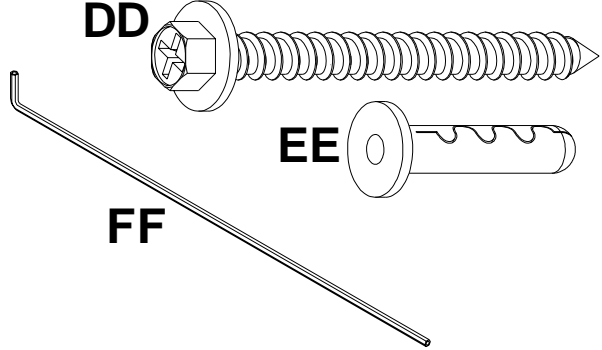

EE

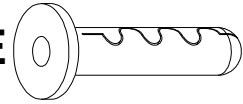

FF

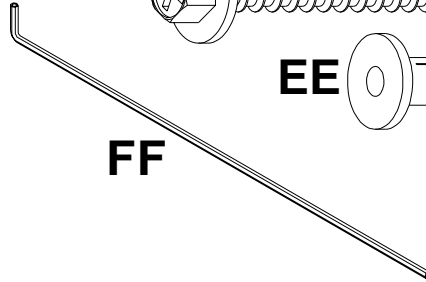

## Fijaciones para los soportes adaptadores

**NOTA:** El paquete de fijaciones sorted-for-you™ que se incluye, fue preparado especialmente para su producto y es posible que no contenga todos los componentes que se ilustran a continuación.

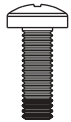

M4 x 12 mm (6)  
(504-9013)

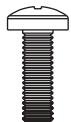

M4 x 25 mm (4)  
(504-1015)

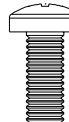

M5 x 12 mm (4)  
(520-1027)

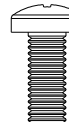

M5 x 25 mm (4)  
(520-9543)

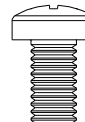

M6 x 12 mm (4)  
(520-1128)

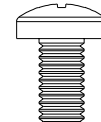

M6 x 20 mm (4)  
(520-9402)

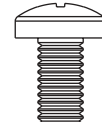

M6 x 25 mm (4)  
(520-1208)

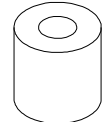

I.D. .22" (4)  
(540-1057)

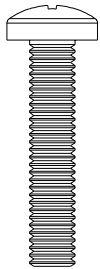

M6 x 30 mm (4)  
(510-9109)

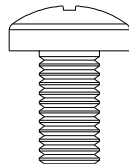

M8 x 16 mm (6)  
(520-9257)

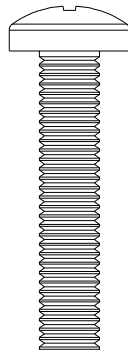

M8 x 40 mm (6)  
(520-1136)

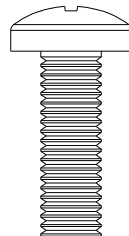

M8 x 25 mm (4)  
(520-1031)

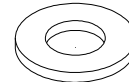

I.D. .35" (6)  
(5W1-035-X01)

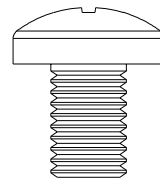

M10 x 15 mm (4)  
(520-1305)

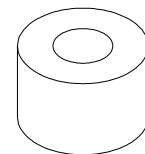

I.D. .34" (4)  
(540-1059)

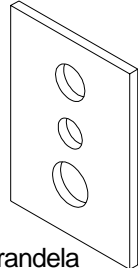

arandela  
múltiple (6)  
(580-1036)

## Instalación en una pared con montantes de madera dobles

### ⚠ ADVERTENCIA

- El instalador debe verificar que la superficie de apoyo sea capaz de soportar firmemente la carga combinada del equipo y todos los herrajes y componentes.
- Apriete los tornillos para madera de tal modo que la placa de apoyo quede firmemente sujeta, pero no apriete en exceso. El apriete excesivo puede dañar los tornillos, reduciendo enormemente su fuerza de fijación.
- Nunca apriete más de 80 pulg-lb (9 N•m).
- Asegúrese de que los tornillos de montaje queden bien fijos en el centro del montante. Se recomienda usar un localizador de montantes de "borde a borde".
- Los herrajes suministrados son para fijar el soporte a través de tabique de yeso-cartón o yeso de espesor estándar a los montantes de madera. Los instaladores son responsables de suministrar los herrajes para otros tipos de situaciones de montaje.

**NOTA:** Si el peso del equipo de montaje es mayor que 200 lbs, se recomienda utilizar montantes triples.

Pase a la página 14.

- 1 La placa de apoyo (**AA**) puede fijarse a dos montantes con una separación de 16" entre ellos. Utilice un localizador de montantes para ubicar los bordes de los montantes. Se recomienda usar un localizador de montantes de "borde a borde". Basado en sus bordes, trace una línea vertical por el centro de cada montante. Coloque la placa de apoyo en la pared para usarla como plantilla. Las ranuras de montaje superiores deben quedar ubicadas más arriba del centro de la pantalla, como lo indica la dimensión **X** en la figura 1.1 y la tabla que aparece a continuación. Nivele la placa y marque el centro de los cuatro agujeros. Asegúrese de que los agujeros de montaje se encuentren en la línea central de los montantes. Taladre cuatro agujeros de 5/32" (4 mm) de diámetro y 2-1/2" (65 mm) de profundidad. Asegúrese de que la placa de apoyo esté nivelada, fijela con los cuatro tornillos para madera N° 14 x 2.5" (**DD**), como se muestra en la figura 1.2.

**NOTA:** La placa de apoyo puede instalarse hasta 4" (102 mm) desplazada del centro, como se muestra en la figura 1.1.

Proceda al paso 2 en la página 16.

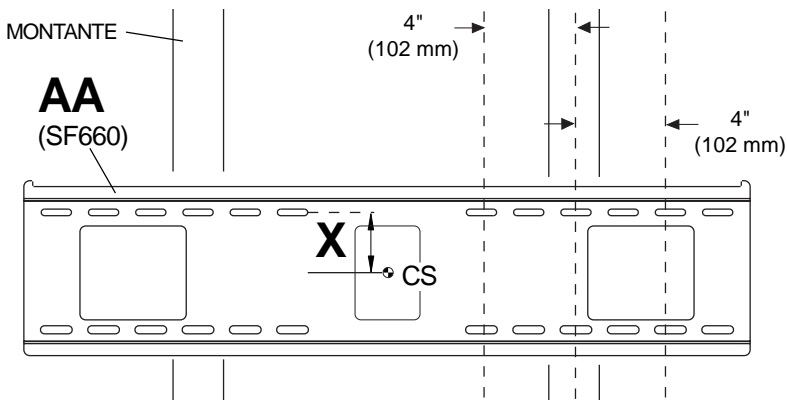

CS = centro de la pantalla

fig. 1.1

N° de modelo	Dimensión X
SF640, SF640-S, SF640P, SF640P-S, RTFPF-220, RTFPF-220S	2.5" (64 mm)
SF650, SF650-S, SF650P, SF650P-S, SF660, SF660-S, SF660P, SF660P-S, RTFPF-320, RTFPF-320S, RTFPF-320I, RTFPF-320SI	4-5/8" (117 mm)

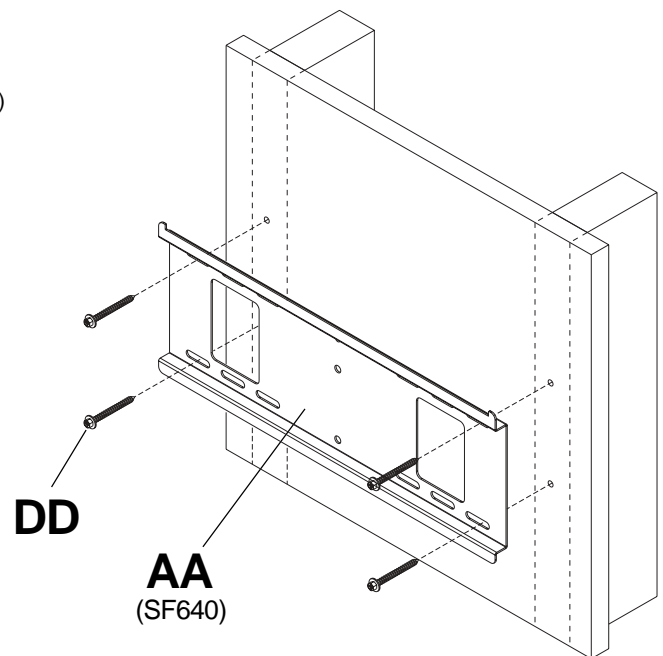

fig. 1.2

## Instalación en una pared con montantes de madera triples

### ⚠ ADVERTENCIA

- El instalador debe verificar que la superficie de apoyo sea capaz de soportar firmemente la carga combinada del equipo y todos los herrajes y componentes.
- Apriete los tornillos para madera de tal modo que la placa de apoyo quede firmemente sujeta, pero no apriete en exceso. El apriete excesivo puede dañar los tornillos, reduciendo enormemente su fuerza de fijación.
- Nunca apriete más de 80 pulg-lb (9 N•m).
- Asegúrese de que los tornillos de montaje queden bien fijos en el centro del montante. Se recomienda usar un localizador de montantes de "borde a borde".
- Los herrajes suministrados son para fijar el soporte a través de tabique de yeso-cartón o yeso de espesor estándar a los montantes de madera. Los instaladores son responsables de suministrar los herrajes para otros tipos de situaciones de montaje.

**1** La placa de apoyo (**AA**) puede fijarse a tres montantes con una separación de 16" entre ellos. Utilice un localizador de montantes para ubicar los bordes de los montantes. Se recomienda usar un localizador de montantes de "borde a borde". Basado en sus bordes, trace una línea vertical por el centro de cada montante. Coloque la placa de apoyo en la pared para usarla como plantilla. Las ranuras de montaje superiores deben quedar ubicadas más arriba del centro de la pantalla, como lo indica la dimensión **X** en la figura 1.3 y la tabla que aparece a continuación. Nivele la placa y marque el centro de los seis agujeros de montaje. Asegúrese de que los agujeros de montaje se encuentren en la línea central de los montantes. Taladre seis agujeros de 5/32" (4 mm) de diámetro y 2-1/2" (65 mm) de profundidad. Asegúrese de que la placa de apoyo esté nivelada, fíjela con los cuatro tornillos para madera N° 14 x 2.5" (**DD**), como se muestra en la figura 1.4.

**NOTA:** Si el peso del equipo de montaje es mayor que 200 lbs, se recomienda utilizar montantes triples. Si está instalando en dos montantes con 16" entre centros, deje un montante abierto en el centro. La placa de apoyo puede instalarse hasta 6" (152 mm) desplazada del centro, como se muestra en la figura 1.3.

Proceda al paso 2 en la página 16.

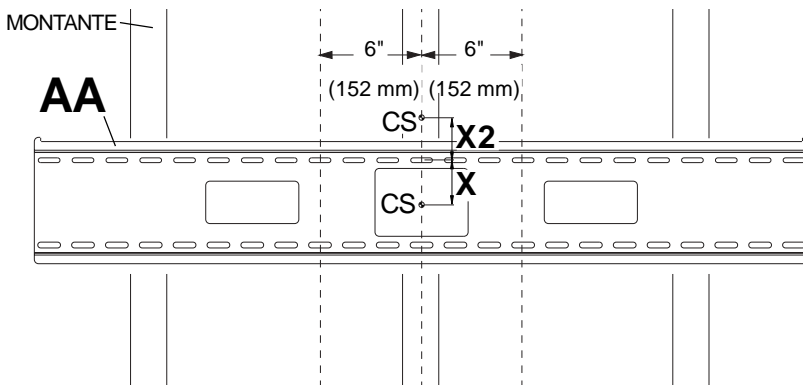

CS = centro de la pantalla

fig. 1.3

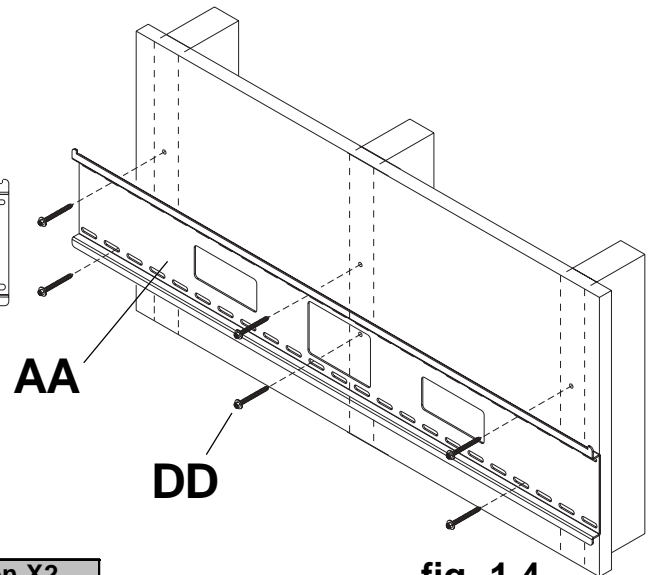

fig. 1.4

Nº de modelo	Dimensión X	Dimensión X2
SF670, SF670-S, SF670P, SF670P-S	n/a	3/4" (19 mm)
SF680, SF680-S, SF680P, SF680P-S	3-3/4" (95 mm)	n/a

## Instalación en una pared de concreto macizo o de bloques de hormigón de escorias

### ⚠ ADVERTENCIA

- Cuando instale soportes de pared Peerless en bloques de hormigón de escorias, verifique que tengan un mínimo de 1-3/8" de superficie efectiva de concreto en el agujero que va a utilizar para los anclajes de concreto. ¡No perforo en las juntas de mortero! Asegúrese de instalar el soporte en una parte sólida del bloque, generalmente a un mínimo de 1" del costado del bloque. El bloque de hormigón de escorias debe ser de conformidad con las especificaciones C-90 de ASTM. Se sugiere taladrar el agujero con un taladro eléctrico normal en velocidad lenta en vez de un taladro percutor para evitar romper la parte trasera del agujero al entrar en un espacio o cavidad.
- El concreto debe tener una densidad mínima de 2000 psi. Un concreto menos denso podría no ser capaz de sujetar el anclaje para concreto.
- El instalador debe verificar que la superficie de apoyo sea capaz de soportar firmemente la carga combinada del equipo y todos los herrajes y componentes.

**1** Asegúrese de que la placa de apoyo (AA) esté nivelada, utilícela como una plantilla para marcar los cuatro agujeros de montaje. El agujero de montaje superior debe estar ubicado más arriba del centro de la pantalla deseado, como lo indica la dimensión X o X2 en la figura 1.1 y 1.3 y las tablas en las páginas 4 y 5. Taladre cuatro agujeros de 1/4" (6 mm) de diámetro hasta una profundidad mínima de 2.5" (64 mm). Inserte los anclajes (EE) en los agujeros a ras con la pared, como se muestra (a la derecha). Coloque la placa de apoyo sobre los anclajes y fíjela con los tornillos N°14 x 2.5" (DD). Nivele y después apriete todas las fijaciones.

**NOTA:** Se necesitan seis agujeros y seis juegos de fijaciones cuando se instala la placa de apoyo para un equipo cuyo peso es mayor que 200 lbs.

### ⚠ ADVERTENCIA

- Apriete los tornillos de tal modo que la placa de apoyo quede firmemente sujeta, pero no los apriete en exceso. El apriete excesivo puede dañar los tornillos, reduciendo enormemente su fuerza de fijación.
- Nunca apriete más de 80 pulg-lb (9 N•m).

### ⚠ ADVERTENCIA

- Siempre fije los anclajes de expansión directamente al concreto que soporta carga.
- Nunca fije los anclajes de expansión a una pared de concreto recubierta con yeso, tabiques de yeso-cartón u otro material de acabado. Si el montaje a superficies de concreto recubiertas con una superficie de acabado es inevitable, será necesario escariar el acabado, como se muestra más abajo. Asegúrese de que los anclajes de concreto no se alejen del concreto al apretar los tornillos. Si el grosor de la pared de yeso/tabique de yeso-cartón es mayor que 5/8", el instalador deberá suministrar fijaciones especiales.

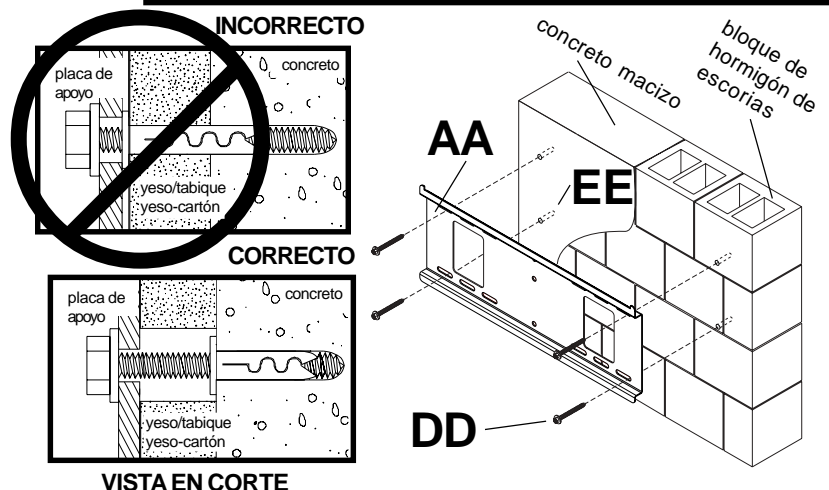
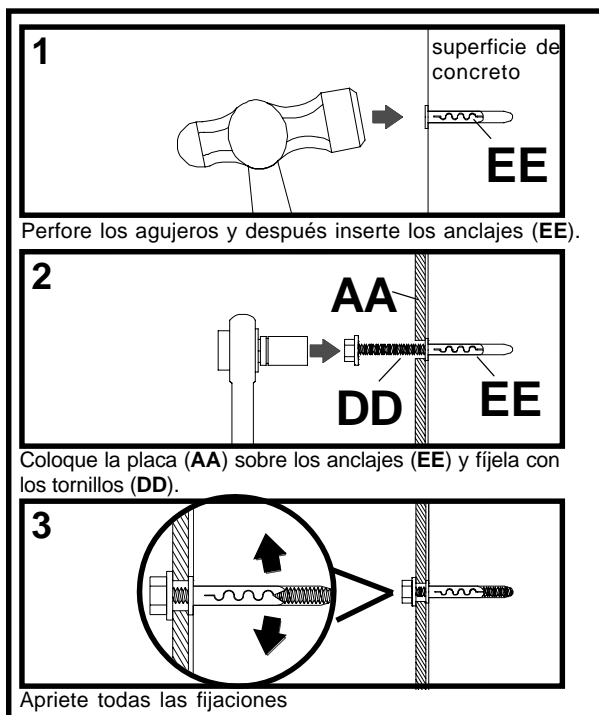

## Instalación de los soportes adaptadores

Vea el **Cuadro de compatibilidad de pantallas** para determinar las fijaciones correctas que se deben usar.

- 2 Para evitar rayar la pantalla, coloque un trapo sobre una superficie plana y nivelada que soporte el peso de la pantalla. Coloque la pantalla boca abajo. Si la pantalla tiene perillas en la parte trasera, quítelas para poder fijar los soportes adaptadores. Coloque los soportes adaptadores (**BB** o **CC**) en la parte trasera de la pantalla, alinee con los agujeros, y centre en la parte trasera de la pantalla como se muestra en la figura 2.1. Fije los soportes adaptadores a la parte trasera de la pantalla utilizando la combinación correcta de tornillos, arandelas múltiples y espaciadores, como se muestra en la figura 2.3 o 2.4.

**NOTA:** Siempre deben usarse los agujeros superiores e inferiores.

Verifique que todos los agujeros estén bien alineados, y después apriete los tornillos utilizando un destornillador phillips.

### ⚠ ADVERTENCIA

- Apriete los tornillos de tal modo que los soportes adaptadores queden firmemente sujetos. No apriete aplicando demasiada fuerza. El apriete excesivo puede causar daño por esfuerzo a los tornillos, reduciendo enormemente su fuerza de fijación y causando el posible desprendimiento de sus cabezas. Apriete los tornillos a 40 pulg-lb (4.5 N•m) de par torsor máximo.
- Si los tornillos no pueden atornillarse con tres vueltas completas en los insertos de la pantalla, o si los tornillos topan fondo y la placa todavía no está firmemente sujeta, se podría dañar la pantalla o causar la falla del producto.

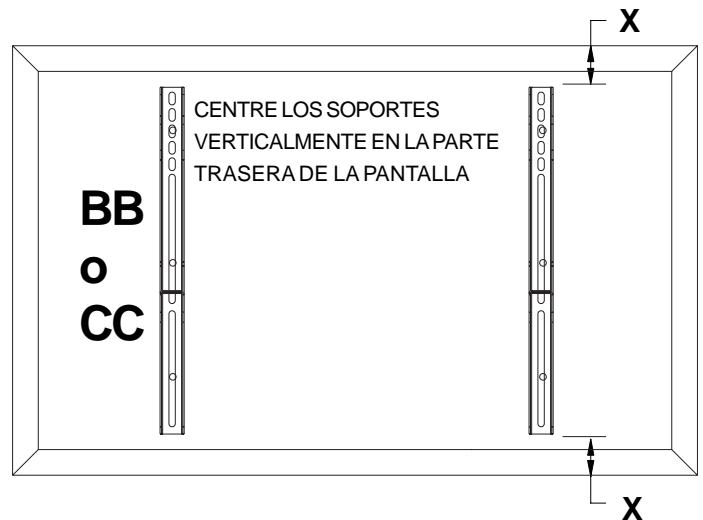
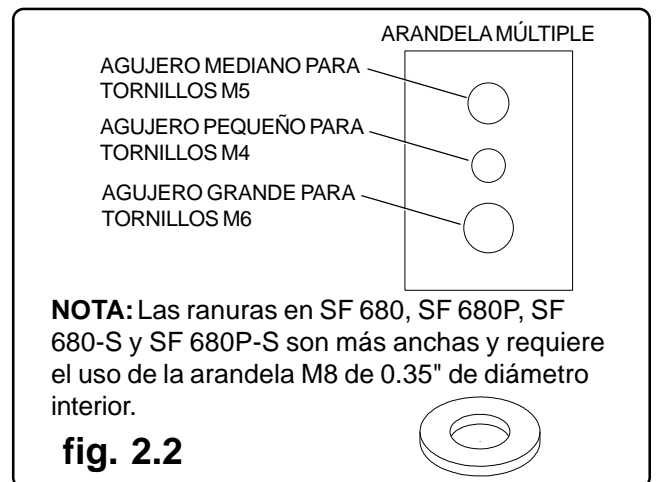

fig 2.1

**Nota:** Las dimensiones "X" deben ser iguales.

#### Notas:

- La cantidad de fijaciones utilizada variará según el tipo de pantalla.
- Es posible que no tenga que usar las arandelas múltiples y los espaciadores, dependiendo del tipo de pantalla.
- Use el agujero correspondiente en la arandela múltiple que coincida con el tamaño de su tornillo, como se muestra en la figura 2.2.



**NOTA:** En el caso de los televisores que tienen la **parte posterior plana**, pase al paso 2-1. En el caso de los televisores que tienen la **parte posterior abultada o empotrada**, pase al paso 2-2.

## Instalación de un televisor que tiene la parte posterior plana

- 2-1** Comience con uno de los tornillos más cortos, enrósquelo, con la mano, a través de la arandela múltiple y el soporte adaptador a la parte posterior de la pantalla, como se muestra abajo. El tornillo debe dar, por lo menos, tres vueltas completas dentro del agujero de instalación y debe quedar ajustado en su lugar. No apriete los tornillos en exceso. Si el tornillo no puede dar tres vueltas completas al entrar en la parte posterior de la pantalla, seleccione un tornillo más largo de los sujetadores identificados y clasificados en las divisiones del empaque plástico. Siga el mismo procedimiento con los agujeros de instalación restantes, nivele los soportes y apriete los tornillos.

**NOTA:** Es posible que no necesite usar los espaciadores, dependiendo del tipo de pantalla.

Si tiene alguna pregunta, por favor, llame a servicio al cliente de Peerless al **1-800-729-0307** o acceda a nuestra página Web en **[www.peerlessmounts.com/charts](http://www.peerlessmounts.com/charts)** para ver la tabla de compatibilidad del modelo de su televisor.

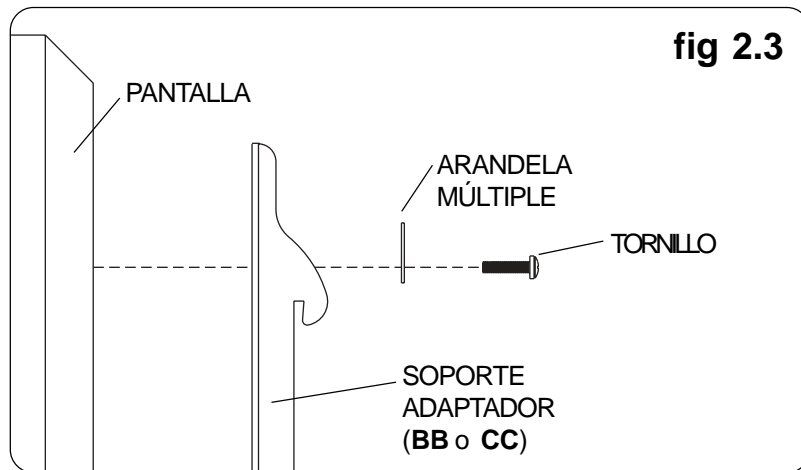

## Instalación de un televisor que tiene la parte posterior abultada o empotrada

- 2-2** Comience con uno de los tornillos más largos, enrósquelo, con la mano, a través de la arandela múltiple, el soporte adaptador y el espaciador, en ese orden, a la parte posterior de la pantalla, como se muestra abajo. El tornillo debe dar, por lo menos, tres vueltas completas dentro del agujero de instalación y debe quedar ajustado en su lugar. No apriete los tornillos en exceso. Si el tornillo no puede dar tres vueltas completas al entrar en la parte posterior de la pantalla, seleccione un tornillo más largo de los sujetadores identificados y clasificados en las divisiones del empaque plástico. Siga el mismo procedimiento con los agujeros de instalación restantes, nivele los soportes y apriete los tornillos.

Si tiene alguna pregunta, por favor, llame a servicio al cliente de Peerless al **1-800-729-0307** o acceda a nuestra página Web en **[www.peerlessmounts.com/charts](http://www.peerlessmounts.com/charts)** para ver la tabla de compatibilidad del modelo de su televisor.

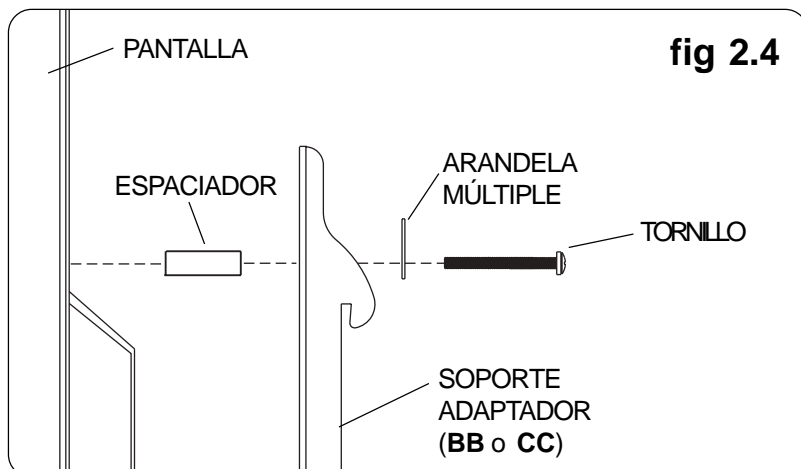

## Montaje y desmontaje de la pantalla plana

- 3 Enganche los soportes adaptadores (**BB** o **CC**) en la placa de apoyo (**AA**). Después gire lentamente la pantalla hacia dentro, como se muestra. Con la ayuda de la llave allen (**FF**), gire los tornillos de seguridad en sentido horario, por lo menos seis veces, para evitar el desmontaje de la pantalla, como se muestra en el detalle 1 de la figura 3.1.

Si lo desea, la pantalla puede ajustarse en sentido horizontal, como se muestra en la figura 3.2.

**NOTA:** Para trabar la pantalla, apriete los tornillos de seguridad a la placa de apoyo, como se muestra en el detalle 1.

Para desmontar la pantalla, afloje los tornillos de seguridad, gire la pantalla alejándola del soporte y levántela para desmontarla.

### ⚠ ADVERTENCIA

- Siempre solicite la ayuda de un asistente o utilice un equipo de izar mecánico para levantar y colocar el televisor de plasma con más seguridad.

### ATENCIÓN

- No apriete los tornillos aplicando demasiada fuerza. El apriete excesivo podría dañar el soporte. Apriete los tornillos a 40 pulg-lb (4.5 N•m) de par torsor máximo.

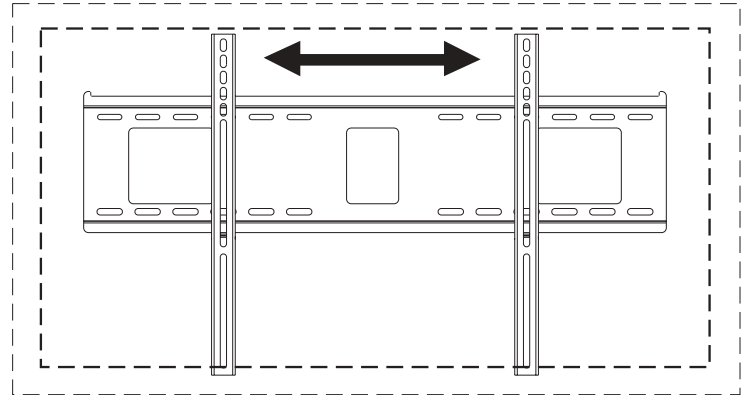

fig 3.2

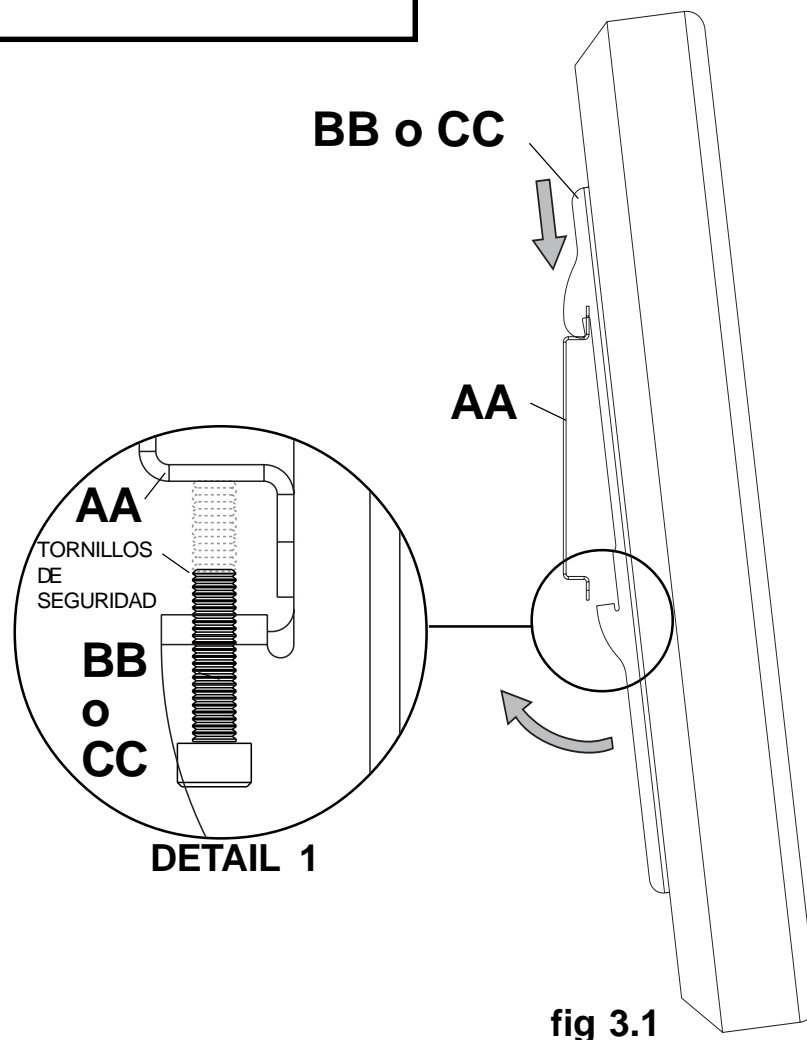

fig 3.1

## Installation et assemblage : Support mural plat universel SmartMount™ pour écrans plats ACL

Ce produit est évalué par l'Underwriter's Laboratory (UL) pour la plage de dimensions d'écrans et la capacité de charge de \_\_\_\_\_ indiquées dans le tableau ci-dessous



Modèle n°	Plage de dimensions d'écrans	Capacité de charge maximale établie par l'UL :
D-FPF-220, D-FPF-220S, SF640, SF640-S, SF640P, SF640P-S, RTFPF-220, RTFPF-220S	23"-46" *	150 lb (68 kg)
SF650, SF650-S, SF650P, SF650P-S	32"-50"	175 lb (79 kg)
D-FPF-320, D-FPF-320S, SF660, SF660-S, SF660P, SF660P-S, RTFPF-320, RTFPF-320I, RTFPF-320S, RTFPF-320SI	32"-60"	200 lb (91 kg)
SF670, SF670-S, SF670P, SF670P-S	42"-71"	250 lb (113 kg)
SF680, SF680-S, SF680P, SF680P-S	61"-102"	350 lb (159 kg)

### Caractéristiques:

- Pour les écrans plats
- Conception ultra-mince permettant de maintenir l'écran à plat contre le mur
- L'écran s'accroche simplement sur la plaque murale, ce qui facilite son installation rapide
- Inclut la visserie pour l'installation sur montants en bois, béton et blocs de béton de mâchefer (OU parpaings)

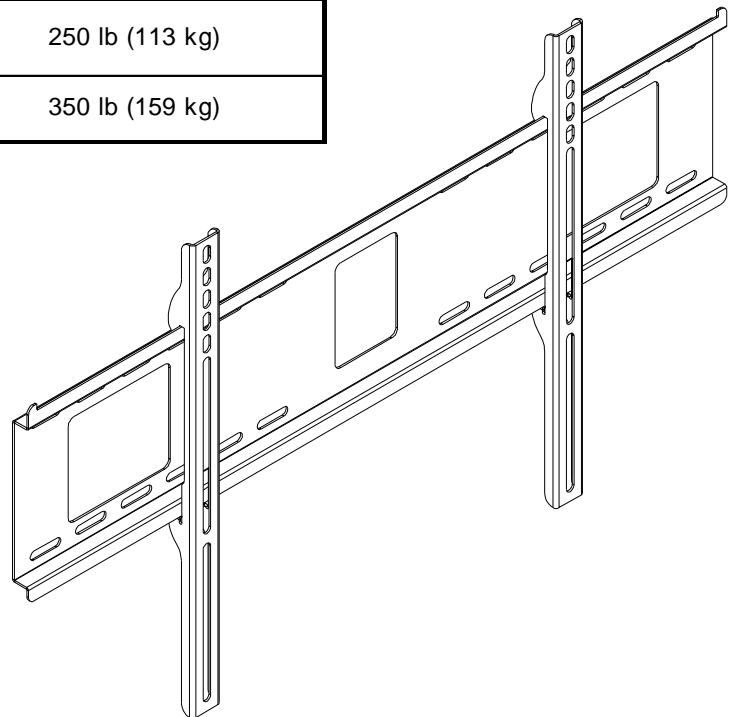

\* **REMARQUE:** Ce support pourrait ne pas convenir à la plupart des écrans plasma de 42 po et plus. Veuillez consulter Mount Finder pour vérifier la compatibilité.

**REMARQUE** : Lisez entièrement la fiche d'instructions avant de commencer l'installation et l'assemblage.

## **⚠ AVERTISSEMENT**

- Ne commencez pas à installer votre produit Peerless avant d'avoir lu et assimilé les instructions et les mises en garde contenues dans cette fiche d'installation. Pour toute question concernant les instructions ou les mises en garde, appelez le service à la clientèle de Peerless au 1-800 729-0307.
- Ce produit ne doit être installé que par une personne ayant de bonnes aptitudes en mécanique, expérimentée en travaux de construction de base, et démontrant une parfaite compréhension de ces instructions.
- Assurez-vous que la surface de support pourra soutenir sans danger la charge combinée de l'équipement, de toute sa visserie et de tous ses composants.
- Ne dépassez jamais la capacité de charge maximum établie par l'UL. Reportez-vous à la page 17.
- Si vous effectuez le montage sur un mur à montants en bois, assurez-vous que les vis de montage sont ancrées au centre des montants. L'usage d'un localisateur « bord à bord » est fortement conseillé.
- Pour lever et positionner l'équipement en toute sécurité, faites-vous toujours aider par une autre personne ou utilisez un matériel de levage mécanique.
- Serrez fermement les vis, mais sans excès. Un serrage excessif peut endommager les éléments et en réduire considérablement le pouvoir de maintien.

### **Outils nécessaires pour l'assemblage**

- localisateur de montants (le localisateur de montants « bord à bord » est recommandé)
- tournevis cruciforme
- perceuse
- mèche de 0,62 cm (1/4 po) pour les murs en béton et les blocs de béton de mâchefer
- mèche de 1,25 cm (1/2 po) pour les murs à montants métalliques
- mèche de 0,4 cm (5/32 po) pour les murs à montants métalliques ou à montants en bois
- niveau

### **Accessoires**

- Kit de 4 fixations pour montants métalliques (ACC 415) (Le montant métallique n'a pas été évalué par l'UL)
- Kit de 2 fixations pour montants métalliques (ACC 215) (Le montant métallique n'a pas été évalué par l'UL)

### **Table des matières**

Liste des pièces .....	21
Installation sur un mur à doubles montants en bois .....	22
Installation sur un mur à triples montants en bois .....	23
Installation sur du béton plein ou un bloc de béton de mâchefer .....	24
Installation de supports adaptateurs .....	25
Installation de l'écran plat sur la plaque murale .....	27

*Pour le service à la clientèle, appelez le 800 729-0307 ou le (708) 865-8870.*

						Avant de commencer, assurez-vous que toutes les pièces indiquées sont incluses avec le produit. Il est possible que les pièces semblent légèrement différentes de celles illustrées ici.					
						<b>Liste des pièces</b>		<b>Modèle non sécurisé</b>		<b>Modèle antiviol</b>	
						<b>Description</b>	<b>Qté</b>	<b>Pièce n°</b>	<b>Argent</b>	<b>Noir</b>	<b>Argent</b>
								<b>Pièce n°</b>	<b>Pièce n°</b>	<b>Pièce n°</b>	<b>Pièce n°</b>
D-FPF-220, D-FPF-220S, SF640, SF640-S, SF640P, SF640P-S, RTFPF-220, RTFPF-220S						<b>AA</b> plaque murale (doubles montants) (doubles montants) (doubles montants) (triples montants) (triples montants)	1	200-1797	200-4797	200-1797	200-4797
	X							201-1288	201-4288	201-1288	201-4288
		X	X					201-1018	201-4018	201-1018	201-4018
				X				200-1901	200-4901	200-1901	200-4901
					X			200-1902	200-4902	200-1902	200-4902
	X					<b>BB</b> support adaptateur	1	200-0758	200-0759	200-0760	200-0761
		X	X					200-0754	200-0755	200-0754	200-0755
				X				200-0940	200-0941	200-0942	200-0943
					X			200-0944	200-0945	200-0946	200-0947
	X	X	X			<b>CC</b> support adaptateur profond	2	200-0750	200-0751	200-0752	200-0753
X	X	X	X			<b>DD</b> vis à bois n° 14 x 2,5	4	5S1-015-C03	5S1-015-C03	5S1-015-C03	5S1-015-C03
				X	X			6	5S1-015-C03	5S1-015-C03	5S1-015-C03
X	X	X	X			<b>EE</b> ancrage Alligator®	4	590-0097	590-0097	590-0097	590-0097
				X	X			6	590-0097	590-0097	590-0097
X	X					<b>FF</b> clé hexagonale 4 mm	1	560-1131	560-1131	560-1131	560-1131
		X	X	X	X			1	560-1146	560-1146	560-1146
			X			kit d'installation (non montré)	1	200-8570	200-8570	200-8570	200-8570

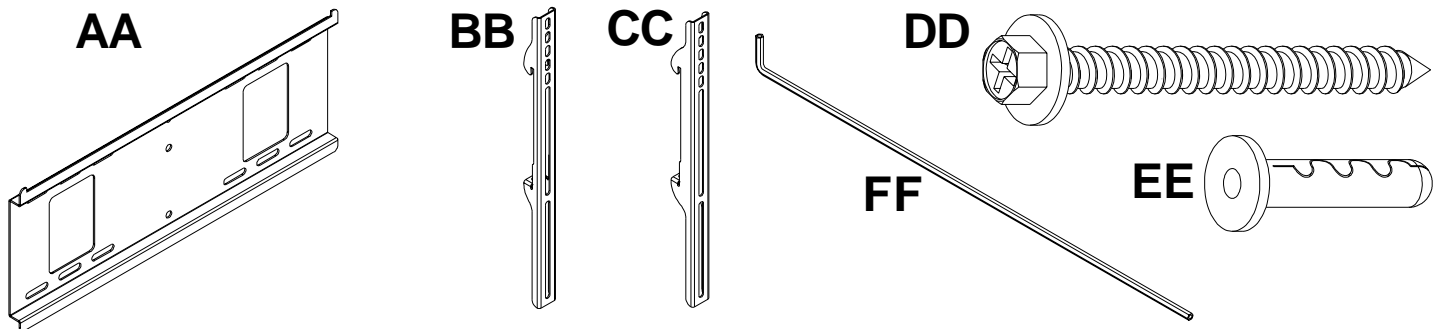

## Fixations des supports adaptateurs

Les fixations « sorted-for-you™ » ci-incluses ont été fabriquées spécialement pour votre produit et le paquet peut ne pas contenir tous les composants mentionnés ci-dessous.

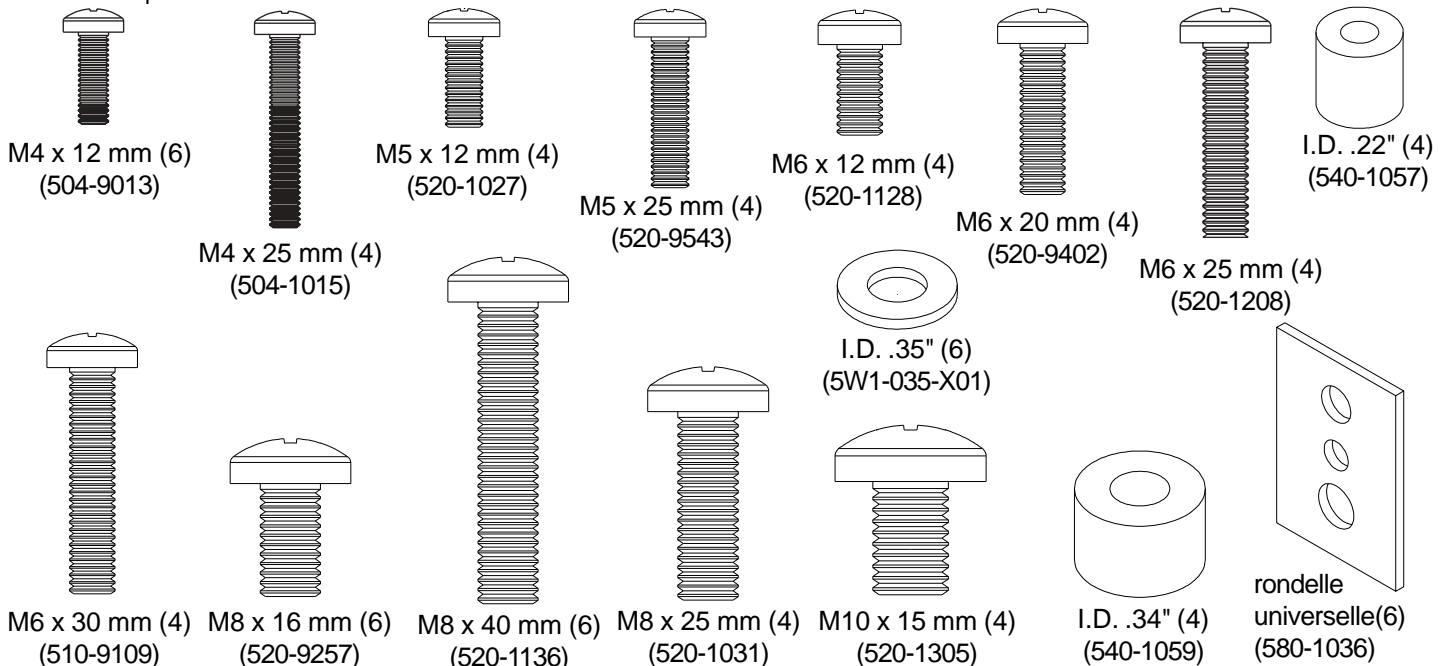

## Installation sur un mur à doubles montants en bois

### ⚠ AVERTISSEMENT

- L'installateur doit s'assurer que la surface de support pourra soutenir sans danger la charge combinée de l'équipement, de toute sa visserie et de tous ses composants.
- Serrez les vis à bois de manière que la plaque murale soit fermement fixée, mais sans excès. Un serrage excessif peut endommager les vis et en réduire considérablement le pouvoir de maintien.
- Ne serrez jamais à plus de 9 Nm (80 po-lb).
- Assurez-vous que les vis de montage sont ancrées au centre des montants. L'usage d'un localisateur de montants « bord à bord » est fortement conseillé.
- La visserie est fournie pour fixer la monture à travers une cloison sèche ou du plâtre d'épaisseur standard et dans des montants en bois. Il appartient aux installateurs de fournir la visserie nécessaire pour d'autres types de situations.

**REMARQUE :** Si le matériel de montage pèse plus de 91 kg (200 lb), il est fortement conseillé d'avoir recours au montage à triples montants.

Passez à l'étape 23.

- 1** La plaque murale (**AA**) peut être montée sur deux montants espacés de 40 cm (16 po). Utilisez un localisateur de montants pour repérer les bords des montants. L'usage d'un localisateur bord à bord est fortement conseillé. En fonction de leurs bords, tracez une ligne verticale le long du centre de chaque montant. Utilisez la plaque murale comme gabarit et placez-la sur le mur. Les fentes de montage supérieures doivent être situées au-dessus du centre de l'écran, comme indiqué par la dimension **X** sur la figure 1.1 et le tableau ci-dessous. Mettez la plaque de niveau et marquez le centre des quatre trous de montage. Assurez-vous que les trous de montage se trouvent sur les axes des montants. Percez quatre trous de 0,4 cm (5/32 po) de diamètre et de 6,5 cm (2 1/2 po) de profondeur. Assurez-vous que la plaque murale est de niveau, fixez-la à l'aide de quatre vis à bois n° 14 x 2,5 po (**DD**), comme illustré à la figure 1.2.

**REMARQUE :** La plaque murale peut être décentrée d'un maximum de 10,2 cm (4 po), comme illustré à la figure 1.1.

Passez à l'étape 2, page 25.

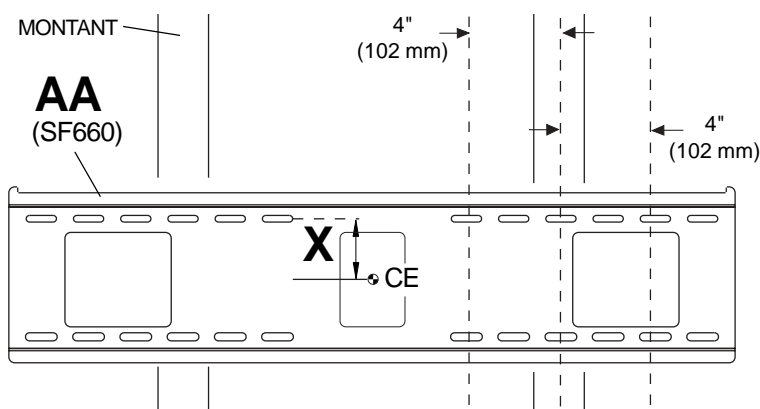

fig. 1.1

CE = centre de l'écran

Modèle n°	Dimension X
SF640, SF640-S, SF640P, SF640P-S, RTFPF-220, RTFPF-220S	2.5" (64 mm)
SF650, SF650-S, SF650P, SF650P-S, SF660, SF 660-S, SF660P, SF660P-S, RTFPF-320, RTFPF-320S, RTFPF-320I, RTFPF-320SI	4-5/8" (117 mm)

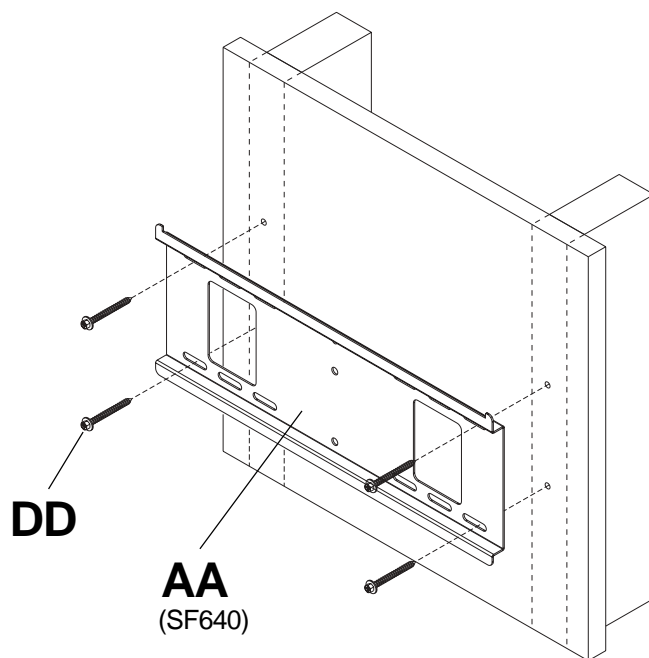

fig. 1.2

## Installation sur un mur à triples montants en bois

### ⚠ AVERTISSEMENT

- L'installateur doit s'assurer que la surface de support pourra soutenir sans danger la charge combinée de l'équipement, de toute sa visserie et de tous ses composants.
- Serrez les vis à bois de manière que la plaque murale soit fermement fixée, mais sans excès. Un serrage excessif peut endommager les vis et en réduire considérablement le pouvoir de maintien.
- Ne serrez jamais à plus de 9 Nm (80 po-lb).
- Assurez-vous que les vis de montage sont ancrées au centre des montants. L'usage d'un localisateur de montants « bord à bord » est fortement conseillé.
- La visserie est fournie pour fixer la monture à travers une cloison sèche ou du plâtre d'épaisseur standard et dans des montants en bois. Il appartient aux installateurs de fournir la visserie nécessaire pour d'autres types de situations.

**1** La plaque murale (**AA**) peut être montée sur trois montants espacés de 40 cm (16 po). Utilisez un localisateur de montants pour repérer les bords des montants. L'usage d'un localisateur bord à bord est fortement conseillé. En fonction de leurs bords, tracez une ligne verticale le long du centre de chaque montant. Utilisez la plaque murale comme gabarit et placez-la sur le mur. Les fentes de montage supérieures doivent être situées au-dessus du centre de l'écran, comme indiqué par la dimension **X** sur la figure 1.3 et le tableau ci-dessous. Mettez la plaque de niveau et marquez le centre des six trous de montage. Assurez-vous que les trous de montage se trouvent sur les axes des montants. Percez six trous de 0,40 cm (5/32 po) de diamètre et de 6,5 cm (2 1/2 po) de profondeur. Assurez-vous que la plaque murale est de niveau, fixez-la à l'aide de six vis à bois n° 14 x 2,5 po (**DD**), comme illustré à la figure 1.4.

**REMARQUE :** Si le matériel de montage pèse plus de 91 kg (200 lb), il est fortement conseillé d'avoir recours au montage à triples montants. En cas de montage sur deux montants espacés de 40 cm (16 po), laissez un montant ouvert au centre. La plaque murale peut être décentrée d'un maximum de 15,2 cm (6 po), comme illustré à la figure 1.3.

Passez à l'étape 2, page 25.

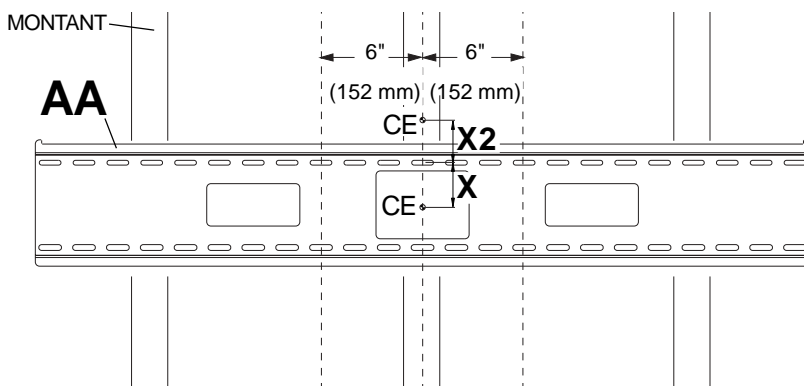

CE = centre de l'écran

fig. 1.3

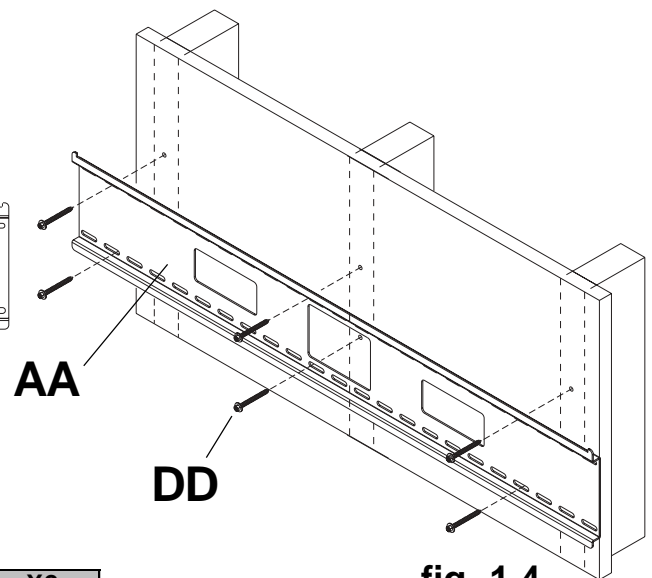

fig. 1.4

Modèle n°	Dimension X	Dimension X2
SF670, SF670-S, SF670P, SF670P-S	s/o	3/4" (19 mm)
SF680, SF680-S, SF680P, SF680P-S	3-3/4" (95 mm)	s/o

# Installation sur du béton plein ou un bloc de béton de mâchefer

## ⚠ AVERTISSEMENT

- Si vous installez des montures murales Peerless sur un bloc de béton de mâchefer, vérifiez que vous disposez d'une épaisseur de béton d'au moins 3,4 cm (1 3/8 po) dans le trou destiné aux ancrages de béton. Ne percez pas dans les joints de mortier ! Veillez à effectuer le montage dans une partie pleine du bloc, généralement à au moins 2,5 cm (1 po) du côté du bloc. Le bloc de béton de mâchefer doit être conforme aux spécifications de l'ASTM C-90. Pour percer le trou, il est conseillé d'utiliser une perceuse électrique standard sur un réglage bas au lieu d'un marteau perforateur, afin d'éviter de briser la partie arrière du trou lorsque vous pénétrez un vide ou une cavité.
- Le béton doit avoir une densité minimum de 2 000 psi. Un béton de densité moindre risquerait de ne pas retenir un ancrage de béton.
- Assurez-vous que la surface de support pourra soutenir sans danger la charge combinée de l'équipement, de toute sa visserie et de tous ses composants.

- 1** Assurez-vous que la plaque murale (AA) est de niveau, utilisez-la comme gabarit pour marquer les quatre trous de montage. Les fentes de montage supérieures doivent se trouver au-dessus du centre de l'écran, comme illustré par la dimension X ou X2 sur la figure 1.1 et 1.3 et les tableaux des pages 4 et 5. Percez quatre trous de 0,6 cm (1/4 po) de diamètre à une profondeur minimum de 6,4 cm (2,5 po). Insérez les ancrages (EE) dans les trous au ras du mur, comme illustré (à droite). Placez la plaque murale sur les ancrages et fixez avec des vis n° 14 x 2,5 po (DD). Mettez-la de niveau, puis serrez toutes les fixations. **REMARQUE :** Pour un matériel pesant plus de 91 kg (200 lb), le montage de la plaque murale exige six trous et six jeux de fixations.

## ⚠ AVERTISSEMENT

- Serrez les vis de manière que la plaque murale soit fermement fixée, mais sans excès. Un serrage excessif peut endommager les vis et en réduire considérablement le pouvoir de maintien.
- Ne serrez jamais à plus de 9 Nm (80 po-lb).

## ⚠ AVERTISSEMENT

- Fixez toujours des ancrages de béton directement sur du béton porteur.
- Ne fixez jamais d'ancrages sur du béton recouvert de plâtre, une cloison sèche ou autre matériau de finition. Si vous ne pouvez pas éviter d'effectuer le montage sur une surface de finition, celle-ci doit être chambrée, comme indiqué ci-dessous. Assurez-vous que les ancrages de béton ne se séparent pas du béton lorsque vous serrez les vis. Si l'épaisseur du plâtre / de la cloison sèche dépasse 1,5 cm (5/8 po), des fixations adaptées devront être fournies par l'installateur.

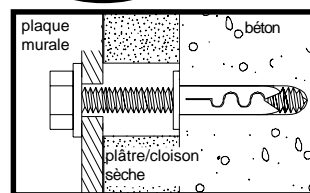
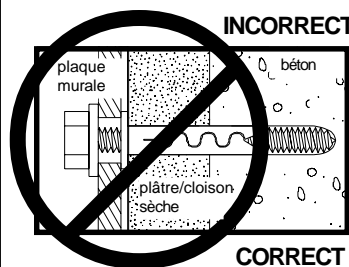
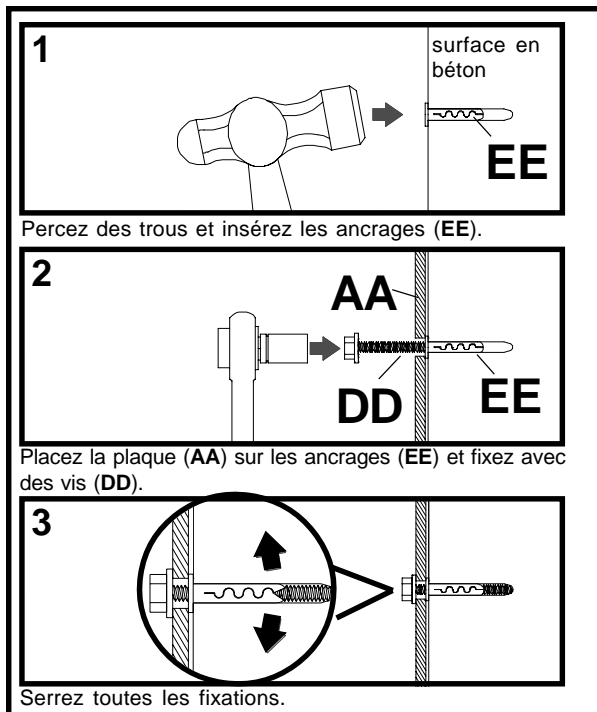

VUE EN COUPE

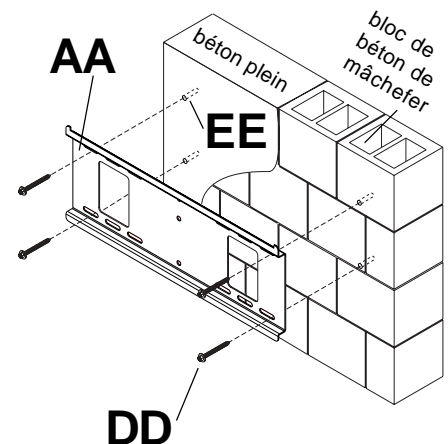

## Installation des supports adaptateurs

Le **Tableau de compatibilité d'écrans** permet de déterminer quelles fixations utiliser.

- 2 Pour éviter de rayer l'écran, placez un chiffon sur une surface plate et horizontale capable de soutenir le poids de l'écran. Placez l'écran sens dessus dessous. Si l'écran est muni de boutons à l'arrière, enlevez-les pour pouvoir fixer les supports adaptateurs. Placez les supports adaptateurs (**BB** ou **CC**) à l'arrière de l'écran, alignez-les sur les trous et centrez-les sur l'arrière de l'écran, comme illustré à la figure 2.1. Fixez les supports adaptateurs à l'arrière de l'écran à l'aide d'un ensemble approprié de vis, de rondelles universelles et de pièces d'écartement, comme illustré à la figure 2.3 ou 2.4.

**REMARQUE :** Les trous supérieurs et inférieurs doivent toujours être utilisés.

Vérifiez que tous les trous sont correctement alignés, puis serrez les vis à l'aide d'un tournevis cruciforme.

### AVERTISSEMENT

- Serrez les vis de manière que les supports adaptateurs soient solidement fixés. N'employez pas une force excessive pour serrer. Un serrage excessif peut causer des contraintes risquant d'endommager les vis, de réduire considérablement leur pouvoir de maintien et de décoller les têtes des vis. Serrez les vis à un couple maximum de 4,5 Nm (40 po-lb).
- Si les vis ne sont pas enfoncées de trois tours complets dans les inserts ou si elles sont serrées au maximum sans parvenir à maintenir solidement le support, l'écran peut être abîmé ou le produit détérioré.

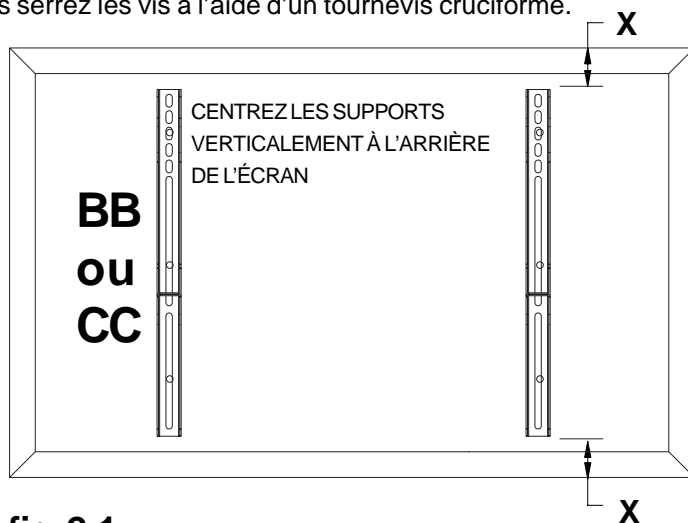
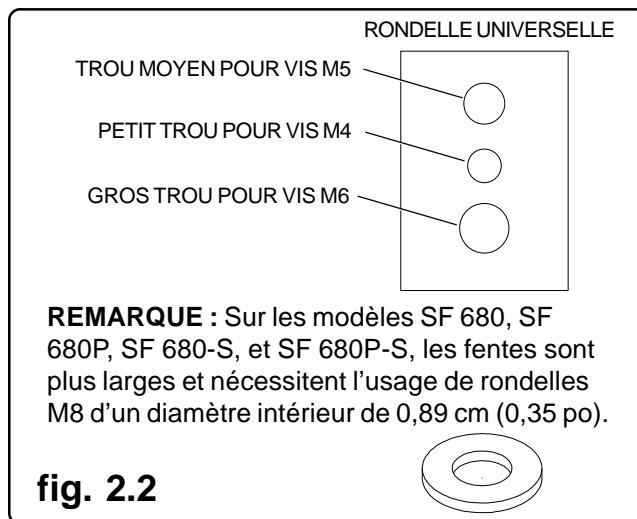

fig 2.1

**REMARQUE :** Les dimensions « X » doivent être égales.

### Remarques:

- Le nombre de fixations utilisées varie suivant le type d'écran.
- Il est possible que les rondelles universelles et les pièces d'écartement ne soient pas utilisées, suivant le type d'écran.
- Utilisez le trou de la rondelle universelle correspondant à la dimension de la vis que vous utilisez, comme illustré à la figure 2.2.



**REMARQUE :** Pour les **écrans à dos plat**, exécutez l'étape 2-1. Pour les écrans à dos **convexes ou concaves** passez à l'étape 2-2.

## Pour les écrans à dos plat

**2-1** Commencez par la vis la plus courte et vissez-la manuellement à l'écran en la faisant passer à travers la rondelle tout usage et le support adaptateur, comme indiqué ci-dessous. La vis doit effectuer au moins trois tours complets dans le trou de fixation et tenir solidement en place. Ne pas trop serrer. S'il est impossible d'effectuer trois tours de vis complets, choisissez une vis plus longue dans le jeu de fixations à compartiments. Répétez pour le reste des trous de fixations, mettez les supports à niveau et resserrez les vis.

**REMARQUE :** Il n'est pas toujours nécessaire d'utiliser des entretoises, selon le type d'écran.

Pour toute question, veuillez appeler le service à la clientèle de Peerless au 1-800-729-0307 ou visiter notre site Web au [www.peerlessmounts.com/charts](http://www.peerlessmounts.com/charts) pour consulter le tableau de compatibilité avec l'écran.

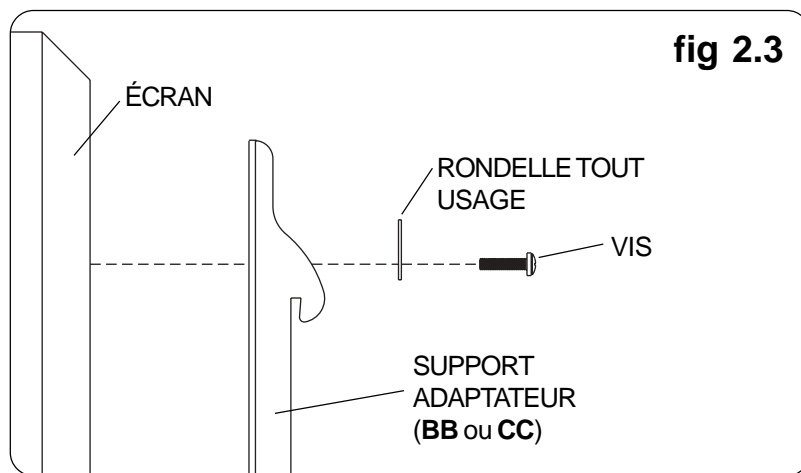

## Pour un écran à dos convexe ou concave

**2-2** Commencez par la vis la plus longue et vissez-la manuellement à l'écran en la faisant passer à travers la rondelle tout usage, le support adaptateur et l'entretoise comme indiqué ci-dessous. La vis doit effectuer au moins trois tours complets dans le trou de fixation et tenir solidement en place. Ne pas trop serrer. S'il est impossible d'effectuer trois tours de vis complets, choisissez une vis plus longue dans le jeu de fixations à compartiments. Répétez pour le reste des trous de fixations, mettez les supports à niveau et resserrez les vis.

Pour toute question, veuillez appeler le service à la clientèle de Peerless au **1-800-729-0307** ou visiter notre site Web au [www.peerlessmounts.com/charts](http://www.peerlessmounts.com/charts) pour consulter le tableau de compatibilité avec l'écran.

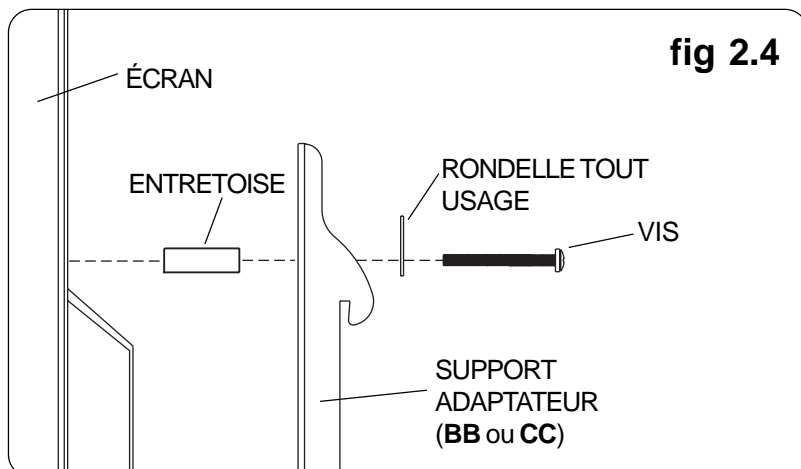

## Montage et démontage de l'écran plat

- 3 Accrochez les supports adaptateurs (**BB** ou **CC**) sur la plaque murale (**AA**). Ensuite, faites pivoter lentement l'écran vers l'intérieur, comme illustré. À l'aide de la clé hexagonale (**FF**), tournez les vis de sécurité dans le sens horaire au moins six fois pour empêcher l'écran de se détacher, comme illustré sur le plan détaillé 1 de la figure 3.1.

Au besoin, l'écran peut être ajusté horizontalement, comme illustré à la figure 3.2.

**REMARQUE :** Pour bloquer l'écran, serrez les vis de sécurité sur la plaque murale, comme illustré sur le plan détaillé 1.

Pour enlever l'écran de la monture, desserrez les vis de sécurité, faites pivoter l'écran pour l'écarter de la monture et soulevez-le de la monture.

### ⚠ AVERTISSEMENT

- Pour lever et positionner l'équipement en toute sécurité, faites-vous toujours aider par une autre personne ou utilisez un matériel de levage mécanique.

### ATTENTION

- N'employez pas une force excessive pour serrer les vis. Un serrage excessif peut endommager la monture. Serrez les vis à un couple maximum de 4,5 Nm (40 po-lb).

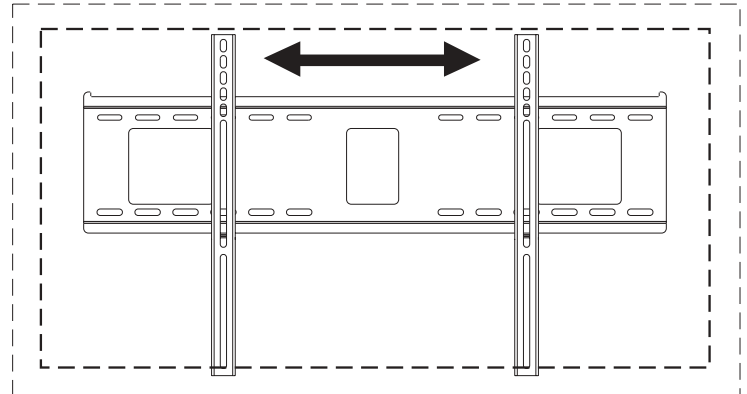

fig 3.2

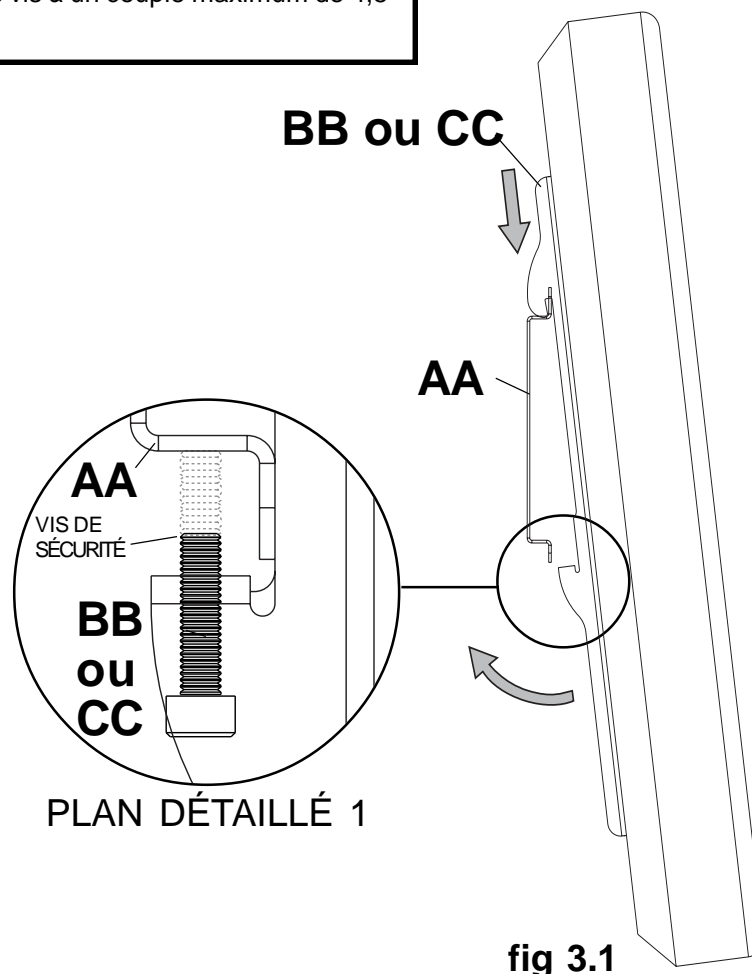

fig 3.1