

# Oster®

For product questions contact:  
Sunbeam Consumer Service

USA : 1.800.334.0759  
Canada : 1.800.667.8623  
www.oster.com

©2004 Sunbeam Products, Inc. All rights reserved.

OSTER® is a registered trademark of Sunbeam Products, Inc.

In the U.S., distributed by Sunbeam Products, Inc., Boca Raton, FL 33431

In Canada, imported and distributed by Sunbeam Corporation, Limited.

Pour les questions de produit:  
Sunbeam Consumer Service

États-Unis : 1.800.334.0759  
Canada : 1.800.667.8623  
www.oster.com

©2004 Sunbeam Products, Inc. Tous droits réservés.

OSTER® est une marque déposée de Sunbeam Products, Inc.

Aux États-Unis, distribué par Sunbeam Products, Inc., Boca Raton, Florida 33431

Au Canada, importé et distribué par Sunbeam Corporation, Limited.

Para preguntas sobre los productos llame:  
Sunbeam Consumer Service

EE.UU. : 1.800.334.0759  
Canadá : 1.800.667.8623  
www.oster.com

©2004 Sunbeam Products, Inc. Todos los derechos reservados.

OSTER® es una marca registrada de Sunbeam Products, Inc.

En los EE. UU., distribuido por Sunbeam Products, Inc., Boca Raton, FL 33431

En Canadá, importado y distribuido por Sunbeam Corporation, Limited.

# Oster®

User Manual **2- & 4-Slice Toaster**

Manual de Instrucciones **Horno de 2 y 4 Rebanadas**

Manuel d'Instructions **Grille-Pain à 2 & 4 Tranches**

**MODELS/MODELOS** **6307, 6308, 6309,**  
**MODÈLES** **6310, 6329, 6330**



# IMPORTANT SAFEGUARDS

When using your toaster, basic safety precautions should always be followed, including the following:

## READ ALL INSTRUCTIONS BEFORE USE

- Unplug toaster from outlet when not in use and before cleaning.
- Do not touch hot surfaces. Metal parts can become hot. Use handles or knobs.
- To protect against electrical hazards, do not immerse cord, plug or toaster in water or other liquids.
- Do not let cord hang over edge of table or counter or touch hot surfaces.
- Never leave appliance unattended when in use.
- Young children or incapacitated persons should not use this appliance. Supervise older children closely.
- Do not operate or place the toaster:
  - On non-heat-resistant or flammable surfaces.
  - Near a hot gas stove flame or electric element.
  - In a heated oven or microwave oven.
- To reduce the risk of fire or electric shock, do not insert:
  - Utensils or foil-covered or oversized foods into the toaster.
  - Fingers or metallic utensils into slots when toaster is plugged in.
- Do not attempt to dislodge food when toaster is plugged in.
- Do not use foods that will drip coatings or fillings when heated. Such accumulations inside the toaster create unsanitary conditions and the possibility of fire or toaster malfunction. Clean out accumulated crumbs frequently to avoid risk of fire or toaster malfunction. Do not operate the toaster without the crumb tray being replaced in its correct position.
- Do not operate any appliance with a damaged cord or plug or after the appliance has malfunctioned or has been damaged in any manner. Return the toaster to the nearest Authorized Sunbeam Appliance Service Center for examination, repair or electrical or mechanical adjustment.
- Do not use the toaster outdoors or for commercial purposes; this appliance is for household use only.

- Use this appliance only for its intended use as described in this manual. Do not use attachments that are not recommended by the manufacturer; they may cause injury.
- A fire may occur if toasters are covered or touching flammable material, including curtains, draperies, walls and the like when in operation.
- Toast lift lever must be in the normal up position before attaching or disconnecting the plug from the wall outlet.

## Power Cord Instructions

Please follow the instructions below to ensure the safe use of the power cord.

- This toaster has a power cord area that allows you to adjust the length of the cord so that it is the appropriate length for your situation. Try to position the toaster near the power source to reduce the hazards associated with power cords (*such as becoming entangled or tripping over a long power cord*).
- You may use an extension cord, if necessary, but be certain to follow these guidelines:
  - The marked electrical rating of the extension cord must be at least 120/127 volt, 60 Hz.
  - The extension cord must be arranged so that it will not drape over the countertop or tabletop, will not be within the reach of children and will not be tripped over.
- For toasters purchased in the U.S. and Canada: This appliance has a polarized plug (*one blade is wider than the other*). To reduce the risk of electric shock, this plug will fit into a polarized plug in only one way. If you cannot completely insert the power plug into the power outlet, reverse the direction of the plug. If it still does not fit, contact a qualified electrician. Do not modify the plug in any way.
- Do not pull, twist or otherwise abuse the power cord.
- Do not operate any electrical appliance with a damaged cord or plug or after the appliance malfunctions or has been dropped or damaged in any manner.
- Unplug the toaster when it is not in use and before cleaning.
- Do not wrap the power cord around the main body of the toaster during or after use.

**THIS UNIT IS FOR HOUSEHOLD USE ONLY**

# SAVE THESE INSTRUCTIONS

## WELCOME

Congratulations on your purchase of an OSTER® Toaster! To learn more about OSTER® products, please visit us at [www.oster.com](http://www.oster.com).

## FEATURES OF YOUR TOASTER

1. Lighter/Darker Knob
2. Toast Button and Indicator
3. Bagel Button and Indicator
4. Frozen Button and Indicator
5. Warm Button and Indicator
6. Polished Metal Surface on the Top of Bread Slots
7. Extra-Wide Bread Slots
8. Stainless Steel Bread Guides
9. Cancel Button
10. Bread Carriage Lever
11. Toast Lift
12. Removable Crumb Tray
13. Cord Storage
14. Power Cord

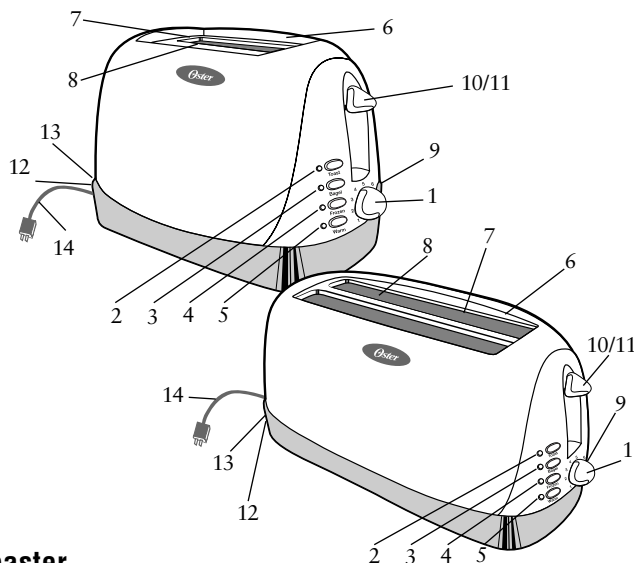

### Learning About Your Toaster

- 1. Lighter/Darker Knob** – Turn the knob to select how dark you would like your food toasted; 1 is lightest, 7 is darkest.
- 2. Toast Button and Indicator** – Press this button if you want to toast bread. The indicator will light to confirm that “Toast” is selected.
- 3. Bagel Button and Indicator** – Press this button if you want to toast a bagel. The indicator will light to confirm that “Bagel” is selected.
- 4. Frozen Button and Indicator** – Press this button if your food is frozen and then select your bread type. The toaster will automatically defrost your food and then toast it in one easy step.
- 5. Warm Button and Indicator** – Press this button to warm your toasted food. The indicator will light to confirm your selection.
- 6. Polished Metal Surface on the Top of Bread Slots**
- 7. Extra Wide Bread Slots** – Wide slots allow you to toast bagels, thickly sliced homemade bread, English muffins and pastries.
- 8. Dual, Auto-Adjusting, Stainless Steel Bread Guides** – Automatically adjust to bread thickness for even toasting.
- 9. Cancel Button** – Press the cancel button to pop the food out of the bread slots and stop the toasting process.
- 10. Bread Carriage Lever** – Press to begin toasting your food.
- 11. Toast Lift** – Press up on the bread carriage lever to lift food out of the bread slots. Convenient and safe way of retrieving the smallest of toasted items.
- 12. Fully Removable, Crumb Tray** - For convenient and easy cleanup.
- 13. Cord Storage** – Allows you to store extra cord under the toaster and out of the way.
- 14. Power Cord**

## Preparing To Use Your Toaster for the First Time

If you are using your toaster for the first time, please be sure to:

1. Remove any stickers from the surface of the toaster and wipe the outside of your toaster with a damp cloth.
2. Insert the removable crumb tray into the crumb tray slot.
3. Make certain that the bread carriage lever is in the uppermost position before plugging in the toaster's power cord.
4. Select a location for the toaster. The location should be:
  - A flat, heat-resistant, non-flammable surface.
  - At least three inches away from walls or the back of countertops.
  - At least one foot away from any cabinet or shelving that may be above the toaster.
  - Away from flammable materials, such as curtains and wall fabric.
  - Away from a gas stove flame or electric element.
5. Plug the power cord into 120/127 volt, 60 Hz AC outlet.

### Adjusting the power cord length

Your toaster's cord storage area allows you to adjust the length of the power cord so that it is the exact length you desire.

#### To adjust the length of the power cord:

Wrap the power cord around the cord storage posts on the base of the toaster until the cord is the length you desire. Be certain to read “Power Cord Instructions” on Page English-2 for safety information.

6. Without inserting any food into the bread slots, push the bread lever all the way down until it locks. (*The carriage will not lock if the toaster is not plugged into a power source.*) The first toasting process will preheat the new elements and burn off any dust which may have accumulated during storage or manufacturing. It is normal for this burn off to create an odor. Your OSTER® Toaster is now ready for use.

## Using the Seven Toast Shade Dial

You can adjust how light or dark the toaster toasts your food. The lightest setting is 1; the darkest setting is 7. Your selection should vary based on the moisture content, thickness of bread and your darkness preference.

#### To select the darkness setting:

Turn the Lighter/Darker knob to the setting you desire.

## Using the Frozen Food Feature

1. Press the Frozen button if the food is frozen. The Frozen indicator will light.
2. Press the bread carriage lever down to begin the cycle.

## Using the Warm Food Feature

1. Press the Warm button. The Warm indicator will light.
2. Press the bread carriage lever down to begin the cycle. The toaster will warm up your food.

## Using the Toast Select Feature

1. Press the Toast button. The Toast indicator will light.
2. Press the bread carriage lever down to begin the cycle.

## Using the Bagel Food Feature

1. Press the Bagel button if you are going to toast a bagel. The Bagel indicator will light.
2. Bagel setting adjusts the temperature for bread thickness.

## Using the Cancel Function

### To cancel the toast process:

Press the Cancel button. The toaster will stop toasting immediately and the food will pop up automatically.

## Helpful Tips

### Inserting the food into the bread slots and toasting

Keep the following tips in mind when inserting your food.

- Most types of breads and pastries can be toasted, such as bagels, tea cakes, thickly sliced breads, English muffins, waffles, etc. Slices should not, however, be so thick as to jam the bread slots.
- When toasting two slices at a time, the slices should be of equal size and freshness to ensure even toasting.
- When toasting two slices of bread, place one slice in the center of each bread slot.
- When toasting one slice of bread, place the slice in the center of either bread slot.

### After you insert the food into the bread slots:

1. Press the bread carriage lever down until it locks.

The Auto-adjusting, stainless steel bread guides will automatically center the food for even browning.

*Tip: Your toaster has been designed for optimum toast balance. Some elements on the inside of the toaster may glow more brightly than others when in use. This is part of normal toaster operation.*

After the desired level of darkness has been reached, the food will pop up automatically. The bread carriage lever will return to its original position and the indicator lights will turn off.

2. Carefully remove the toasted food from the bread slots.

**WARNING: Toasted food can be very hot, especially pastry fillings. Handle with care.**

*Tip: To remove food jammed in the bread slots, unplug the toaster and remove the food once the toaster has cooled down.*

**WARNING: Never insert your fingers or metallic utensils into the bread slots.**

## Cleaning Your Toaster

After use and before cleaning, unplug the toaster power cord from the power outlet and wait for the toaster to cool.

1. Wipe the outside of the toaster with a damp cloth and then dry it with another cloth or paper towel. Do not use abrasive cleaners; they will damage the toaster's finish.

**WARNING: Do not use any pointed or sharp articles for cleaning the inside of the toaster; this may damage the toaster.**

2. Lightly tap the sides of the toaster to dislodge any crumbs caught in the toast chamber. Remove the crumb tray and empty it. Wipe the tray clean with a damp cloth or place it in the top rack of your dishwasher for cleaning. Be certain to put the crumb tray back into the toaster before using the toaster again.

**WARNING: Empty the crumb tray frequently. Crumbs will accumulate in the crumb tray and could catch fire if not emptied periodically.**

3. Wipe the non-stick surface on the top of the bread slots with a damp cloth and dry it with another cloth or paper towel.

## 1 Year Limited Warranty

Sunbeam Products, Inc, or if in Canada, Sunbeam Corporation (Canada) Limited (collectively "Sunbeam") warrants that for a period of one year from the date of purchase, this product will be free from defects in material and workmanship. Sunbeam, at its option, will repair or replace this product or any component of the product found to be defective during the warranty period. Replacement will be made with a new or remanufactured product or component. If the product is no longer available, replacement may be made with a similar product of equal or greater value. This is your exclusive warranty.

This warranty is valid for the original retail purchaser from the date of initial retail purchase and is not transferable. Keep the original sales receipt. Proof of purchase is required to obtain warranty performance. Sunbeam® dealers, service centers, or retail stores selling Sunbeam® products do not have the right to alter, modify or any way change the terms and conditions of this warranty.

This warranty does not cover normal wear of parts or damage resulting from any of the following: negligent use or misuse of the product, use on improper voltage or current, use contrary to the operating instructions, disassembly, repair or alteration by anyone other than Sunbeam or an authorized Sunbeam® service center. Further, the warranty does not cover: Acts of God, such as fire, flood, hurricanes and tornadoes.

### What are the limits on Sunbeam's Liability?

Sunbeam shall not be liable for any incidental or consequential damages caused by the breach of any express, implied or statutory warranty or condition.

Except to the extent prohibited by applicable law, any implied warranty or condition of merchantability or fitness for a particular purpose is limited in duration to the duration of the above warranty.

Sunbeam disclaims all other warranties, conditions or representations, express, implied, statutory or otherwise.

Sunbeam shall not be liable for any damages of any kind resulting from the purchase, use or misuse of, or inability to use the product including incidental, special, consequential or similar damages or loss of profits, or for any breach of contract, fundamental or otherwise, or for any claim brought against purchaser by any other party.

Some provinces, states or jurisdictions do not allow the exclusion or limitation of incidental or consequential damages or limitations on how long an implied warranty lasts, so the above limitations or exclusion may not apply to you.

This warranty gives you specific legal rights, and you may also have other rights that vary from province to province, state to state or jurisdiction to jurisdiction.

### How To Obtain Warranty Service

In the U.S.A.

If you have any question regarding this warranty or would like to obtain warranty service, please call 1 800-334-0759 and a convenient service center address will be provided to you.

In Canada

If you have any question regarding this warranty or would like to obtain warranty service, please call 1 800-667-8623 and a convenient service center address will be provided to you.

In the U.S.A., this warranty is offered by Sunbeam Products, Inc located in Boca Raton, Florida 33431. In Canada, this warranty is offered by Sunbeam Corporation (Canada) Limited, located at 5975 Falbourne Street, Mississauga, Ontario L5R 3V8.

**PLEASE DO NOT RETURN THIS PRODUCT TO ANY OF THESE ADDRESSES OR TO THE PLACE OF PURCHASE.**

English-6

# PRECAUCIONES IMPORTANTES

**Obedezca siempre las precauciones elementales de seguridad cuando vaya a hacer uso de su tostadora, incluyendo las siguientes:**

## LEA TODAS LAS INSTRUCCIONES ANTES DEL USO

- Desenchufe la tostadora del tomacorrientes cuando no se encuentre en servicio y antes de limpiarla.
- No toque las superficies calientes. Las piezas de metal pueden volverse calientes. Utilice las asideras o las perillas.
- Para evitar los peligros eléctricos, no sumerja el cordón, el enchufe ni la tostadora en sí en agua o cualquier otro líquido.
- No permita que el cordón cuelgue sobre el borde de la mesa o del mostrador, ni que entre en contacto con las superficies calientes.
- Jamás permita que los enseres queden desatendidos durante el uso.
- Los niños y las personas incapacitadas no deben hacer uso de estos enseres. Supervise cuidadosamente a los niños de mayor edad.
- No opere ni coloque la tostadora:
  - Sobre superficies que no sean termorresistentes ni inflamables.
  - Cerca de las llamas de una estufa de gas o elemento eléctrico.
  - Dentro de un horno calentado o microondas.
- Para reducir el riesgo de los incendios o los choques eléctricos, no inserte:
  - Utensilios ni alimentos cubiertos en papel aluminio, ni de grandes dimensiones, en la tostadora.
  - Los dedos ni utensilios de metal en la tostadora cuando el aparato se encuentre enchufado.
- No intente desalojar alimentos cuando la tostadora esté enchufada.
- No utilice alimentos cuyas cubiertas o rellenos puedan gotear a consecuencia del calentamiento. Tales acumulaciones dentro de la tostadora crean condiciones poco sanitarias así como la posibilidad de incendios o malfuncionamientos de la tostadora. Elimine con frecuencia las migas acumuladas para evitar el riesgo de incendios o el malfuncionamiento del tostadora. No opere la tostadora sin haber antes devuelto la bandeja para migas a su posición correcta.
- No opere ningún aparato que tenga un cordón o enchufe dañado, o después de que se haya producido un malfuncionamiento en el aparato o que haya sido dañado en cualquier forma. Devuelva la tostadora al centro de servicio autorizado de Sunbeam para su inspección, ajuste, reparación o cualquier ajuste electromecánico.
- No utilice la tostadora a la intemperie o para usos comerciales: esta tostadora es para el uso doméstico exclusivamente.

- Sólo utilice este aparato para su uso original conforme a lo descrito en este manual; no utilice aditamentos que no hayan sido recomendados por el fabricante, ya que pueden producir lesionamientos.
- Puede producirse un incendio si se cubre la tostadora o si entra en contacto con material inflamable, incluyendo cortinas, tapicería, paredes y afines mientras que se encuentre funcionando.
- El mando elevador de tostadas debe estar en la posición elevada antes de conectar o desconectar el enchufe de la pared.

## Instrucciones para el Cordón de Potencia

Obedezca las siguientes instrucciones para asegurar el uso correcto del cordón de potencia.

- Esta tostadora cuenta con una zona de cordón de potencia que le permite ajustarlo a la longitud correcta para su situación. Trate de colocar la tostadora cerca del tomacorrientes apropiado para disminuir los riesgos asociados con los cordones de potencia (*tales como enredarse con un cordón de potencia de longitud excesiva o tropezarse sobre él*).
- Si resulta necesario, se puede hacer uso de una extensión eléctrica, pero asegúrese de seguir estas direcciones:
  - La notación eléctrica de la extensión eléctrica debe ser de un mínimo de 120/127 voltios, 60 Hz.
  - La extensión eléctrica debe estar colocada de tal manera que no se envuelva sobre el mostrador o la superficie de la mesa, ni que tampoco quede al alcance de los niños, ni que tampoco pueda tropezarse sobre ella.
- Para los tostadoraes cuya compra se efectúa en EE.UU. y el Canadá: este aparato cuenta con un enchufe polarizado (*una hoja es mas ancha que la otra*). Para disminuir el riesgo de los choques eléctricos, dicho enchufe se adaptará a un tomacorrientes polarizado de una manera solamente. Si no puede insertar el enchufe en el tomacorrientes completamente, invierta la dirección del enchufe. Si aún no cabe, comuníquese con un electricista experto. No modifique el enchufe.
- No tire, tuerza ni abuse el cordón de potencia.
- No opere ningún aparato eléctrico que tenga un cordón o enchufe dañado, ni después de que se haya producido el malfuncionamiento de la unidad, ni que se haya caído o dañado en cualquier manera.
- Desenchufe la tostadora cuando ésta no se encuentre en uso y antes de limpiarla.
- No envuelva el cordón de potencia alrededor del cuerpo de la tostadora ni durante ni después del uso.

## GUARDE ESTAS INSTRUCCIONES

## BIENVENIDOS

¡Felicitaciones por su compra de una Tostadora OSTER®. Para aprender más sobre productos OSTER®, por favor visítenos en [www.oster.com!](http://www.oster.com!)

## CARACTERÍSTICAS DE SU TOSTADORA

1. Luz indicadora de Claro/Oscuro
2. Botón e Indicador de Tostado
3. Botón y Piloto para "Bagels"
4. Botón y Piloto para Congelados
5. Botón de Calentamiento y Piloto
6. Superficie de Metal Pulido en la Parte Alta de las Ranuras del Pan
7. Ranuras Extra Largas para el Pan
8. Guías para Rebanadas Dobles, Autonivelantes, Hechas de Acero Inoxidable
9. Botón de Anulación
10. Mando de Resistencias del Pan
11. Elevador de Tostadas
12. Bandeja de Migas, Completamente Desprendible
13. Almacenamiento para el Cordón
14. Cordón de Potencia

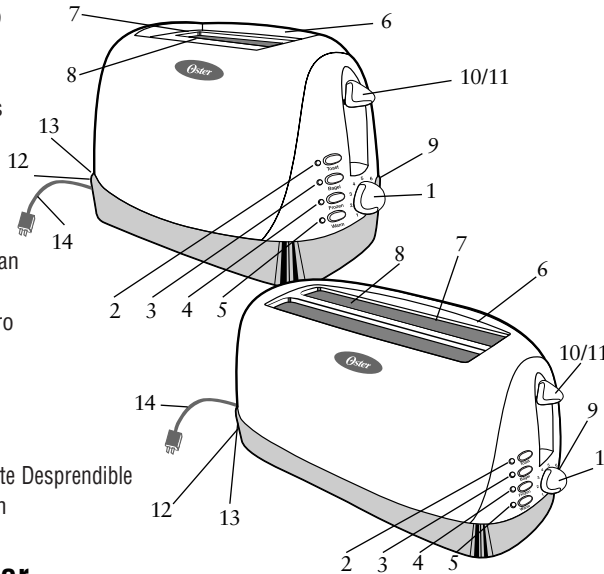

### Conociendo Su Tostador

- 1. Luz indicadora de Claro/Oscuro** – Gire la perilla para seleccionar el grado al cual le gustaría tostar sus alimentos: el número uno es el más ligero, y el número siete es el más oscuro.
- 2. Botón e Indicador de Tostado** – Presione este botón si desea tostar pan. El piloto indicador se encenderá para confirmar que ha seleccionado "Tostada".
- 3. Botón y Piloto para "Bagels"** – Presione este botón si desea tostar un "bagel". El piloto se encenderá para confirmar la selección del modo "bagel". La fijación por omisión es "tostadas".
- 4. Botón y Piloto para Congelados** – Presione este botón si sus alimentos están congelados y luego seleccione su tipo de pan. La tostadora automáticamente descongelará su alimento y lo tostará en un solo paso fácil.
- 5. Botón de Calentamiento y Piloto** – Presione este botón para mantener sus alimentos tostados calientes sin la necesidad de tostarlos adicionalmente. El piloto se encenderá para confirmar su selección.
- 6. Superficie de Metal Pulido en la parte alta de las Ranuras del Pan**
- 7. Ranuras Extra Largas para el Pan** – Las ranuras anchas (1.3 pulgadas) le permiten tostar "bagels", pan casero, bollitos y pastelería.
- 8. Guías para Rebanadas Dobles, Autonivelantes, Hechas de Acero Inoxidable** – Se ajustan automáticamente al grosor del pan.
- 9. Botón de Anulación** – Presiónelo para hacer saltar los alimentos de la tostadora y cancelar el proceso de tostado.
- 10. Mando de Resistencias del Pan** – Presiónelo para empezar a tostar sus alimentos.

- 11. Elevador de Tostadas** – Presione el mando de resistencias del pan para hacer saltar los alimentos fuera de la tostadora.
- 12. Bandeja de Migas, Completamente Desprendible** – Para una limpieza conveniente y fácil.
- 13. Almacenamiento para el Cordón** – Le permite almacenar un cordón adicional debajo de la tostadora y fuera del paso.
- 14. Cordón de Potencia**

### Preparándose para Usar Su Tostador por Primera Vez

Si va a utilizar su tostadora por primera vez, asegúrese de lo siguiente:

1. Quite cualquier pegatina de la superficie de la tostadora y limpie la carcasa de su tostadora con un paño húmedo.
2. Inserte la bandeja para migas desmontable en la ranura de la bandeja para migas.
3. Asegúrese de que el mando de resistencias del pan esté en la posición superior antes de enchufar el cordón de potencia de la tostadora.
4. Elija una ubicación para la tostadora. Dicha ubicación:
  - Debe ser una superficie plana, termorresistente y antiinflamable.
  - Debe estar a un mínimo de 3 pulgadas de las paredes o de la parte posterior de los mostradores.
  - Por lo menos de un pie de distancia de cualquier gabinete o estante que pueden estar sobre de la tostadora.
  - Debe estar alejada de los materiales inflamables tales como las cortinas o los tapizados.
  - Debe estar alejada de las estufas de gas o de elementos eléctricos.
5. Enchufe el cordón de potencia en un tomacorrientes de 120/127 voltios, 60 Hz CA.

### Ajuste de la longitud del cordón de potencia

La zona de almacenamiento del cordón de su tostadora le permite ajustar la longitud de su cordón de potencia a la longitud precisa requerida.

### Para ajustar la longitud del cordón de potencia:

Envuelva el cordón de potencia alrededor de los postes del almacenamiento del cordón en la base de la tostadora hasta que el cordón tenga la longitud deseada. Esté seguro de haber realizado la lectura de las "Instrucciones para el Cordón de Potencia" en la Página Español-2 para la información de seguridad.

6. Sin insertar alimento alguno en las ranuras, empuje el mando de pan completamente hacia abajo hasta engranarlo (*las resistencias no quedarán engranadas si la tostadora no está enchufada a una fuente de potencia*).

El primer proceso de tostado precalentará los nuevos elementos y quemará cualquier polvo que se haya acumulado durante el almacenamiento o fabricación. Es perfectamente normal que dicho quemado produzca un olor.

Su Tostadora OSTER® ya se encuentra lista para el uso.

## Ajustando el Selector de Tostadora

Usted puede ajustar el grado de oscuridad o claridad con la que la tostadora prepara sus alimentos. La fijación más clara es el número 1; la más oscura es el número 7. Su selección debe variar con base en el contenido de humedad, el grosor del pan y su preferencia de color.

### Para seleccionar la fijación de oscuridad:

Gire la perilla del selector de tostadora a la colocación deseada.

## Utilizando el Distintivo para Congelados

1. Presione el botón de Congelados si el alimento está congelado.  
El indicador de Congelados se encenderá.
2. Presione el mando de resistencias del pan para iniciar el ciclo.

## Uso de la Propiedad de Entibiar Alimentos

1. Presione el botón de Entibiar. Se encenderá el indicador de Entibiar.
2. Presione la palanca del carro de pan hacia abajo para comenzar el ciclo.  
La tostadora entibiará sus alimentos.

## Uso de la Propiedad de Selección de Tostado

1. Presione el botón de Tostada. Se encenderá el indicador de Tostada.
2. Presione la palanca del carro del pan hacia abajo para comenzar el ciclo.

## Uso de la Propiedad de Bagel Comida

1. Presione el botón de Bagel (*NT. Rosca de pan de cáscara dura*) si usted va a tostar un Bagel. Se encenderá la luz indicadora de Bagel.
2. La graduación Bagel ajustará la temperatura según el grosor del pan.

## Uso de la Función de Cancelación

### Para cancelar el proceso de tostar:

Presione el botón de Cancelación. La tostadora parará de tostar inmediatamente y el alimento saltará automáticamente.

## Datos Útiles

### Inserte el alimento en las ranuras de pan y tostado.

Recuerde los datos siguientes al insertar su alimento.

- La mayoría de los panes y artículos de pastelería pueden tostarse, tales como bagels, bizcochos, rebanadas gruesas de pan, bollitos, waffles, etc. Sin embargo, las rebanadas no deben ser tan gruesas que queden atascadas en las ranuras.
- Cuando vaya a tostar dos rebanadas a la misma vez, las rebanadas deben ser del mismo tamaño y frescura para asegurar una tostadora uniforme.
- Cuando vaya a tostar dos rebanadas de pan, coloque una rebanada en el centro de cada ranura.
- Cuando vaya a tostar una sola rebanada de pan, coloque la ranura en el centro de cualquiera de las ranuras.

### Después de insertar los alimentos en las ranuras:

1. Presione el mando de resistencias del pan hasta engranarlo.

Las resistencias autonivelantes y de acero inoxidable automáticamente centralizarán los alimentos para asegurar un tostado uniforme.

*Consejo: Su tostadora ha sido diseñado para un equilibrio óptimo de tostadora. Algunos de los elementos dentro de la tostadora pueden brillar con más intensidad que los otros cuando estén en uso. Esto es parte del funcionamiento normal de la tostadora.*

Después de que se haya alcanzado el nivel deseado de tostado, los alimentos saltarán automáticamente. La palanca del carro de pan volverá a su posición original y las luces indicadoras se apagarán.

2. Quite los alimentos tostados cuidadosamente de las ranuras.

**ADVERTENCIA: Los alimentos tostados pueden estar sumamente calientes, especialmente los rellenos de pastelería. Manéjelos con cuidado.**

*Consejo: Para extraer los alimentos atascados en las ranuras, desenchufe la tostadora y quite los alimentos una vez que la tostadora se haya enfriado.*

**ADVERTENCIA: Jamás inserte los dedos ni utensilios de metal en las ranuras.**

## Limpiando Su Tostador

Después del uso y antes de la limpieza, desenchufe el cordón de potencia de la tostadora del tomacorrientes y espere a que la tostadora se enfríe.

1. Limpie el exterior de la tostadora con un paño húmedo y luego séquelo con otro paño o papel toalla. No utilice limpiadores abrasantes, ya que dañarán el acabado de la tostadora.

**ADVERTENCIA: No utilice artículos filosos o puntiagudos para limpiar el interior de la tostadora, ya que esto puede dañarla.**

2. Golpee ligeramente los lados de la tostadora para desalojar las migas que puedan estar atrapadas en la cámara de tostado. Quite la bandeja para migas y vacíela. Para limpiar la bandeja, hágalo con un paño húmedo colóquela sobre la rejilla superior de su lavavajillas. Limpie la bandeja con un paño suave o colóquela en el lavavajillas para la limpieza. Asegúrese de colocar la bandeja para migas en la tostadora de nuevo antes de hacer uso de la tostadora.

**ADVERTENCIA: Vacíe la bandeja para migas frecuentemente. Las migas se acumularán en la bandeja para migas y pueden incendiarse si no se le vacía periódicamente.**

3. Limpie la superficie anti-adherente encima de las ranuras con un paño húmedo y séquela con otro paño o con papel toalla.

## Garantía Limitada de 1 Año

Sunbeam Products, Inc., o si en Canadá, Sunbeam Corporation (Canadá) Limited (colectivamente "Sunbeam") garantiza que este producto estará libre de defectos en material o mano de obra por un período de un año a partir de la fecha de la compra. Sunbeam, a su elección, reparará o reemplazará este producto o cualquier componente del producto que se encuentre defectuoso durante el período de garantía. El reemplazo será efectuado por un producto o componente nuevo o remanufacturado. Si el producto ya no está disponible, el reemplazo podrá ser efectuado por un producto similar de igual o mayor valor. Esta es su garantía exclusiva.

Esta garantía es válida para el comprador original al detalle desde la fecha de compra original al detalle y no es transferible. Guarde el recibo de venta original. Se requiere prueba de compra para obtener la garantía. Los concesionarios Sunbeam®, centros de servicio, o almacenes de ventas al detalle de productos Sunbeam® no tienen el derecho de alterar, modificar o cambiar, de manera alguna, los términos y condiciones de esta garantía.

Esta garantía no cubre el desgaste normal de las piezas o daños resultantes de cualquiera de los siguientes: uso negligente o mal uso del producto, uso en voltaje o corriente inapropiada, uso contrario a las instrucciones de operación, desarme, reparación o alteración por cualquier persona que no sea Sunbeam o de un centro de servicio autorizado Sunbeam®. Además, esta garantía no cubre: Actos de la naturaleza, tales como incendios, inundaciones, huracanes o tornados.

### ¿Cuáles Son los Límites de Responsabilidad de Sunbeam?

Sunbeam no será responsable por ningún daño incidental o consecuente causados por el incumplimiento de la garantía o condición expresa, implícita o reglamentaria.

Excepto hasta donde lo prohíben las leyes aplicables, cualquier garantía implícita o condición de comerciabilidad o aptitud para un propósito particular, está limitada en duración a la duración de la garantía descrita arriba.

Sunbeam niega cualquier otra garantía, condición o representación, expresa, implícita, reglamentaria o de otra manera.

Sunbeam no será responsable por ningún tipo de daño que resulte de la compra, uso o mal uso, o inhabilidad de usar el producto incluyendo daños incidentales, especiales, consecuentes o similares o pérdida de lucro, o por cualquier incumplimiento de contrato, fundamental o de otra manera, o por cualquier reclamo contra el comprador iniciado por cualquier otra tercera persona.

Algunas provincias, estados o jurisdicciones no permiten la exclusión o la limitación de daños incidentales o consecuentes, o limitaciones sobre cuánto dura una garantía implícita, de modo que las limitaciones o exclusiones mencionadas arriba pueda que no le aplique a usted.

Esta garantía le otorga derechos legales específicos, y pueda que usted tenga otros derechos, los cuales varían de provincia a provincia, de estado a estado o de jurisdicción a jurisdicción.

### Cómo Obtener Servicio de Garantía

En los Estados Unidos –

Si usted tiene alguna pregunta relacionada con esta garantía o quisiera obtener servicio de garantía, por favor llame al teléfono 1.800.334.0759 y le proporcionaremos la dirección del centro de servicio más conveniente para usted.

En Canadá –

Si usted tiene alguna pregunta relacionada con esta garantía o quisiera obtener servicio de garantía, por favor llame al teléfono 1.800.667.8623 y le proporcionaremos la dirección del centro de servicio más conveniente para usted.

En los Estados Unidos, esta garantía es ofrecida por Sunbeam Products, Inc., situada en Boca Ratón, Florida 33431. En Canadá, esta garantía es ofrecida por Sunbeam Corporation (Canadá) Limited, situada en el 5975 Falbourn Street, Mississauga, Ontario L5R 3V8.

**POR FAVOR, NO REGRESE ESTE PRODUCTO A NINGUNA DE ESTAS DIRECCIONES NI AL LUGAR DONDE LO COMPRÓ.**

# PRÉCAUTIONS IMPORTANTES

L'utilisation d'un Grille-Pain exige certaines précautions fondamentales, y compris les suivantes :

**LISEZ TOUTES LES INSTRUCTIONS AVANT D'UTILISER L'APPAREIL.**

- Débranchez l'appareil s'il ne sert pas et avant de le nettoyer.
- Ne touchez pas aux surfaces chaudes. Les pièces en métal deviennent brûlantes. Employez poignées ou boutons.
- Pour vous protéger des chocs électriques, ne plongez pas le cordon, la fiche ou le Grille-Pain dans l'eau ou dans un autre liquide.
- Ne laissez pas pendre le cordon au bord de la table ou du plan de travail; veillez à ce qu'il ne touche pas à une surface chaude.
- Ne le laissez jamais sans surveillance quand il fonctionne.
- Jeunes enfants et personnes invalides ne devraient pas utiliser l'appareil; redoublez de vigilance dans le cas des enfants plus âgés.
- Ne faites pas fonctionner le Grille-Pain et ne le posez pas :
  - Sur une surface non résistante à la chaleur ou inflammable;
  - Près d'un foyer de cuisson à gaz ou électrique chaud;
  - Dans un four chaud ou dans un four à micro-ondes.
- Pour réduire les risques d'incendie ou de chocs électriques :
  - Ne mettez pas d'ustensiles ou bien d'aliments enveloppés de feuille d'aluminium ou surdimensionnés dans le Grille-Pain;
  - N'introduisez ni vos doigts ni des ustensiles en métal dans les fentes quand le Grille-Pain est branché.
- Ne tentez pas de déloger un aliment si l'appareil est branché.
- N'y placez pas d'aliments glacés ou dotés d'une garniture risquant de couler une fois chaude. Non hygiéniques, les dégouttures peuvent causer un incendie ou un mauvais fonctionnement. Enlevez souvent les miettes qui s'accumulent dans le ramasse-miettes pour prévenir incendies et pannes. N'employez jamais le Grille-Pain sans que le ramasse-miettes ne soit en place.
- N'utilisez pas un appareil équipé d'un cordon ou d'une fiche abîmé, qui a mal fonctionné ou a été endommagé de quelque façon. Retournez-le au centre de service Sunbeam agréé le plus proche pour lui faire subir les contrôles, réparations ou réglages électriques ou mécaniques nécessaires.
- Conçu pour l'usage domestique, le Grille-Pain ne doit être utilisé ni à l'air libre ni à des fins commerciales.
- N'employez le Grille-Pain qu'aux fins auxquelles il est destiné, tel que décrit dans cette notice. Ne vous servez pas d'accessoires qui ne sont pas formellement conseillés par le fabricant, ils pourraient être source de blessures.
- Un incendie peut se déclarer si le Grille-Pain est couvert ou touche à des matières inflammables – rideaux, murs, et autres, par exemple – pendant son fonctionnement.
- Assurez-vous que la manette soit en position haute avant de brancher ou de débrancher le Grille-Pain.

**CET APPAREIL EST POUR USAGE DOMESTIQUE UNIQUEMENT  
CONSERVEZ CES INSTRUCTIONS**

Français-1

## Instructions Spéciales Quant au Cordon

Veillez observer ces instructions par mesure de sécurité.

- Ce Grille-Pain est équipé d'un cordon de longueur réglable, adaptable selon vos besoins particuliers. Placez de préférence le Grille-Pain près de la prise de courant (*afin que le cordon ne risque pas de faire trébucher, comme le ferait un cordon long*).
- Vous pouvez, si nécessaire, employer une rallonge, à condition toutefois :
  - Que ses caractéristiques électriques soient au moins de 120/127 volts et 60 Hz ;
  - De la disposer de telle façon qu'elle ne pende pas d'un plateau de table ou d'un plan de travail, que les enfants ne risquent pas de la tirer et qu'elle ne puisse pas faire trébucher.
- Grille-Pain achetés aux États-Unis et au Canada : Cet appareil est équipé d'une fiche polarisée (*ayant une lame plus large que l'autre*). Pour réduire les risques de chocs électriques, la fiche ne rentre dans les prises que d'une façon. Si la fiche ne rentre pas entièrement dans la prise, inversez-la. Si elle ne rentre toujours pas entièrement, contactez un électricien qualifié. Ne modifiez la fiche d'aucune façon.
- Ne tirez pas sur le cordon, ne le tordez pas et ne lui faites pas subir de mauvais traitements.
- N'utilisez pas un appareil électrique équipé d'un cordon ou d'une fiche abîmé, qui a mal fonctionné ou bien a été échappé ou endommagé de quelque façon.
- Débranchez le Grille-Pain s'il ne sert pas et avant de le nettoyer.
- N'enroulez pas le cordon autour du corps du Grille-Pain pendant ou après l'utilisation.

## BIENVENUE

Félicitations pour votre achat d'un Grille-Pain OSTER® ! Pour en savoir plus sur les produits OSTER®, veuillez visiter notre site web à [www.oster.com](http://www.oster.com).

## CARACTÉRISTIQUES DE VOTRE GRILLE-PAIN

1. Bouton Clair / Foncé
2. Bouton grille-pain et témoin lumineux
3. Bouton « Bagel » (Baguel) et Voyant
4. Bouton « Frozen » (Congelé) et Voyant
5. Bouton « Warm » (Garde-au-Chaud) et Voyant
6. Surface métallique polie au-dessus des fentes à pain
7. Fentes Très Larges
8. Surface Antiadhésive en Haut des Fentes
9. Bouton d'Annulation
10. Manette du Chariot
11. Lève-Rôties
12. Ramasse-miettes amovible
13. Range-Cordon
14. Cordon

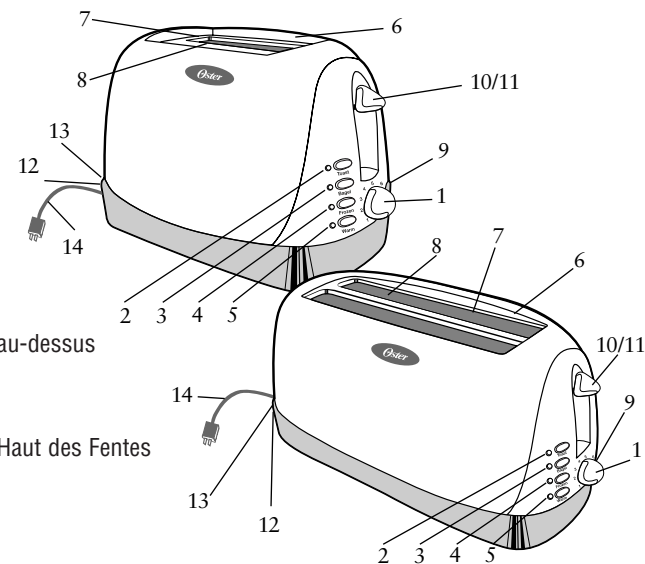

Français-2

## FAMILIARISEZ-VOUS AVEC VOTRE GRILLE-PAIN

- 1. Bouton Clair / Foncé** – Vous le tournez selon le degré de cuisson préféré ; 1 est le réglage le plus clair et 7 le plus foncé.
- 2. Bouton grille-pain et témoin lumineux** – Appuyez sur ce bouton si vous voulez griller du pain. Le témoin s'allume pour confirmer que le mode « Pain grillé » est sélectionné.
- 3. Bouton « Bagel » (Baguel) et Voyant** – Appuyez sur ce bouton pour faire griller les baguels. Le voyant s'allumera pour confirmer que « Bagel » a été choisi. Le grillage ordinaire est le réglage par défaut.
- 4. Bouton « Frozen » (Congelé) et Voyant** – Appuyez sur ce bouton si l'aliment est surgelé, avant de choisir l'option-aliment. Décongélation et grillage se feront en une opération. Le voyant s'allumera pour confirmer le réglage. Abaissez la manette pour faire débiter le cycle.
- 5. Bouton « Warm » (Garde-au-Chaud) et Voyant** – Appuyez sur ce bouton afin que vos rôties restent chaudes sans cependant continuer à griller. Le voyant s'allumera pour confirmer le réglage.
- 6. Surface métallique polie au-dessus des fentes à pain**
- 7. Fentes Très Grandes** – Ont 3,3 cm (1,3 po) de largeur : acceptent baguels, tranches de pain épaisses, pains moufflets et pâtisseries.
- 8. Surface Antiadhésive en Haut des Fentes** – Simplifie l'entretien.
- 9. Bouton d'Annulation** – Vous le pressez pour faire éjecter les aliments et interrompre le cycle de grillage.
- 10. Manette du Chariot** – Le grillage débute quand vous l'abaissez.
- 11. Lève-Rôties** – Vous mettez la manette du chariot en position extra-haute pour sortir les aliments des fentes. Lift
- 12. Ramasse-miettes amovible** – Facile à nettoyer.
- 13. Range-Cordon** – Nettement rangé sous le Grille-Pain, l'excédent de cordon ne gêne pas.
- 14. Cordon**

## Préparatifs pour la Toute Première Utilisation

Si vous utilisez le Grille-Pain pour la toute première fois :

1. Retirez les étiquettes qui adhèrent au Grille-Pain et essuyez le corps avec un linge humide.
2. Faites glisser le ramasse-miettes amovible en place.
3. Assurez-vous que la manette du chariot soit dans sa position la plus élevée avant de brancher le Grille-Pain.
4. Décidez où placer le Grille-Pain. Choisissez un endroit –
  - plat, résistant à la chaleur et ininflammable ;
  - à au moins 8 cm (3 po) des murs ou du dossier du plan de travail ;
  - au moins un pied loin de tout coffret ou étagère qui peuvent être au-dessus du grille-pain ;
  - éloigné des matériaux inflammables, rideaux et murs tapissés de tissu, par exemple ;
  - éloigné des foyers de cuisson à gaz ou électriques.
5. Branchez le cordon sur une prise de courant alternatif de 120/127 volts, 60 Hz.

### **Modification de la longueur du cordon :**

Votre Grille-Pain étant pourvu d'un range-cordon, vous pouvez ajuster le cordon à la longueur exacte requise.

### **Pour modifier la longueur du cordon :**

Enroulez le cordon autour des ergots prévus à cet effet sous le socle de l'appareil, jusqu'à ce que la longueur convienne.

Consultez les renseignements de sécurité fournis à la Page Français-2, sous « Instructions Spéciales Quant au Cordon ».

6. Sans mettre quoi que ce soit dans les fentes, abaissez la manette du chariot jusqu'à ce qu'elle se bloque. (*Elle ne se bloquera que si le Grille-Pain est branché*).  
Ce tout premier grillage à vide réchauffe les éléments et brûle la poussière ayant pu s'accumuler au cours de l'entreposage. L'odeur qui se dégage est tout à fait normale. Votre Grille-Pain OSTER® est prêt à l'emploi.

## Utilisation du Sélecteur de grillage clair/foncé à sept réglages

Vous pouvez régler le degré de grillage de votre pain. Le réglage le plus clair est 1 ; le plus foncé est 7. Votre sélection dépendra du degré d'humidité du pain, de l'épaisseur des tranches et de vos préférences en matière de grillage.

### Pour sélectionner le degré de grillage :

Tournez le sélecteur jusqu'à la position souhaitée.

## Utilisation de la fonction Décongélation

1. Appuyez sur le bouton Décongélation si les aliments sont congelés.  
Le témoin de Décongélation s'allume.

2. Enfoncez la manette pour commencer le cycle.

## Utilisation de la fonction Réchauffement

1. Appuyez sur le bouton Réchauffement. Le témoin de Réchauffement s'allume.

2. Enfoncez la manette pour commencer le cycle. Le grille-pain réchauffera vos aliments.

## Utilisation de la fonction Grille-pain

1. Appuyez sur le bouton Grille-pain. Le témoin Grille-pain s'allume.

2. Enfoncez la manette pour commencer le cycle.

## Utilisation de la fonction Bagel

1. Appuyez sur le bouton Bagel si vous souhaitez faire griller un bagel.  
Le témoin Bagel s'allume.

2. En mode Bagel, la température s'ajuste en fonction de l'épaisseur du pain.

## Utilisation de la fonction Annuler

### Pour annuler le cycle de grillage :

Enfoncez le bouton Annuler. Le grille-pain cessera immédiatement le grillage et éjectera les tranches automatiquement.

## Trucs Utiles

### Insertion des tranches dans les fentes et grillage

Rappelez-vous des conseils suivants pour griller votre pain.

- La plupart des pains et des pâtisseries peuvent être grillés, y compris les baguels, les brioches plates, les tranches de pain épaisses, les pains moufflets, les gaufres, et autres. Les tranches ne doivent cependant pas être si épaisses qu'elles se coincent dans les fentes. N'oubliez pas que le grillage ordinaire est le réglage par défaut.
- Deux tranches de pain qui grillent simultanément doivent être de mêmes épaisseur et fraîcheur pour cuire uniformément.
- Pour faire griller deux tranches de pain d'un coup, placez une tranche au milieu de chaque fente.
- Dans le cas d'une seule tranche, placez-la au centre de l'une ou de l'autre des fentes.

### Une fois les tranches posées dans les fentes :

1. Abaissez la manette du chariot jusqu'à ce qu'elle se bloque.

Les guide-pain autoréglables, centreront automatiquement les tranches pour qu'elles cuisent uniformément.

*Truc : OSTER® a conçu ce Grille-Pain pour qu'il fournisse le grillage optimal. Il est possible – et normal – que certaines parties des éléments rougeoient plus vivement que d'autres au cours du fonctionnement.*

Dès que le degré de grillage est atteint, les tranches sont éjectées automatiquement.

La manette retourne à sa position initiale et les témoins lumineux s'éteignent.

2. Enlevez avec précaution les tranches grillées des guide-pain.

**AVERTISSEMENT : Les aliments juste grillés sont très chauds, en particulier les garnitures des pâtisseries. Agissez avec prudence.**

*Truc : Si un aliment se coince dans une fente, débranchez et laissez refroidir le Grille-Pain avant de retirer l'aliment.*

**AVERTISSEMENT : Ne mettez jamais vos doigts ou des ustensiles métalliques dans les fentes.**

## Entretien du Grille-Pain

Débranchez le Grille-Pain en fin d'utilisation et avant le nettoyage ; attendez qu'il ait refroidi pour le nettoyer.

1. Essuyez l'extérieur de votre Grille-Pain avec un linge humide puis asséchez-le à l'aide d'un linge sec ou d'un essuie-tout. Ne vous servez pas de nettoyeurs abrasifs, ils abîmeraient irrémédiablement le fini.

**AVERTISSEMENT : N'employez pas d'articles pointus ou coupants pour nettoyer l'intérieur, vous endommageriez le Grille-Pain.**

2. Tapez légèrement sur les côtés du Grille-Pain pour déloger les dernières miettes de la chambre de grillage. Sortez le ramasse-miettes et videz-le ; essuyez-le avec un linge humide ou bien lavez-le dans le panier supérieur du lave-vaisselle. Remettez le ramasse-miettes en place avant d'utiliser le Grille-Pain.

**AVERTISSEMENT : Videz souvent le ramasse-miettes sinon les miettes qui s'y accumulent pourraient s'enflammer.**

3. Essuyez la surface antiadhésive qui se trouve au haut des fentes avec un linge humide puis asséchez-la à l'aide d'un linge sec ou d'un essuie-tout.

## Garantie Limitée de 1 An

Sunbeam Products, Inc., ou au Canada, Sunbeam Corporation (Canada) Limited (collectivement « Sunbeam ») garantit que pendant une période de un an à partir de la date d'achat, ce produit sera exempt de défauts de matériaux et de main d'œuvre. Sunbeam, selon son choix, réparera ou remplacera ce produit ou tout composant du produit étant trouvé défectueux durant la période de couverture de la garantie. Le remplacement sera réalisé au moyen d'un produit ou composant neuf ou reconstruit. Si le produit n'est plus disponible, un produit d'une valeur similaire ou supérieure fera lieu de remplacement. Ceci est votre garantie exclusive.

Cette garantie est valide pour l'acheteur au détail d'origine à partir de la date d'achat au détail initiale et n'est pas transférable. Gardez le reçu de vente d'origine. Une preuve d'achat est requise pour obtenir l'application de la garantie. Les concessionnaires, les centres de réparation Sunbeam® ou les magasins au détail vendant des produits Sunbeam® n'ont pas le droit d'altérer, modifier ou de quelque façon changer les termes et conditions de cette garantie.

Cette garantie ne couvre pas l'usure normale des pièces ni les dégâts provenant d'un des suivants: mauvaise ou négligente utilisation du produit, emploi sur un mauvais courant ou une mauvaise tension, utilisation contraire aux instructions de fonctionnement, démontage, réparation ou modification par quiconque autre que Sunbeam® ou un centre de réparation Sunbeam agréé. de plus, la garantie ne couvre pas les cas de force majeure, tels qu'incendies, inondations, ouragans et tornades.

### Quelles Sont les Limites de Responsabilité de Sunbeam ?

Sunbeam ne sera pas responsable des dégâts secondaires ou conséquents causés par la rupture de toute garantie ou condition exprimée, tacite ou statutaire.

Dans la mesure des lois applicables, toute garantie ou condition tacite d'aptitude à être vendu ou utilisé dans un but particulier est limitée en durée à la durée de la garantie ci-dessus.

Sunbeam rejette toute autre garantie, condition ou représentation exprimée, tacite, statutaire ou autre.

Sunbeam ne sera pas responsable des dégâts, quel qu'en soit la sorte, résultant de l'achat, de l'utilisation, de l'abus du ou de l'incapacité à utiliser le produit y compris les dégâts secondaires, spéciaux, conséquents ou similaires ; ni des pertes de revenus ; ni de toute rupture de contrat, fondamentale ou autre ; ni de toute plainte amenée contre l'acheteur par toute autre partie.

Quelques provinces, états ou juridictions ne permettent pas l'exclusion ou la limitation des dégâts secondaires ou conséquents ni les limitations sur la durée de garantie tacite, donc il se peut que les limitations ou exclusions ci-dessus ne s'appliquent pas à vous.

Cette garantie vous donne des droits légaux précis et il se peut que vous ayez aussi d'autres droits qui varient d'une province, d'un état ou d'une juridiction à l'autre.

### Comment Obtenir une Réparation Sous Garantie ?

Aux U.S.A. –

Pour toute question au sujet de cette garantie ou si vous désirez obtenir une réparation sous garantie, veuillez appeler le 1.800.334.0759 et l'adresse d'un centre de réparation convenable vous sera fournie.

Au Canada –

Pour toute question au sujet de cette garantie ou si vous désirez obtenir une réparation sous garantie, veuillez appeler le 1.800.667.8623 et l'adresse d'un centre de réparation convenable vous sera fournie.

Aux U.S.A., cette garantie est offerte par Sunbeam Products, Inc., située à Boca Raton, Florida 33431. Au Canada, cette garantie est offerte par Sunbeam Corporation (Canada) Limited, située à 5975 Falbourn Street, Mississauga, Ontario L5R 3V8.

**VEUILLEZ NE PAS RENVOYER CE PRODUIT À L'UNE DE CES ADRESSES NI AU LIEU D'ACHAT.**