

ZETA PARETE
ZETA SOFFITTO

design by
Giuseppe Linardi

Istruzioni
Hinweisungen
Instructions
Instrucciones



LUMINA
www.lumina.it

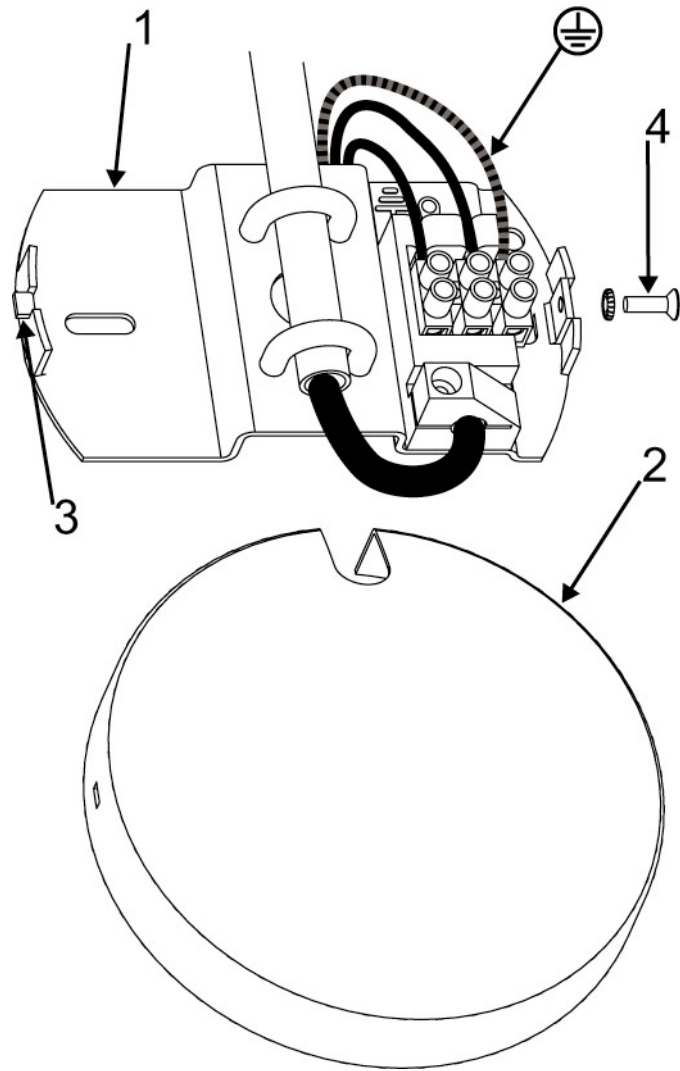

I

Lampada alogena a luce indiretta in metallo verniciato nero, bianco o grigio metallizzato.

Lampadina alogena 300W, attacco R7s.

Il simbolo  indica la distanza minima da rispettare verso l'oggetto illuminato.

 apparecchio idoneo ad essere installato su superfici normalmente infiammabili.

Solo per uso interno.

Montaggio

Togliere tensione all'impianto elettrico prima di effettuare qualsiasi operazione sull'apparecchio (montaggio, sostituzione lampadina, pulizia ecc.).

•Il modello da muro deve essere montato in modo che il riflettore sia rivolto verso l'alto.

•Eseguiare i fori nel muro o nel soffitto e fissare il supporto (1) con tasselli adeguati;

•Collegare i cavi dell'impianto alla morsettiera avendo cura di collegare il cavo giallo-verde al morsetto di terra contrassegnato con 

Nota: il circuito di terra deve essere a norme.

•applicare il coperchio (2) agganciandolo al dentello (3) indi avvitare la vite (4).

Sostituzione della lampadina

•Togliere tensione all'impianto.

•Lasciare raffreddare completamente la lampadina e l'apparecchio prima di toccarlo con mani.

Togliere il vetro di protezione sganciando le molle di fissaggio, poi spingere la lampadina verso uno degli estremi del portalampada ed estrarla. Montare la nuova lampadina e rimettere in posizione il vetro.

•Se i vetri di protezione si incrinano è necessario sostituirli immediatamente, **non usare l'apparecchio senza vetri di protezione**. In caso di rottura del vetro di protezione richiedere un nuovo vetro al punto di vendita ove è stato acquistato l'apparecchio.

La sicurezza dell'apparecchio è garantita dalla osservanza di queste istruzioni pertanto si raccomanda di conservarle.

GARANZIA Per questo apparecchio valgono le condizioni di garanzia valide nella rispettiva nazione. La garanzia viene riconosciuta soltanto se accompagnata dal documento giustificativo dell'acquisto.

CE

D

Halogenlampe mit indirektem Licht, aus lackiertem Metall schwarz, weiß oder metallic grau.

Halogenstab 300W - Fassung R7s.

Das Symbol  zeigt den zu beachtenden Mindestabstand zum beleuchtenden Gegenstand auf.

 das Gerät kann auf normal entzündbaren Flächen montiert werden.

Nur für Innenbereich geeignet.

Montage

Vor jedem Eingriff an der Leuchte (Leuchtmittelaustausch, Reinigung usw.) Spannung unterbrechen.

•Die Wandversion muss mit dem Reflektor positioniert nach oben montiert werden.

•Die Löcher in Wand oder Decke bohren und die Staffeln(1) mit den passenden Dübeln befestigen.

•Die Kabel der Anlage mit dem Klemmbrett verbinden und beachten, dass das gelb-grüne Kabel mit der Erdungsklemme gekennzeichnet mit  verbunden wird.

Anmerkung: Die Erdung muß den Normen entsprechen.

•Den Deckel (2) auflegen und an die zahnförmigen Zacken (3) einhaken, dann Schraube (4) festziehen.

Austausch des Leuchtmittels

•Spannung unterbrechen.

•Das Leuchtmittel und die Leuchte vollständig erkalten lassen, bevor diese mit den Händen berührt wird.

•Das Schutzglas durch Aushaken der Befestigungsfedern entfernen. Die Halogenlampe in der Fassung nach rechts oder links schieben, um sie herauszunehmen. Die neue Halogenlampe einsetzen und das Glas wie zuvor befestigen.

•Sollte das Schutzglas defekt sein, so ist dies sofort auszutauschen. **Die Leuchte nie ohne Schutzglas benutzen.**

Das Ersatzglas bitte beim Fachhändler anfordern, bei dem Sie die Leuchte gekauft haben.

Die Sicherheit dieses Gerätes ist nur gewährleistet, wenn diese Montageanleitung genau beachtet wird. Wir empfehlen daher diese aufzubewahren.

GARANTIE Für dieses Gerät gelten die im Kaufland herausgegebenen Garantiebedingungen. Zur Inanspruchnahme von Garantieleistungen ist in jedem Fall aber die Vorlage des Kaufbeleges erforderlich.

CE

GB

Halogen lamp with indirect lighting, in black, white or metallic gray painted metal.

Halogen bulb 300W R7s.

The symbol  recommends the minimum distance to be kept from the illuminated object.

 This device is suitable for fixing to any normally flammable surfaces.

Only for interiors.

Mounting

Always disconnect the current from the general main switch or unplug the fitting before carrying out any operation (mounting, cleaning, replacing of bulb etc.)

- The wall model must be installed with the reflector turning upsides;
- Drill holes into wall or ceiling and fix the bracket (1) with adequate dowels.
- Connect the wires from the main net to the terminal block paying attention to connect the yellow-green wire to the earthing wire which is marked by 

Notice: the earth circuit must be in conformity with the safety norms.

- Apply cover (2) hooking it to the tooth (3) then fix the screw (4).

Bulb replacement

- Disconnect the electric power.
- Let the light fitting and the bulb cool down before touching it with the hands.
- Remove the protection glass, by releasing the fixing springs, push the bulb towards one end of the lampholder and pull it. Mount the new bulb and replace the glass.
- In case of cracked protective glasses it's necessary to replace them immediately. Please **do not use the lamp without its protective glasses**. In case of breakage of the protection glass please apply for a new one to the selling outlet where you purchased the fixture from.

Carefully read the instructions before assembling the light fitting which is guaranteed safe and reliable when it has been correctly installed and properly used. We recommend to conserve the instructions.

GUARANTEE This light fitting is guaranteed under the conditions in force in the Country of sale. For claims under guarantee, the sales receipt must be shown.

CE

F

Lampe halogène à lumière indirecte, en métal laqué noir, blanc o gris métallisé.

Source halogène 300W, douille R7s

L'indication  se réfère à la distance minimale à garder des objets illuminés.

 Appareil apte pour le montage sur des surfaces normalement inflammables.

Emploi à l'intérieur exclusivement.

Montage

Coupez toujours le courant du circuit général avant d'effectuer toute opération sur l'appareil (remplacement de l'ampoule, nettoyage, etc.).

- L'applique doit être montée de sorte que le réflecteur soit dirigé vers le haut;
- Effectuer les percages dans la cloison ou le plafond et fixer le support (1) avec des chevilles adéquates;
- Connectez les câbles du réseau aux bornes en prenant garde de connecter le câble jaune et vert à la borne ne de terre qui est marqué par 

Note: le circuit de terre doit être conforme aux normes.

- Appliquer le couvercle (2) en le positionnant sur l'ergot (3) et le fixer en serrant la vis (4).

Remplacement de l'ampoule

- Couper l'alimentation du secteur.
 - Laisser l'ampoule et l'appareil se refroidir complètement avant des les toucher avec vos mains.
 - Enlever le verre de protection en décrochant les ressorts de fixation, en suite pousser l'ampoule vers une des extrémités de la douille et l'extraire. Monter la nouvelle ampoule et remettre en position le verre.
 - En cas de fissure dans les verres de protection il faut les remplacer immédiatement: il ne faut absolument **pas utiliser cet appareil sans ses verres de protection**.
- En cas de casse du verre de protection il faut demander un nouveau verre, au point de vente qui vous a fourni l'appareil.

La sécurité d'emploi de cette lampe est soumise à l'observation de ces instructions et il est donc conseillé de les conserver.

GARANTIE Les conditions de garantie sont celles en vigueur dans le Pays dans lequel l'achat a été effectué. La garantie ne sera appliquée que sur présentation de la facture d'achat.

CE



Lampara halógena, luz directa, metálica pintada en blanco, negro, o gris metalizado.

Bombilla halógena de 300W conexión R7s.

El símbolo  indica la distancia mínima que debe mantenerse respecto a los objetos iluminados.

 Este aparato es idóneo para fijarse sobre cualquier superficie normalmente inflamable.

Aparado idóneo solo para interiores.

Montaje

Siempre cortar la corriente antes de efectuar cualquiera operación (sustitución de la bombilla, limpieza etc.)

•El modelo de pared debe ser montado de modo que el reflector sea dirigido hacia arriba;

•Proceder a practicar las correspondientes perforaciones en la pared o techo y fijar el soporte (1) con tacos de expansión adecuados;

•Conectar los cables de la red con la mordaza teniendo cuidado de conectar el cable amarillo-verde con la mordaza de tierra 

Cuidado: el circuito de tierra debe ser conforme a la normativa.

•Aplicar la tapa (2) enganchándola al dentado (3) y apretar el tornillo (4).

Substitución de la bombilla

•Desconectar la tensión del aparato.

•Dejar enfriar totalmente la bombilla y el aparato antes de tocarlo con las manos.

•Quitar el vidrio de protección desenganchando el muelle de fijación aflojando, después presionar la bombilla hacia uno de los extremos y extraerla. Montar de nuevo la bombilla y reponer el vidrio.

•Si los vidrios de protección se agrietan necesita la sustitución inmediata. **Nunca utilice el aparato sin los vidrios de protección.**

En caso de rotura del vidrio de protección debe pedirse un nuevo vidrio al punto de venta que ha suministrado el aparato.

La seguridad del aparato está garantizada con la observancia de estas instrucciones, por lo tanto se recomienda conservarlas.

GARANTIA Para este aparato, rigen las condiciones de garantía vigentes en el País de venta. Para disfrutar de las condiciones de garantía, es necesario presentar el recibo de compra.



AVVERTENZE PER LA SICUREZZA D'UTILIZZO

L'apparecchio di illuminazione che avete acquistato è costruito secondo le vigenti normative di sicurezza europee ed è stato collaudato e certificato da un Istituto qualificato per il marchio di qualità.

L'utilizzo sicuro di apparecchi elettrici con parti ad elevata temperatura richiede, oltre alla normale prudenza, l'osservanza delle seguenti istruzioni.

Leggere attentamente e conservare le istruzioni allegate all'apparecchio per future necessità.

Si consiglia di far installare l'apparecchio da personale specializzato.

Non usare l'apparecchio per usi impropri non previsti dal normale utilizzo secondo la tipologia per la quale è stato progettato.

Non montare lampadine di potenza superiore o diverso tipo da quelle indicate nelle istruzioni di montaggio e sulle etichette apposte sull'apparecchio stesso.

Per sostituire la lampadina o pulire l'apparecchio **SI DEVE:**

a) staccare la spina se l'apparecchio ne è munito o togliere la tensione elettrica dell'impianto;

b) lasciare raffreddare completamente la lampadina e l'apparecchio prima di toccarlo con mani.

NON PULIRE MAI l'apparecchio acceso o ancora caldo.

NON UTILIZZARE liquidi infiammabili per la pulizia.

Tenere presente che le parti in vetro, lampadina compresa, possono rompersi costituendo frammenti taglienti, pertanto usare molta cautela nel maneggiarli.

Non installare apparecchi in zone ove possano facilmente essere urtati, in particolare modo tenerli lontano dalla portata dei bambini.

Non montare l'apparecchio troppo vicino a materiali facilmente infiammabili come tende o altro e non coprire l'apparecchio impedendone il raffreddamento.

Non consentire ai bambini di giocare con l'apparecchio.

Se il cavo di alimentazione risultasse danneggiato o si verificassero altri guasti o funzionamenti anomali, far riparare l'apparecchio da un punto vendita Lumina.

ANWEISUNGEN FÜR DEN SICHEREN GEBRAUCH

Das erworbene Beleuchtungsgerät ist gemäß den derzeit geltenden Europäischen Sicherheitsnormen konstruiert worden und wurde von einem qualifizierten Institut für Qualitätszeichen geprüft und zertifiziert.

Der sicherer Gebrauch von elektrischen Geräten mit Teilen in erhöhter Temperatur, verlangt neben der gewöhnlichen Vorsicht, die Beachtung der folgenden Anweisungen:

Die dem Gerät beigefügte Gebrauchsanweisungen genau durchlesen und für zukünftige Bedarfsfälle aufheben.

Es wird empfohlen, das Gerät durch qualifiziertes Personal installieren zu lassen.

Das Gerät nicht für unangebrachte Zwecke nutzen, die nicht zum normalen Gebrauch zählen, gemäß der Typologie für welche es geplant wurde.

Keine Leuchtmittel mit höherer Stärke oder anderen Typs verwenden, als in den Anweisungen und Beschriftungen auf dem Gerät selber angegeben.

Um das Leuchtmittel auszuwechseln oder das Gerät zu reinigen muß man:

a) Stecker ausziehen oder Spannung unterbrechen.

b) Das Leuchtmittel und das Gerät vollständig erkalten lassen, bevor es mit den Händen berührt wird.

Nie das eingeschaltete oder warme Gerät reinigen.

Keine brennbaren Flüssigkeiten zum Reinigen benutzen.

Zur Kenntnis nehmen, daß die Glasteile, Leuchtmittel eingeschlossen, zerbrechen können und dadurch scharfe Scherben entstehen können, deshalb sehr vorsichtig damit umgehen.

Nicht an Stellen installieren, wo sie leicht zu stoßen sind, vor allem in Reichweite von Kindern fernhalten.

Das Gerät **nicht** zu nahe an leicht brennbaren Materialien wie Gardinen oder anderem installieren und das Gerät nicht abdecken um die Abkühlung zu verhindern.

Kindern **nicht** zulassen, mit dem Gerät zu spielen.

Sollte das Beschickungskabel beschädigt sein oder andere Schäden oder abweichendes Funktionieren eintreten, sollte das Gerät bei einem Lumina-Stützpunkthändler repariert werden.

REMARKS FOR A SAFE USE

The light fitting that you have purchased has been designed and built according to European security norms in force and is certified by an appointed Institute for Quality Marks.

The safe use of a light fitting embodying high temperature components requires, beyond the necessary attention, to carefully follow these instructions:

Read carefully and conserve the instructions for the correct use of the light fitting.

We suggest to have the fitting installed by a specialized technician.

Do not use the light fitting for improper applications, that haven't been foreseen in the project.

Do not use bulbs of higher power than the one specified in the instructions and on the labels stucked on the light fitting.

When cleaning or changing the bulb of the light fitting, remember to previously unplug the same or switch off the main.

Let the light fitting and the bulb cool down before touching it with the hands.

Moreover, we suggest to remember:

Never clean the light fitting when hot or under tension.

Never use flammable products to clean the light fitting.

The glass components - bulb included - can break and therefore are **dangerous** if uncarefully handled.

Light fittings should be installed **out of the reach of children** and in such a position where they cannot be hit by anything.

Do not install the light fitting too close to flammable materials (curtains, etc.), nor cover it, to prevent the normal cooling.

Do not allow children to play with the fitting.

In case of troubles, misworking or damage to the cable, contact your Lumina dealer for checking and repairing.

NOTICES POUR LA SÉCURITÉ D'EMPLOI

L'appareil éclairant que vous avez acheté est construit suivant les normes de sécurité en vigueur dans la Communauté Européenne, et il a été testé et certifié par un institut qualifié pour le marquage de qualité.

Au bout de l'utilisation plus sûre d'appareils électriques avec des pièces composantes qui dégagent des températures très élevées, il faut observer, outre que la prudence normale, les instructions qui sont reportées ci-dessous:

Lisez et conservez (pour toute éventualité à l'avenir) très soigneusement les instructions dont l'appareil est équipé.

Nous conseillons de faire installer l'appareil par des techniciens spécialisés.

N'utilisez pas l'appareil pour des usages impropres c'est à dire qui ne sont pas prévus en base à la typologie pour laquelle il a été projeté.

Ne montez pas d'ampoules de puissances supérieures ou de types différents par rapport à ce qui est indiqué dans les instructions de montage et sur les étiquettes portées sur l'appareil même.

Pour remplacer l'ampoule ou pour nettoyer l'appareil il faut:

a) débrancher la fiche si l'appareil en est muni ou enlever le courant électrique du réseau;

b) laisser l'ampoule et l'appareil se refroidir complètement avant des les toucher avec vos mains.

NE JAMAIS NETTOYER l'appareil allumé ou encore chaud.

NE JAMAIS UTILISER des liquides inflammables pour le nettoyage.

N'oubliez pas que les parties en verre, y compris l'ampoule, peuvent se casser et originer des morceaux tranchants: **il faut donc faire beaucoup d'attention en les manipulant.**

N'installez pas les appareils aux endroits où ils peuvent être heurtés, et surtout tenez-les hors de portée des enfants.

Ne montez pas l'appareil trop rapproché à des matériaux facilement inflammables, comme les rideaux ou d'autres, et ne couvrez pas l'appareil ce qui en empêcherait le refroidissement.

Ne permettez pas aux enfants de jouer avec l'appareil.

Dans le cas où le câble d'alimentation s'aurait endommagé ou s'ils s'avaient d'autres défauts ou d'anomalies de fonctionnement, faites effectuer la réparation de l'appareil par un revendeur de Lumina.

ADVERTENCIA PARA SEGURIDAD DE UTILIZACIÓN

El aparato de iluminación que ha adquirido está construido según la vigente normativa de seguridad europea y ha sido probado y certificado por un conocido Instituto de calidad.

La utilización segura de aparatos eléctricos con partes de elevada temperatura requiere, además de la prudencia normal, la observancia de las siguientes instrucciones.

LEER Y CONSERVAR ATENTAMENTE las instrucciones adjuntas al aparato para necesidades futuras.

Se aconseja hacer instalar el aparato por personal especializado.

No usar el aparato para usos improprios no previstos en la normal utilización según la tipología para la cual ha sido proyectado.

No montar bombillas de potencia superior o de distinto tipo a las indicadas en las instrucciones de montaje y en las etiquetas pegadas sobre el mismo aparato.

Para sustituir la bombilla o limpiar el aparato **SE DEBE:**

a) Quitar el enchufe de la toma eléctrica si el aparato va provisto o cortar la corriente eléctrica de la instalación.

b) Dejar enfriar totalmente la bombilla y el aparato antes de tocarlo con las manos.

NO LIMPIAR NUNCA el aparato encendido o todavía caliente.

NO UTILIZAR líquidos inflamables para la limpieza.

Tener presente que las partes de vidrio, bombilla incluida, pueden romperse constituyendo fragmentos cortantes, por lo tanto ser muy prudentes en su manejo.

No instalar aparatos en zonas donde puedan ser facilmente golpeados en particular **mantenerlos alejados de los niños.**

No montar el aparato demasiado cerca de material facilmente inflamable como cortinas o similares y no cubrirlo impidiendo su refrigeración.

No permitir a los niños de jugar con el aparato.

Si el cable de alimentación resultase dañado o sufriera cualquier otro desperfecto o funcionamiento anormal, hacer reparar el aparato en un punto de venta Lumina.

info@lumina.it



LUMINA ITALIA Srl
via Casorezzo, 63
20010 Arluno (MI)
Tel. +39 02 903752.1
Fax +39 02 90376655

LUMINA DEUTSCHLAND GmbH
Postfach 1208
D-71113 Gärtringen
Tel. 07034 21998
Fax 07034 20175

LUMINA SCHWEIZ GmbH
Bergstrasse 1/3
CH-4513 Langendorf
Tel. 032 6821959
Fax 032 6823338