



**CLOE TAVOLO**  
**CLOE MORSETTO**

*design by*  
*Tommaso Cimini*

Istruzioni  
Hinweisungen  
Instructions  
Instrucciones



**LUMINA**  
www.lumina.it

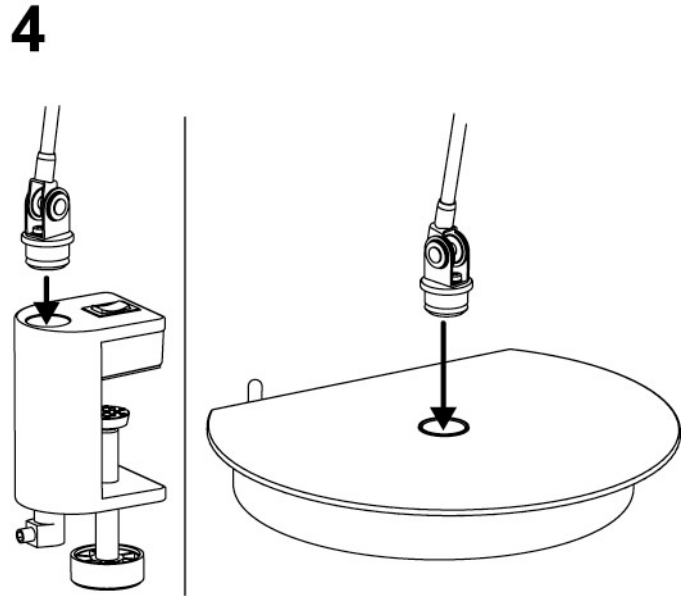
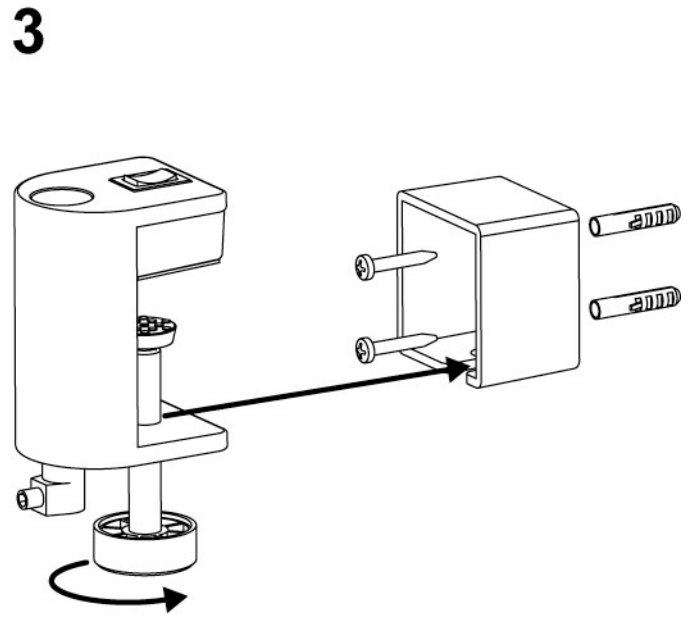
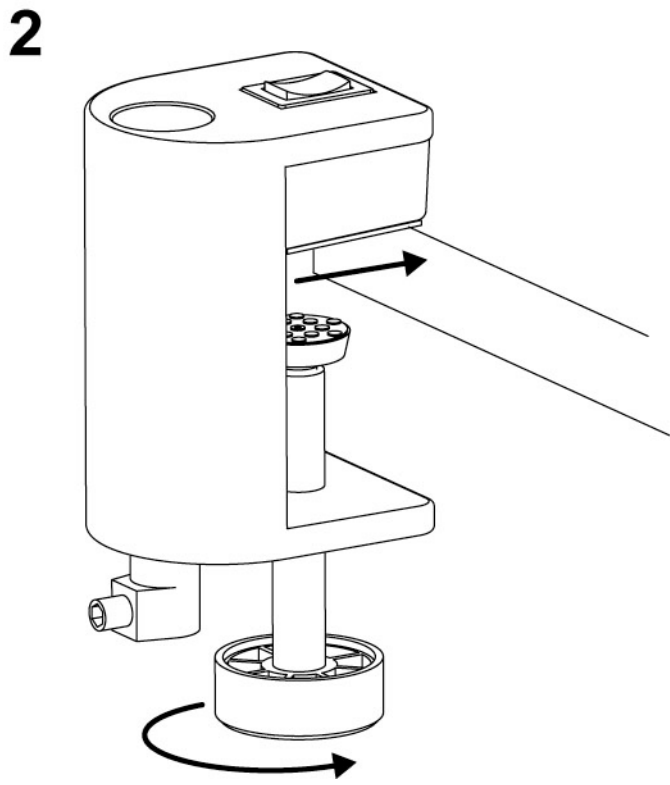
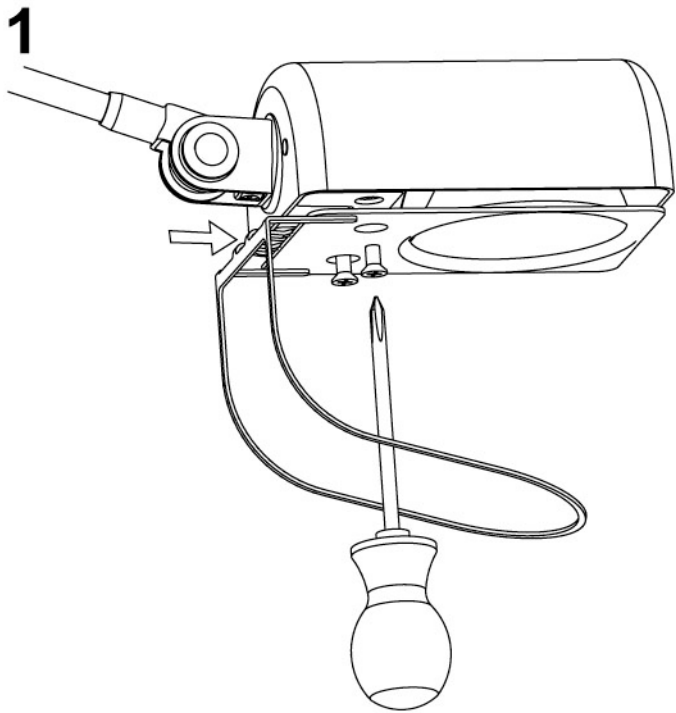



I

Lampada alogena snodabile ed orientabile, diffusore girevole 360°, con attacco a jack.

E' dotata di una lampadina alogena da max 50W 12V attacco GY 6,35

a bassa pressione  ed "UV STOP". Ciò garantisce la non emissione di raggi ultravioletti nocivi ed esclude qualsiasi possibilità di scoppio rendendo superflua l'applicazione di uno schermo di protezione. In caso di sostituzione si raccomanda di montare una lampadina dello stesso tipo.

Il simbolo  0,3m indica la distanza minima da rispettare verso l'oggetto illuminato.

 Apparecchio installabile direttamente su superfici normalmente infiammabili.

 Apparecchio in classe II (doppio isolamento).

Solo per uso interno.

### Montaggio

Togliere tensione all'impianto elettrico o scollegare la spina prima di effettuare qualsiasi operazione sull'apparecchio (montaggio, sostituzione lampadina, pulizia ecc.).

**Fig. 1:** Svitare le viti parzialmente ed inserire la protezione come indicato.

**Fig. 2:** (cod. 08) Applicare il morsetto bloccandolo al supporto mediante l'apposita vite.

**Fig. 3:** (cod. 08) Applicazione a parete (per il modello a morsetto): prendere il supporto in nylon e fissarlo a parete in senso verticale. Applicare il morsetto bloccandolo al supporto mediante l'apposita vite.

D

Dreh- und schwenkbare Halogenlampe, um 360° drehbarer Reflektor mit Bajonettsockel.

Niederdruckhalogenlampe max. 50W 12V, Fassung GY 6,35  "UV STOP". Dies garantiert die Nichtausstrahlung von Ultraviolettstrahlen und schließt jede Explosionsmöglichkeit aus.

Die Verwendung eines Schutzglases ist daher nicht notwendig. Bei Austausch des Leuchtmittels empfehlen wir den gleichen Typ zu verwenden.

Das Symbol  0,3m zeigt den zu beachtenden Mindestabstand zum beleuchtenden Gegenstand auf.

 Das Gerät kann auf normal entzündbaren Flächen montiert werden.

 Gerät in II Isolierungsklasse (Doppelisolierung).

Nur für Innenbereich geeignet.

### Montage

Vor jedem Eingreifen an der Leuchte (Leuchtmittelaustausch, Reinigung usw.) Spannung unterbrechen oder Stecker herausziehen.

**Abb. 1:** Die Schrauben leicht lösen und die Schutzvorrichtung wie gezeigt einfügen.

**Abb. 2:** (Kod. 08) Die Klemme mit der dazugehörigen Schraube durch Blockierung am Sockel anbringen.

**Abb. 3:** (Kod. 08) Anbringung der Lampe an der Wand (Klemmlampe). Den Nylonhalter nehmen und senkrecht an der Wand befestigen. Die Klemme mit der dazugehörigen Schraube durch Blockierung am Sockel anbringen.

**Fig. 4:** Inserire nell'apposito foro della base o del morsetto, il braccio della lampada facendo pressione fino ad ottenere lo "scatto" di innesto.

### Sostituzione della lampadina.

•Togliere tensione all'impianto elettrico o scollegare la spina.

•Attendere che l'apparecchio sia freddo.

•Utilizzare solo lampadine a bassa pressione  attacco GY 6,35 da max. 50W 12V .

•Assicurarsi che la nuova lampadina non venga toccata con le mani nude ad evitare che si depositino sulla lampadina stessa tracce di unto; se ciò avvenisse pulirla con del cotone o panno bagnati di alcool. Lasciare asciugare bene prima di accendere la lampada.

Apparecchio con cablaggio tipo Y: se il cavo di alimentazione risultasse danneggiato, deve essere sostituito dal costruttore o dal suo servizio di assistenza o da personale qualificato al fine di evitare pericoli.

Lampada conforme alle vigenti normative europee, corredata di attestato di conformità rilasciato da:



**La sicurezza dell'apparecchio è garantita dalla osservanza di queste istruzioni pertanto si raccomanda di conservarle.**

**GARANZIA** Per questo apparecchio valgono le condizioni di garanzia valide nella rispettiva nazione. La garanzia viene riconosciuta soltanto se accompagnata dal documento giustificativo dell'acquisto.



**Abb. 4:** Den Lampenarm unter Druck bis zum Anschlag in die dafür vorgesehene Öffnung im Fuß oder in die Klemme einführen.

### Austausch des Leuchtmittels.

•Spannung unterbrechen oder Stecker ausziehen.

•Solange warten, bis die Leuchte kalt wird.

•Nur Niederdruckleuchtmittel mit Fassung GY 6,35  max. 50W 12V verwenden.

•Bitte beachten, daß das neue Leuchtmittel nicht mit blossen Händen berührt wird, um evtl. Rückstände auf dem Leuchtmittel zu vermeiden; mit Watte oder Tuch und Alkohol reinigen. Vor Einschalten der Leuchte trocknen lassen.

Leuchte mit Verkabelung Typ Y: Sollte das Kabel beschädigt sein, muss dieses vom Hersteller oder dessen Kundendienst oder Fachpersonal ausgetauscht werden, um Gefahren zu vermeiden.

Die Leuchte entspricht den geltenden europäischen Sicherheitsnormen. Der Prüfbericht wurde ausgestellt von:



**Die Sicherheit dieses Gerätes ist nur gewährleistet, wenn diese Montageanleitung genau beachtet wird. Wir empfehlen daher diese aufzubewahren.**

**GARANTIE** Für dieses Gerät gelten die im Kaufland herausgegebenen Garantiebedingungen. Zur Inanspruchnahme von Garantieleistungen ist in jedem Fall aber die Vorlage des Kaufbeleges erforderlich.





GB

Flexible, swivel halogen lamp, 360° orientation diffuser with bayonet attachment.

It is equipped with a low pressure  and reduced U.V. rays emission halogen bulb 50W 12V, socket GY 6,35. Because of these features, there is no need of a protection glass. Be sure, when changing the bulb, to install one of the same type.

The remark  on the reflector points out the minimum distance to be kept from objects.

 Fitting suitable for mounting on normally flammable surfaces.

 Light fitting built in second insulating class (double insulation).

Only for interiors.

### Mounting

Always disconnect the current from the general main switch or unplug the fitting before carrying out any operation (mounting, cleaning, replacing of bulb etc.)

**Fig. 1:** Partially loosen the screws and insert the protective element as shown.

**Fig. 2:** (code 08) Fix clamp with special screw blocking bracket.

**Fig. 3:** (code 08) Application to wall of clamp lamp: fix the nylon support vertically to the wall. Fix clamp with special screw blocking bracket.

**Fig. 4:** Insert the arm of the lamp into the special hole at the base or at the clamp, applying pressure until it "clicks" into position.

### Bulb replacement.

•Unplug the same or switch off the main.

•Let the light fitting and the bulb cool down before touching it with the hands.

•Only use low pressure  max 50W / 12V halogen bulbs, socket GY 6,35.

•Make sure that the bulb is never touched with bare hands in order to avoid to leave any grease on the bulb itself; in the event of contact clean the bulb with an alcohol wet cloth. Let it dry before switching on the lamp.

Light fitting with wiring type Y: if the feeding cable results damaged, it must be replaced by the manufacturer, by an authorized after sales service or by a qualified technician, in order to avoid any danger.

This light fitting perfectly conforms to the European safety rules in force and it is certified by:



**Carefully read the instructions before assembling the light fitting which is guaranteed safe and reliable when it has been correctly installed and properly used. We recommend to conserve the instructions.**

**GUARANTEE** This light fitting is guaranteed under the conditions in force in the Country of sale. For claims under guarantee, the sales receipt must be shown.





F

Lampe halogène avec bras articulé et réflecteur orientables sur 360° et attache à jack.

Source halogène à basse pression  et "UV STOP" de 50W 12V douille GY 6,35. Cela arrête toute émission de rayons ultraviolets nuisibles et exclut toute possibilité d'explosion ce qui rends inutile le montage d'une verre de protection. En cas de remplacement nous recommandons de monter une ampoule du même type.

Les inscriptions  indiquent la distance minimale à respecter entre ce dernier et l'objet à illuminer.

 Appareil apte au montage sur les surfaces normalement inflammables.

 Appareil en classe d'isolation II (double isolation).

Emploi à l'intérieur exclusivement.

### Montage

Coupez le courant du réseau et déconnectez la prise avant d'effectuer toute sorte d'opération sur cet appareil (Montage, remplacement de l'ampoule, nettoyage etc.)

**Fig. 1:** Dévisser partiellement les vis et insérer la protection.

**Fig. 2:** (code 08) Positionner l'étau et le bloquer à l'aide de la vis prévue à cet effet.

**Fig. 3:** (code 08) Montage en applique murale du modèle avec étau: prendre le support en nylon fourni avec la lampe et le fixer verticalement sur le mur. Positionner l'étau et le bloquer à l'aide de la vis prévue à cet effet.

**Fig. 4:** Faire pénétrer le jack du bras de la lampe dans son logement situé sur le socle ou sur l'étau et exercer une pression jusqu'au clic.

### Remplacement de l'ampoule.

•Débrancher la fiche si l'appareil en est muni ou enlever le courant électrique du réseau.

•Laisser l'ampoule et l'appareil se refroidir complètement avant des les toucher avec vos mains.

•N'utilisez que des ampoules à basse pression  avec douille GY 6,35 de 50W 12V.

•Assurez vous que l'ampoule ne soit pas touchée avec les doigts pour éviter que des traces de graisse se déposent sur l'ampoule même; le cas échéant il faut la nettoyer avec un chiffon baigné avec de l'alcool Ensuite laissez bien secher la lampe avant de l'allumer.

Appareil avec câblage de type Y: en cas où le câble d'alimentation s'averait abîmé, celui-ci doit obligatoirement être remplacé par le fabricant, par votre service d'assistance ou par des professionnels experts afin d'éviter toute sorte de dangers.

Appareil conforme aux normes de sécurité Européennes en vigueur et certifié par:



**La sécurité d'emploi de cette lampe est soumise à l'observation de ces instructions et il est donc conseillé de les conserver.**

**GARANTIE** Les conditions de garantie sont celles en vigueur dans le Pays dans lequel l'achat a été effectué. La garantie ne sera appliquée que sur présentation de la facture d'achat.



E

Lampara halógena articulada y orientable, difusor giratorio 360°, conexión a jack.

Bombilla de baja presión  y limitada emisión de rayos U.V. de 50 W máximo 12 V (baja tensión), conexión GY 6,35. Disfrutando de estas características, no se precisa poner un vidrio de protección: en el caso de cambio de bombilla, siempre emplear un producto con dichas características.

La indicación  grabada en el reflector indica la distancia mínima a guardar entre la bombilla y el objeto iluminado.

 Aparato idóneo para el montaje sobre superficies normalmente inflamables.

 Aparato en clase de aislamiento II (doble aislamiento)

Aparato idóneo solo para interiores.

### Montaje

Desconectar de la toma de corriente general antes de llevar a cabo ninguna operación de montaje, limpieza, reemplazo de bombillas etc.

**Fig. 1:** Aflojar los tornillos parcialmente e insertar la protección.

**Fig. 2:** (cód 08) Aplicar la lámpara bloqueando la mordaza al soporte con el tornillo.

**Fig. 3:** (cód 08) Aplicación a pared (para el modelo mordaza): Fijar a la pared el soporte de plástico verticalmente. Aplicar la lámpara bloqueando la mordaza al soporte con el tornillo.

### AVVERTENZE PER LA SICUREZZA D'UTILIZZO

L'apparecchio di illuminazione che avete acquistato è costruito secondo le vigenti normative di sicurezza europee ed è stato collaudato e certificato da un Istituto qualificato per il marchio di qualità.

**L'utilizzo sicuro di apparecchi elettrici con parti ad elevata temperatura richiede, oltre alla normale prudenza, l'osservanza delle seguenti istruzioni.**

**Leggere attentamente e conservare le istruzioni allegate all'apparecchio per future necessità.**

Si consiglia di far installare l'apparecchio da personale specializzato.

**Non** usare l'apparecchio per usi impropri non previsti dal normale utilizzo secondo la tipologia per la quale è stato progettato.

**Non** montare lampadine di potenza superiore o diverso tipo da quelle indicate nelle istruzioni di montaggio e sulle etichette apposte sull'apparecchio stesso.

Per sostituire la lampadina o pulire l'apparecchio **SI DEVE:**

**a)** staccare la spina se l'apparecchio ne è munito o togliere la tensione elettrica dell'impianto;

**b)** lasciare raffreddare completamente la lampadina e l'apparecchio prima di toccarlo con mani.

**NON PULIRE MAI** l'apparecchio acceso o ancora caldo.

**NON UTILIZZARE** liquidi infiammabili per la pulizia.

Tenere presente che le parti in vetro, lampadina compresa, possono rompersi costituendo frammenti taglienti, pertanto usare molta cautela nel maneggiarli.

**Non** installare apparecchi in zone ove possano facilmente essere urtati, in particolare modo tenerli lontano dalla portata dei bambini.

**Non** montare l'apparecchio troppo vicino a materiali facilmente infiammabili come tende o altro e non coprire l'apparecchio impediendone il raffreddamento.

**Non** consentire ai bambini di giocare con l'apparecchio.

Se il cavo di alimentazione risultasse danneggiato o si verificassero altri guasti o funzionamenti anormali, far riparare l'apparecchio da un punto vendita Lumina.

**Fig. 4:** Insertar en la perforación predispuesta de la base o de la lámpada presionando hasta obtener el acoplamiento.

**Substitución de la bombilla :**

•Quitar el enchufe de la toma eléctrica si el aparato va provisto o cortar la corriente eléctrica de la instalación.

•Dejar enfria totalmente la bombilla y el aparato antes de tocarlo con las manos.

•Solo utilizar bombillas de baja presión , max 50W 12V, casquillo GY 6,35

•Asegurarse que la bombilla nueva no sea tocada.

Aparato con cableado de tipo Y: de ser este estropeado, tiene que ser reemplazado por el fabricante, por un servicio de asistencia autorizado o por un tecnico profesional, para evitar peligros.

Aparato conforme a las normas europeas vigentes y certificado por:



**La seguridad del aparato está garantizada con la observancia de estas instrucciones, por lo tanto se recomienda conservarlas.**

**GARANTIA** Para este aparato, rigen las condiciones de garantía vigentes en el País de venta. Para disfrutar de las condiciones de garantía, es necesario presentar el recibo de compra.



### AANWEISUNGEN FÜR DEN SICHEREN GEBRAUCH

Das erworbene Beleuchtungsgerät ist gemäß den derzeit geltenden Europäischen Sicherheitsnormen konstruiert worden und wurde von einem qualifizierten Institut für Qualitätszeichen geprüft und zertifiziert.

**Der sicherer Gebrauch von elektrischen Geräten mit Teilen in erhöhter Temperatur, verlangt neben der gewöhnlichen Vorsicht, die Beachtung der folgenden Anweisungen:**

**Die dem Gerät beigefügte Gebrauchsanweisungen genau durchlesen und für zukünftige Bedarfsfälle aufheben.**

Es wird empfohlen, das Gerät durch qualifiziertes Personal installieren zu lassen.

Das Gerät nicht für unangebrachte Zwecke nutzen, die nicht zum normalen Gebrauch zählen, gemäß der Typologie für welche es geplant wurde.

Keine Leuchtmittel mit höherer Stärke oder anderen Typs verwenden, als in den Anweisungen und Beschriftungen auf dem Gerät selber angegeben.

Um das Leuchtmittel auszuwechseln oder das Gerät zu reinigen muß man:

**a)** Stecker ausziehen oder Spannung unterbrechen.

**b)** Das Leuchtmittel und das Gerät vollständig erkalten lassen, bevor es mit den Händen berührt wird.

**Nie das eingeschaltete oder warme Gerät reinigen.**

**Keine brennbaren Flüssigkeiten zum Reinigen benutzen.**

Zur Kenntnis nehmen, daß die Glasteile, Leuchtmittel eingeschlossen, zerbrechen können und dadurch scharfe Scherben entstehen können, deshalb sehr vorsichtig damit umgehen.

**Nicht** an Stellen installieren, wo sie leicht zu stoßen sind, vor allem in Reichweite von Kindern fernhalten.

Das Gerät **nicht** zu nahe an leicht brennbaren Materialien wie Gardinen oder anderem installieren und das Gerät nicht abdecken um die Abkühlung zu verhindern.

Kindern **nicht** zulassen, mit dem Gerät zu spielen.

Sollte das Beschickungskabel beschädigt sein oder andere Schäden oder abweichendes Funktionieren eintreten, sollte das Gerät bei einem Lumina-Stützpunkthändler repariert werden.

## REMARKS FOR A SAFE USE

The light fitting that you have purchased has been designed and built according to European security norms in force and is certified by an appointed Institute for Quality Marks.

**The safe use of a light fitting embodying high temperature components requires, beyond the necessary attention, to carefully follow these instructions:**

**Read carefully and conserve the instructions for the correct use of the light fitting.**

We suggest to have the fitting installed by a specialized technician.

**Do not** use the light fitting for improper applications, that haven't been foreseen in the project.

**Do not** use bulbs of higher power than the one specified in the instructions and on the labels stucked on the light fitting.

When cleaning or changing the bulb of the light fitting, remember to previously unplug the same or switch off the main.

Let the light fitting and the bulb cool down before touching it with the hands.

Moreover, we suggest to remember:

**Never** clean the light fitting when hot or under tension.

**Never** use flammable products to clean the light fitting.

The glass components - bulb included - can break and therefore are **dangerous** if uncarefully handled.

Light fittings should be installed **out of the reach of children** and in such a position where they cannot be hit by anything.

**Do not** install the light fitting too close to flammable materials (curtains, etc.), nor cover it, to prevent the normal cooling.

**Do not** allow children to play with the fitting.

In case of troubles, misworking or damage to the cable, contact your Lumina dealer for checking and repairing.

## ADVERTENCIA PARA SEGURIDAD DE UTILIZACIÓN

El aparato de iluminación que ha adquirido está construido según la vigente normativa de seguridad europea y ha sido probado y certificado por un conocido Instituto de calidad.

**La utilización segura de aparatos eléctricos con partes de elevada temperatura requiere, además de la prudencia normal, la observancia de las siguientes instrucciones.**

**LEER Y CONSERVAR ATENTAMENTE** las instrucciones adjuntas al aparato para necesidades futuras.

Se aconseja hacer instalar el aparato por personal especializado.

**No usar** el aparato para usos improprios no previstos en la normal utilización según la tipología para la cual ha sido proyectado.

**No montar** bombillas de potencia superior o de distinto tipo a las indicadas en las instrucciones de montaje y en las etiquetas pegadas sobre el mismo aparato.

Para sustituir la bombilla o limpiar el aparato **SE DEBE:**

**a)** Quitar el enchufe de la toma eléctrica si el aparato va provisto o cortar la corriente eléctrica de la instalación.

**b)** Dejar enfriar totalmente la bombilla y el aparato antes de tocarlo con las manos.

**NO LIMPIAR NUNCA** el aparato encendido o todavía caliente.

**NO UTILIZAR** líquidos inflamables para la limpieza.

Tener presente que las partes de vidrio, bombilla incluida, pueden romperse constituyendo fragmentos cortantes, por lo tanto ser muy prudentes en su manejo.

No instalar aparatos en zonas donde puedan ser facilmente golpeados en particular **mantenerlos alejados de los niños.**

**No montar** el aparato demasiado cerca de material facilmente inflamable como cortinas o similares y no cubrirlo impidiendo su refrigeración.

**No permitir a los niños de jugar con el aparato.**

Si el cable de alimentación resultase dañado o sufriera cualquier otro desperfecto o funcionamiento anormal, hacer reparar el aparato en un punto de venta Lumina.

## NOTICES POUR LA SÉCURITÉ D'EMPLOI

L'appareil éclairant que vous avez acheté est construit suivant les normes de sécurité en vigueur dans la Communauté Européenne, et il a été testé et certifié par un institut qualifié pour le marquage de qualité.

**Au bout de l'utilisation plus sûre d'appareils électriques avec des pièces composantes qui dégagent des températures très élevées, il faut observer, outre que la prudence normale, les instructions qui sont reportées ci-dessous: Lisez et conservez (pour toute éventualité à l'avenir) très soigneusement les instructions dont l'appareil est équipé.**

Nous conseillons de faire installer l'appareil par des techniciens spécialisés.

**N'utilisez pas** l'appareil pour des usages impropres c'est à dire qui ne sont pas prévus en base à la typologie pour laquelle il a été projeté.

**Ne montez pas** d'ampoules de puissances supérieures ou de types différents par rapport à ce qui est indiqué dans les instructions de montage et sur les étiquettes portées sur l'appareil même.

Pour remplacer l'ampoule ou pour nettoyer l'appareil il faut:

**a)** débrancher la fiche si l'appareil en est muni ou enlever le courant électrique du réseau;

**b)** laisser l'ampoule et l'appareil se refroidir complètement avant des les toucher avec vos mains.

**NE JAMAIS NETTOYER** l'appareil allumé ou encore chaud.

**NE JAMAIS UTILISER** des liquides inflammables pour le nettoyage.

N'oubliez pas que les parties en verre, y compris l'ampoule, peuvent se casser et originer des morceaux tranchants: **il faut donc faire beaucoup d'attention en les manipulant.**

**N'installez pas** les appareils aux endroits où ils peuvent être heurtés, et surtout tenez-les hors de portée des enfants.

**Ne montez pas** l'appareil trop rapproché à des matériaux facilement inflammables, comme les rideaux ou d'autres, et ne couvrez pas l'appareil ce qui en empêcherait le refroidissement.

**Ne permettez pas aux enfants de jouer avec l'appareil.**

Dans le cas où le câble d'alimentation s'averait endommagé ou s'ils s'averaient d'autres défauts ou d'anomalies de fonctionnement, faites effectuer la réparation de l'appareil par un revendeur de Lumina.

info@lumina.it



**LUMINA ITALIA Srl**  
via Casorezzo, 63  
20010 Arluno (MI)  
Tel. +39 02 903752.1  
Fax +39 02 90376655

**LUMINA DEUTSCHLAND GmbH**  
Postfach 1208  
D-71113 Gärtringen  
Tel. 07034 21998  
Fax 07034 20175

**LUMINA SCHWEIZ GmbH**  
Bergstrasse 1/3  
CH-4513 Langendorf  
Tel. 032 6821959  
Fax 032 6823338

cod. 4000043