

AURORA FLAT 60/120

*design by
Ettore Cimini*



Istruzioni
Hinweisungen
Instructions
Instrucciones



LUMINA
www.lumina.it

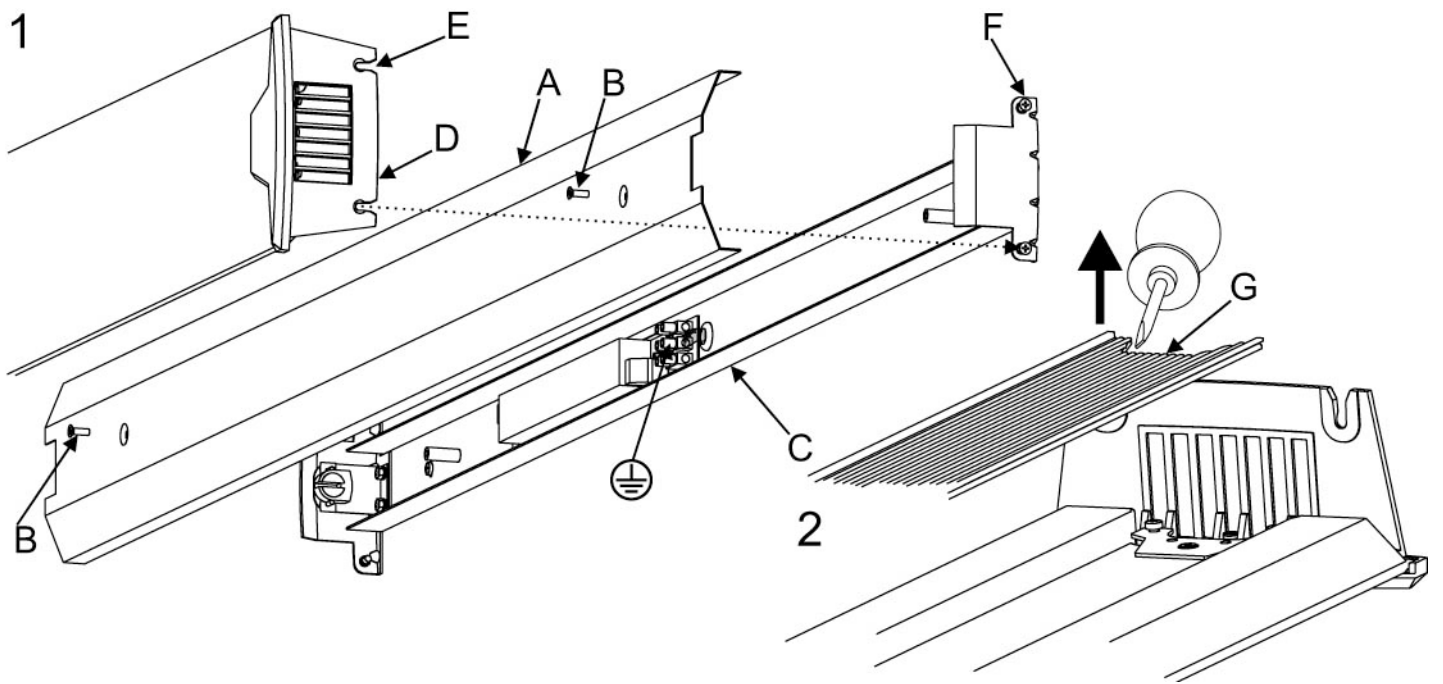

I

Apparecchio di illuminazione da parete/plafone in alluminio pressofuso, vetro superchiaro molato e sabbiato, policarbonato estruso, alluminio anodizzato e acciaio.

Lampadina fluorescente lineare da 54W (Aurora Flat 120) o 24W (Aurora Flat 60), Ø 16 mm, attacco G5.

Il simbolo  indica la distanza minima da rispettare verso l'oggetto illuminato.

 Apparecchio installabile direttamente su superfici normalmente infiammabili.

Solo per uso interno.

Montaggio e manutenzione

Togliere la tensione di alimentazione prima di effettuare qualsiasi operazione sull'apparecchio (sostituzione lampadina, pulizia ecc.).

Fig. 1

- Aprire il coperchio (A) svitando le viti (B).
- Fissare a parete/soffitto la staffa (C) utilizzando le viti con i tasselli in dotazione o altri adatti al tipo di muro/soffitto.
- Eseguiere il cablaggio dell'impianto elettrico e collegare il cavo giallo verde al morsetto di terra contrassegnato con .

Nota: il circuito di terra deve essere a norme.

- Richiudere la staffa a muro con il coperchio (A).
- Inserire il tubo fluorescente tipo T5 da 54W (Aurora Flat 120) o 24W (Aurora Flat 60), Ø16 mm attacco G5 nei portalamпада e ruotarlo di 90°.

D

Wand- und Deckenleuchte aus Pressgussaluminium, extra hellem geschliffenem und sandgestrahltem Glas, Polykarbonat, eloxiertem Aluminium und Stahl.
Leuchtstofflampe linear 54W (Aurora Flat 120) oder 24W (Aurora Flat 60), Ø 16 mm, Fassung G5.

Das Symbol  zeigt den zu beachtenden Mindestabstand zum beleuchtenden Gegenstand auf.

 Das Gerät kann auf normal entzündbaren Flächen montiert werden. Nur für Innenbereich geeignet.

Montage und Pflege

Vor jedem Eingriff an der Leuchte (Leuchtmittelaustausch, Reinigung usw.) Spannung unterbrechen.

Abb. 1

- Um Deckel (A) aufzumachen, bitte Schraube (B) bitte herausdrehen.
- Den Kasten (C) an die Wand montieren. Verwenden Sie bitte die mitgelieferten Dübel oder andere die für die Wand/Decke geeignet sind.
- Die Verkabelung der Anlage durchführen und das gelb-grüne Kabel mit dem Klemmbrett, gekennzeichnet mit , verbinden.

Anmerkung: Die Erdanlage muss den Normen entsprechen.

- Den Wandkasten mit Deckel (A) wieder schliessen.
- Angegeben abmontieren und Leuchtstoffröhre Typ T5 von 54W (Aurora Flat 120) oder 24W (Aurora Flat 60), Ø16 mm Fassung G5 einstecken und um 90° drehen.

- Montare la struttura metallica (D) con il vetro facendo coincidere le scanalature (E) con le viti (F). Stringere le viti (F).

Eventuale smontaggio del vetro per pulizia Fig. 2

Per la pulizia del cristallo non effettuare l'operazione a lampada calda, usare solo prodotti neutri e non lavare sotto acqua corrente.

- Smontare la struttura metallica (D) dalla staffa (C).
- Estrarre lo schermo in policarbonato (G) dal vetro.

Lampada conforme alle vigenti normative europee, corredata di attestato di conformità rilasciato da:



La sicurezza dell'apparecchio è garantita dalla osservanza di queste istruzioni pertanto si raccomanda di conservarle.

GARANZIA Per questo apparecchio valgono le condizioni di garanzia valide nella rispettiva nazione. La garanzia viene riconosciuta soltanto se accompagnata dal documento giustificativo dell'acquisto.



- Die metallische Struktur (D) mit dem Glas montieren. Bitte beachten Sie dabei, dass die Auskehlung (E) mit den Schrauben (F) übereinstimmt. Die Schrauben (F) festziehen.

Eventuelle Demontage des Glases für die Reinigung Abb. 2

Kristallglas reinigen: Dies nicht im warmen Zustand tätigen, nur neutrale Produkte verwenden und nicht unter fließendem Wasser waschen.

- Die metallische Struktur (D) vom Wandbrett (C) abmontieren.
- Den Polykarbonatschirm (G) vom Glas entfernen.

Die Leuchte entspricht den geltenden europäischen Sicherheitsnormen. Der Prüfbericht wurde ausgestellt von:



Die Sicherheit dieses Gerätes ist nur gewährleistet, wenn diese Montageanleitung genau beachtet wird. Wir empfehlen daher diese aufzubewahren.

GARANTIE Für dieses Gerät gelten die im Kaufland herausgegebenen Garantiebedingungen. Zur Inanspruchnahme von Garantieleistungen ist in jedem Fall aber die Vorlage des Kaufbeleges erforderlich.



GB

Wall/ceiling mounted light fitting made out of die cast aluminium, extra-clear polished and satinated glass, polycarbonate extrusion, anodised aluminium and steel.

Fluorescent bulb 54W (Aurora Flat 120) or 24W (Aurora Flat 60) Ø 16 mm with G5 socket.

The symbol  recommends the minimum distance to be kept from the illuminated object.

 Fitting suitable for mounting on normally flammable surfaces.

Only for interiors.

Mounting and maintenance

Always disconnect the current from the general main switch, previous to any operation (bulb replacement, cleaning etc.)

Fig. 1

- Remove screw (B) to open the cover (A).
- Fix the bracket (C) to wall/ceiling by the screws and the dowels included with fitting or any other dowels suitable for the type of wall.
- Connect the wires of the home electric network to the block, connect the yellow-green cable to the earth terminal on the block 

Notice: the earth circuit must comply with the norms.

- Close the wall bracket by the (A) cover.
- Insert the fluorescent tube T5 54W (Aurora Flat 120) or 24W (Aurora Flat 60) socket G5 into the lampholders and rotate it by 90°.

F

Applique/plafonnier en aluminium moulé sous pression, verre extra clair meulé et sablé, en polycarbonate extrudé et aluminium anodisé, acier.

Source fluorescent de 54W (Aurora Flat 120) ou 24W (Aurora Flat 60) Ø 16 mm, douille G5.

L'indication  se réfère à la distance minimale à garder des objets illuminés.

 Appareil apte au montage sur les surfaces normalement inflammables.

Emploi à l'intérieur exclusivement.

Montage et entretien

Coupez toujours le courant du circuit général avant d'effectuer toute opération sur l'appareil (remplacement de l'ampoule, nettoyage, etc.).

Fig. 1

- Pour ouvrir le couvercle (A) dévissez la vis (B).
- Accrochez le boîtier (C) au mur/plafond par les vis et les tampons livrés avec l'appareil ou d'autres aptes au type de mur.
- Connectez les câbles du réseau principal à l'appareil, et raccordez le câble jaune et vert au bordier neutre marqué par 

Attention: il faut que le circuit de terre soit conforme aux normes.

- Refermez l'étau mural par son couvercle (A).
- Enfilez le tube fluorescent T5 de 54W (Aurora Flat 120) ou 24W (Aurora Flat 60), Ø16 mm attache G5 dans ses douilles et faites-la pivoter sur 90°.

- Let the (E) grooves clash with (F) screws to fix the (D) metal frame to the glass. Then tighten screws (F).

Disassembling the glass for cleaning Fig. 2

To clean the glass: never carry it out when the fitting is still warm. Only use neutral cleaning products and never wash it under running water.

- Remove the (D) metal frame from the wall-bracket (C).
- Remove the polycarbonate screen (G) from the glass.

This light fitting perfectly conforms to the European safety rules in force and it is certified by:



Carefully read the instructions before assembling the light fitting which is guaranteed safe and reliable when it has been correctly installed and properly used. We recommend to conserve the instructions.

GUARANTEE This light fitting is guaranteed under the conditions in force in the Country of sale. For claims under guarantee, the sales receipt must be shown.



- Montez la structure métallique (D) et son verre prenant garde que les rainures (E) correspondent aux vis (F). Serrez les vis (F).

En cas de démontage du verre pour le nettoyage Fig. 2

Pour le nettoyage du verre-cristal il ne faut absolument jamais l'effectuer lorsque celui-ci est encore chaud, il faut utiliser que de produits neutres et ne jamais le laver sous l'eau courante.

- Démontez la structure métallique (D) de l'étrier mural (C).
- Démontez l'écran en polycarbonat (G) du verre.

Appareil conforme aux normes de sécurité Européennes en vigueur et certifié par:



La sécurité d'emploi de cette lampe est soumise à l'observation de ces instructions et il est donc conseillé de les conserver.

GARANTIE Les conditions de garantie sont celles en vigueur dans le Pays dans lequel l'achat a été effectué. La garantie ne sera appliquée que sur présentation de la facture d'achat.



E

Lámpara de pared/plafón en aluminio fundido a presión, cristal extra claro pulido y satinado, policarbonato extruido, aluminio anodizado y acero

Tubo fluorescente de 54W (Aurora Flat 120) o 24W (Aurora Flat 60) Ø 16 mm, soporte G5

El símbolo  indica la distancia mínima que debe mantenerse respecto a los objetos iluminados.

 Aparato idóneo para el montaje sobre superficies normalmente inflamables.

Aparato idóneo solo para interiores.

Montaje y mantenimiento

Siempre cortar la corriente antes de efectuar cualquiera operación (sustitución de la bombilla, limpieza etc.).

Fig.1

- Abrir la tapa (A) destornillando la rosca (B).
- Fijar la caja (C) a la pared/techo empleando al menos 2 roscas y los tacos de expansión suministrados u otros adecuados al tipo de pared.
- Conectar los cables de la red eléctrica al bloque y conectar el cable amarillo y verde a la toma de tierra marcada con 

Cuidado: el circuito de tierra debe ser conforme a la normativa.

- Volver a cerrar la caja de pared con la tapa (A).
- Insertar el tubo fluorescente T5 54W (Aurora Flat 120) o 24W (Aurora Flat 60), soporte G5 en los portalámparas y girarlo 90 grados.

AVVERTENZE PER LA SICUREZZA D'UTILIZZO

L'apparecchio di illuminazione che avete acquistato è costruito secondo le vigenti normative di sicurezza europee ed è stato collaudato e certificato da un Istituto qualificato per il marchio di qualità.

L'utilizzo sicuro di apparecchi elettrici con parti ad elevata temperatura richiede, oltre alla normale prudenza, l'osservanza delle seguenti istruzioni.

Leggere attentamente e conservare le istruzioni allegate all'apparecchio per future necessità.

Si consiglia di far installare l'apparecchio da personale specializzato.

Non usare l'apparecchio per usi impropri non previsti dal normale utilizzo secondo la tipologia per la quale è stato progettato.

Non montare lampadine di potenza superiore o diverso tipo da quelle indicate nelle istruzioni di montaggio e sulle etichette apposte sull'apparecchio stesso.

Per sostituire la lampadina o pulire l'apparecchio **SI DEVE:**

- a) staccare la spina se l'apparecchio ne è munito o togliere la tensione elettrica dell'impianto;
- b) lasciare raffreddare completamente la lampadina e l'apparecchio prima di toccarlo con mani.

NON PULIRE MAI l'apparecchio acceso o ancora caldo.

NON UTILIZZARE liquidi infiammabili per la pulizia.

Tenere presente che le parti in vetro, lampadina compresa, possono rompersi costituendo frammenti taglienti, pertanto usare molta cautela nel maneggiarli.

Non installare apparecchi in zone ove possano facilmente essere urtati, in particolar modo tenerli lontano dalla portata dei bambini.

Non montare l'apparecchio troppo vicino a materiali facilmente infiammabili come tende o altro e non coprire l'apparecchio impediendone il raffreddamento.

Non consentire ai bambini di giocare con l'apparecchio.

Se il cavo di alimentazione risultasse danneggiato o si verificassero altri guasti o funzionamenti anomali, far riparare l'apparecchio da un punto vendita Lumina.

- Montar la estructura metálica (D) con el vidrio haciendo coincidir las estrías (E) con las roscas (F). Apretar las roscas (F).

Desmontaje del vidrio para limpieza Fig. 2

Para limpiar el vidrio nunca hacerlo cuando la lámpara es todavía caliente, sólo utilizar productos neutros y nunca lavar debajo del agua corriente.

- Desmontar la estructura metálica (D) del estribo de pared.
- Quitar la pantalla en policarbonado (G) del vidrio.

Aparato conforme a las normas europeas vigentes y certificado por:



La seguridad del aparato está garantizada con la observancia de estas instrucciones, por lo tanto se recomienda conservarlas.

GARANTIA Para este aparato, rigen las condiciones de garantía vigentes en el País de venta. Para disfrutar de las condiciones de garantía, es necesario presentar el recibo de compra.



ANWEISUNGEN FÜR DEN SICHEREN GEBRAUCH

Das erworbene Beleuchtungsgerät ist gemäß den derzeit geltenden Europäischen Sicherheitsnormen konstruiert worden und wurde von einem qualifizierten Institut für Qualitätszeichen geprüft und zertifiziert.

Der sicherer Gebrauch von elektrischen Geräten mit Teilen in erhöhter Temperatur, verlangt neben der gewöhnlichen Vorsicht, die Beachtung der folgenden Anweisungen:

Die dem Gerät beigefügte Gebrauchsanweisungen genau durchlesen und für zukünftige Bedarfsfälle aufheben.

Es wird empfohlen, das Gerät durch qualifiziertes Personal installieren zu lassen.

Das Gerät nicht für unangebrachte Zwecke nutzen, die nicht zum normalen Gebrauch zählen, gemäß der Typologie für welche es geplant wurde.

Keine Leuchtmittel mit höherer Stärke oder anderen Typs verwenden, als in den Anweisungen und Beschriftungen auf dem Gerät selber angegeben.

Um das Leuchtmittel auszuwechseln oder das Gerät zu reinigen muß man:

- a) Stecker ausziehen oder Spannung unterbrechen.
- b) Das Leuchtmittel und das Gerät vollständig erkalten lassen, bevor es mit den Händen berührt wird.

Nie das eingeschaltete oder warme Gerät reinigen.

Keine brennbaren Flüssigkeiten zum Reinigen benutzen.

Zur Kenntnis nehmen, daß die Glasteile, Leuchtmittel eingeschlossen, zerbrechen können und dadurch scharfe Scherben entstehen können, deshalb sehr vorsichtig damit umgehen.

Nicht an Stellen installieren, wo sie leicht zu stoßen sind, vor allem in Reichweite von Kindern fernhalten.

Das Gerät **nicht** zu nahe an leicht brennbaren Materialien wie Gardinen oder anderem installieren und das Gerät nicht abdecken um die Abkühlung zu verhindern.

Kindern **nicht** zulassen, mit dem Gerät zu spielen.

Sollte das Beschickungskabel beschädigt sein oder andere Schäden oder abweichendes Funktionieren eintreten, sollte das Gerät bei einem Lumina-Stützpunkthändler repariert werden.

REMARKS FOR A SAFE USE

The light fitting that you have purchased has been designed and built according to European security norms in force and is certified by an appointed Institute for Quality Marks.

The safe use of a light fitting embodying high temperature components requires, beyond the necessary attention, to carefully follow these instructions:

Read carefully and conserve the instructions for the correct use of the light fitting.

We suggest to have the fitting installed by a specialized technician.

Do not use the light fitting for improper applications, that haven't been foreseen in the project.

Do not use bulbs of higher power than the one specified in the instructions and on the labels stucked on the light fitting.

When cleaning or changing the bulb of the light fitting, remember to previously unplug the same or switch off the main.

Let the light fitting and the bulb cool down before touching it with the hands.

Moreover, we suggest to remember:

Never clean the light fitting when hot or under tension.

Never use flammable products to clean the light fitting.

The glass components - bulb included - can break and therefore are **dangerous** if uncaredfully handled.

Light fittings should be installed **out of the reach of children** and in such a position where they cannot be hit by anything.

Do not install the light fitting too close to flammable materials (curtains, etc.), nor cover it, to prevent the normal cooling.

Do not allow children to play with the fitting.

In case of troubles, misworking or damage to the cable, contact your Lumina dealer for checking and repairing.

ADVERTENCIA PARA SEGURIDAD DE UTILIZACIÓN

El aparato de iluminación que ha adquirido está construido según la vigente normativa de seguridad europea y ha sido probado y certificado por un conocido Instituto de calidad.

La utilización segura de aparatos eléctricos con partes de elevada temperatura requiere, además de la prudencia normal, la observancia de las siguientes instrucciones.

LEER Y CONSERVAR ATENTAMENTE las instrucciones adjuntas al aparato para necesidades futuras.

Se aconseja hacer instalar el aparato por personal especializado.

No usar el aparato para usos improprios no previstos en la normal utilización según la tipología para la cual ha sido proyectado.

No montar bombillas de potencia superior o de distinto tipo a las indicadas en las instrucciones de montaje y en las etiquetas pegadas sobre el mismo aparato.

Para sustituir la bombilla o limpiar el aparato **SE DEBE:**

a) Quitar el enchufe de la toma eléctrica si el aparato va provisto o cortar la corriente eléctrica de la instalación.

b) Dejar enfriar totalmente la bombilla y el aparato antes de tocarlo con las manos.

NO LIMPIAR NUNCA el aparato encendido o todavía caliente.

NO UTILIZAR líquidos inflamables para la limpieza.

Tener presente que las partes de vidrio, bombilla incluida, pueden romperse costituyendo fragmentos cortantes, por lo tanto ser muy prudentes en su manejo.

No instalar aparatos en zonas donde puedan ser facilmente golpeados en particular **mantenerlos alejados de los niños.**

No montar el aparato demasiado cerca de material facilmente inflamable como cortinas o similares y no cubrirlo impidiendo su refrigeración.

No permitir a los niños de jugar con el aparato.

Si el cable de alimentación resultase dañado o sufriera cualquier otro desperfecto o funcionamiento anormal, hacer reparar el aparato en un punto de venta Lumina.

NOTICES POUR LA SÉCURITÉ D'EMPLOI

L'appareil éclairant que vous avez acheté est construit suivant les normes de sécurité en vigueur dans la Communauté Européenne, et il a été testé et certifié par un institut qualifié pour le marquage de qualité.

Au bout de l'utilisation plus sûre d'appareils électriques avec des pièces composantes qui dégagent des températures très élevées, il faut observer, outre que la prudence normale, les instructions qui sont reportées ci-dessous:

Lisez et conservez (pour toute éventualité à l'avenir) très soigneusement les instructions dont l'appareil est équipé.

Nous conseillons de faire installer l'appareil par des techniciens spécialisés.

N'utilisez pas l'appareil pour des usages impropres c'est à dire qui ne sont pas prévus en base à la typologie pour laquelle il a été projeté.

Ne montez pas d'ampoules de puissances supérieures ou de types différents par rapport à ce qui est indiqué dans les instructions de montage et sur les étiquettes portées sur l'appareil même.

Pour remplacer l'ampoule ou pour nettoyer l'appareil il faut:

a) débrancher la fiche si l'appareil en est muni ou enlever le courant électrique du réseau;

b) laisser l'ampoule et l'appareil se refroidir complètement avant des les toucher avec vos mains.

NE JAMAIS NETTOYER l'appareil allumé ou encore chaud.

NE JAMAIS UTILISER des liquides inflammables pour le nettoyage.

N'oubliez pas que les parties en verre, y compris l'ampoule, peuvent se casser et originer des morceaux tranchants: **il faut donc faire beaucoup d'attention en les manipulant.**

N'installez pas les appareils aux endroits où ils peuvent être heurtés, et surtout tenez-les hors de portée des enfants.

Ne montez pas l'appareil trop rapproché à des matériaux facilement inflammables, comme les rideaux ou d'autres, et ne couvrez pas l'appareil ce qui en empêcherait le refroidissement.

Ne permettez pas aux enfants de jouer avec l'appareil.

Dans le cas où le câble d'alimentation s'averait endommagé ou s'ils s'averaient d'autres défauts ou d'anomalies de fonctionnement, faites effectuer la réparation de l'appareil par un revendeur de Lumina.

info@lumina.it



LUMINA ITALIA Srl
via Casorezzo, 63
20010 Arluno (MI)
Tel. +39 02 903752.1
Fax +39 02 90376655

LUMINA DEUTSCHLAND GmbH
Postfach 1208
D-71113 Gärtringen
Tel. 07034 21998
Fax 07034 20175

LUMINA SCHWEIZ GmbH
Bergstrasse 1/3
CH-4513 Langendorf
Tel. 032 6821959
Fax 032 6823338