

AURORA CIRCLE 30

*design by
Ettore Cimini*

Istruzioni
Hinweisungen
Instructions
Instrucciones



1 AURORA CIRCLE 30 P cod. 540

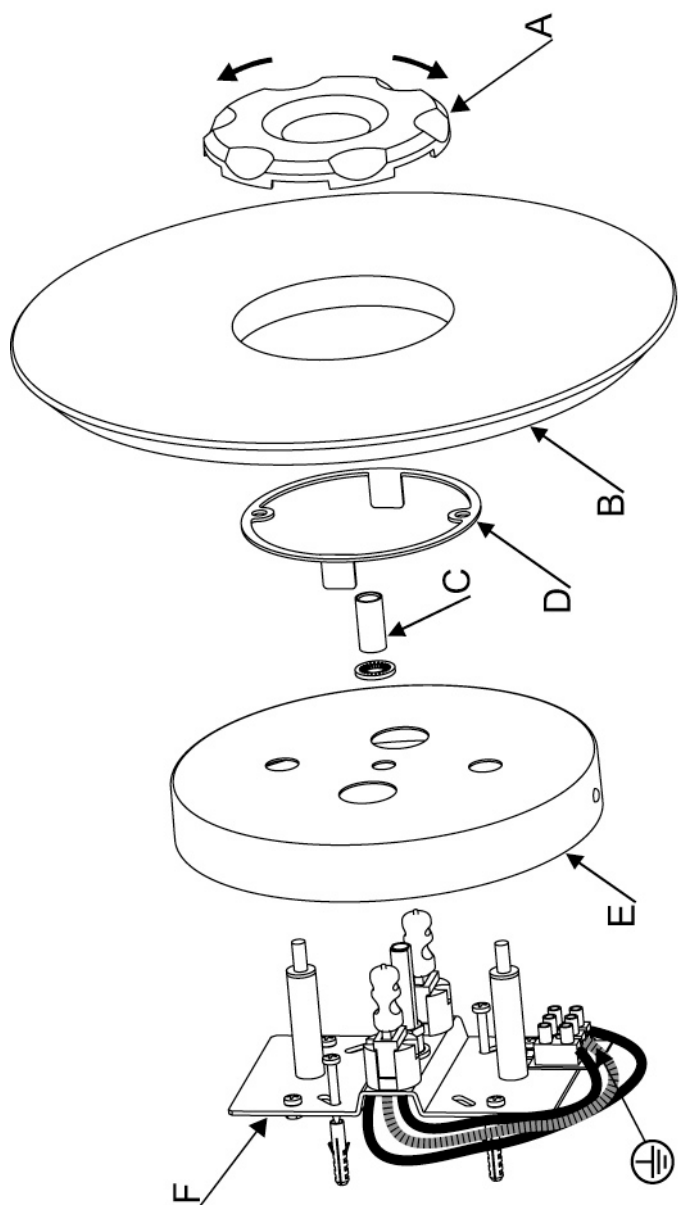

2 AURORA CIRCLE 30 S cod. 541

Conduttori di alimentazione
L. MAX=10cm dal foro

Leitungskabel
L. MAX=10 cm

Electrical feeding wires
L. MAX=10 cm (4") from the hole

Câbles d'alimentation
L. MAX=10 cm du trou

Cables d'alimentación
L. MAX=10 cm de l'agujero

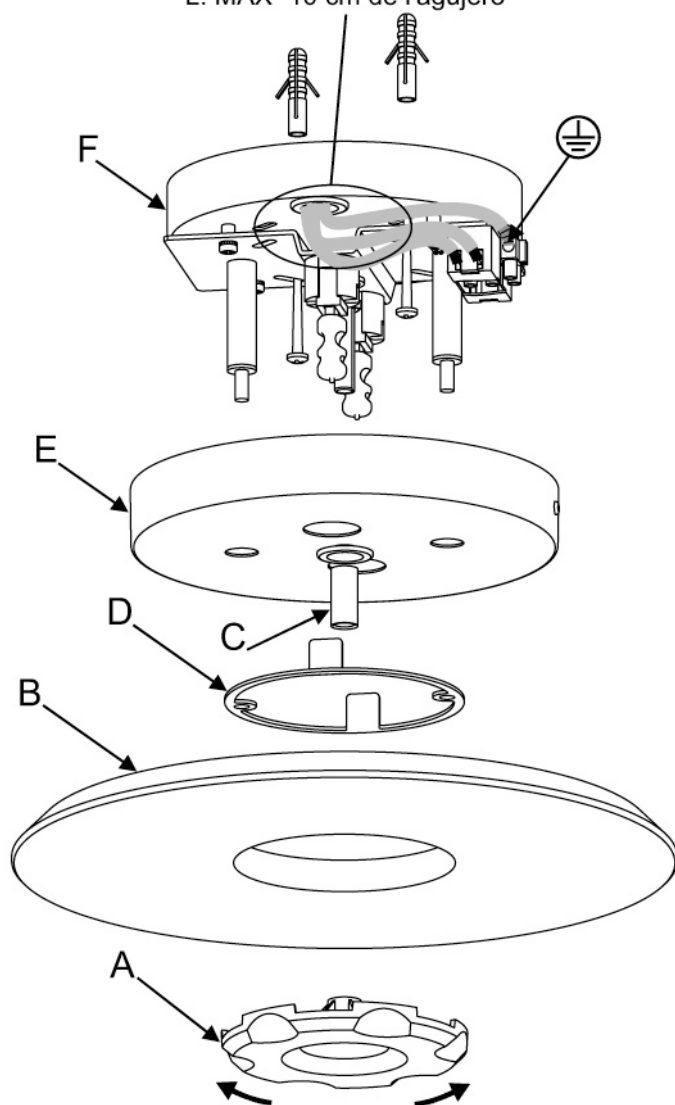



Apparecchio di illuminazione da parete o plafone in alluminio pressofuso, vetro superchiaro molato e sabbiato, alluminio anodizzato e acciaio. Lampadine alogene 2 x max 75W, attacco G9.

 Usare solamente lampadine che non richiedano schermi di protezione.

 Apparecchio installabile direttamente su superfici normalmente infiammabili.

Solo per uso interno.

Montaggio e manutenzione

Togliere la tensione di alimentazione prima di effettuare qualsiasi operazione sull'apparecchio (sostituzione lampadina, pulizia ecc.).

Attenzione:

L'apparecchio Aurora Circle 30 P, **cod. 540** è idoneo per installazione solamente a parete (**Fig. 1**).

L'apparecchio Aurora Circle 30 S, **cod. 541** è idoneo per installazione solamente a plafone (**Fig. 2**).

1) Svitare e togliere la flangia "A", il cilindro e la rondella "C", sfilare l'anello "D" e il riflettore "E".

2) Fissare a soffitto o a parete la staffa "F" (**freccia verso l'alto, solo cod. 540**) utilizzando almeno 2 viti opposte con i tasselli in dotazione o altri adatti al tipo di muro o soffitto.

3) Eseguire il cablaggio dell'impianto elettrico avendo cura di infilare sui cavi elettrici dell'impianto le guaine rosse anticalore (**solo cod. 541**) e di collegare il cavo giallo verde al morsetto di terra contrassegnato con .

Nota: il circuito di terra deve essere a norme.

4) Montare le lampadine, riposizionare il riflettore "E", avvitare il cilindro sopra la rondella "C", posizionare l'anello "D" come in figura e il vetro

"B", avvitare la flangia "A" facendo attenzione a non serrarla in modo eccessivo.

Smontaggio del vetro per pulizia o per sostituzione della lampadina

Per la pulizia del cristallo non effettuare l'operazione a lampada calda, usare solo prodotti neutri e non lavare sotto acqua corrente.

Fig. 1-2 Svitare e togliere la flangia "A" e il vetro "B".

In caso di sostituzione usare sempre lampadina della stessa marca e tipo o equivalente: togliere la tensione di alimentazione, attendere che l'apparecchio sia freddo, sfilare con cura la lampadina da sostituire, assicurarsi che la nuova lampadina non venga toccata con mani nude.

Lampada conforme alle vigenti normative europee, corredata di attestato di conformità rilasciato da:



La sicurezza dell'apparecchio è garantita dalla osservanza di queste istruzioni pertanto si raccomanda di conservarle.

GARANZIA

Per questo apparecchio valgono le condizioni di garanzia valide nella rispettiva nazione. La garanzia viene riconosciuta soltanto se accompagnata dal documento giustificativo dell'acquisto.



Wand- oder Deckenleuchte aus Pressgussaluminium, extra hellem Glas geschliffen und sandgestrahlt, eloxiertem Aluminium und Stahl. Halogenleuchtmittel, 2 x max. 75W - Fassung G9.

 Nur Leuchtmittel verwenden, die kein Schutzglas benötigen.

 Das Gerät kann auf normal entzündbaren Flächen montiert werden. Nur für Innenbereich geeignet.

Montage und Instandhaltung

Vor jedem Eingriff an der Leuchte (Montage, Leuchtmittelaustausch, Reinigung usw.) Spannung unterbrechen.

Achtung:

Die Leuchte Aurora Circle 30P, für Kod. 540 ist nur fuer Wandmontage geeignet (**Abb. 1**).

Die Leuchte Aurora Circle 30S, für Kod. 541 ist nur fuer Deckenmontage geeignet (**Abb. 2**).

1) Den Flansch "A", den Zylinder und die Scheibe "C" abschrauben und entfernen, den Ring "D" und den Reflektor "E" herausziehen.

2) Den Kasten "F" (**Pfeil nach oben, nur Kod. 540**) an die Decke/Wand montieren. Verwenden Sie bitte mindestens zwei gegenueberliegende Schrauben mit den mitgelieferten Dübel oder andere die für die Wand/Decke geeignet sind.

3) Die Verkabelung der Anlage durchführen und die Kabel mit den roten Schutzhüllen (**nur Kod. 541**) überziehen und das gelb-grüne Kabel mit dem Klemmbrett, gekennzeichnet mit , verbinden.

Anmerkung: Die Erdanlage muss den Normen entsprechen.

4) Die Leuchtmittel und den Reflektor "E" montieren, Zylinder auf die Scheibe "C" einschrauben, Ring "D" und Glas "B" wie auf Zeichnung angegeben positionieren, Kasten "A" anschrauben, bitte nicht zu sehr festziehen.

Demontage des Glases für die Reinigung oder Austausch des Leuchtmittels

Glas reinigen: Abkuehlen lassen, nur neutrale Produkte verwenden und nicht unter fließendem Wasser waschen.

Abb. 1-2: Kasten "A" und Glas "B" abschrauben und entfernen.

Beim Leuchtmittelaustausch bitte die gleiche Marke oder ähnliche verwenden: Spannung unterbrechen, solange warten, bis das Glas kalt wird, das defekte Leuchtmittel entfernen, das neue Leuchtmittel nicht mit den Haenden beruehren.

Die Leuchte entspricht den geltenden europäischen Sicherheitsnormen. Der Prüfbericht wurde ausgestellt von:



Die Sicherheit dieses Gerätes ist nur gewährleistet, wenn diese Montageanleitung genau beachtet wird. Wir empfehlen daher diese aufzubewahren.

GARANTIE

Für dieses Gerät gelten die im Kaufland herausgegebenen Garantiebedingungen. Zur Inanspruchnahme von Garantieleistungen ist in jedem Fall aber die Vorlage des Kaufbeleges erforderlich.



GB

Wall or ceiling light fitting made out of die cast aluminium, extra bright glass ground and sand blasted, anodized aluminium and steel.
Two halogen bulbs, max 75W, socket G9.



Use only bulbs that do not require protection screen.



Fitting suitable for mounting on normally flammable surfaces.

Only for interiors.

Mounting and maintenance

Always disconnect the current from the general main switch, before carrying out any operation (bulb replacement, cleaning etc.)

Notice:

The fitting Aurora Circle 30 P **code 540** can only be installed on the walls (**fig.1**)

The fitting Aurora Circle 30 S **code 541** can only be installed to the ceilings (**fig.2**)

1) Unscrew and remove the flange "A", the cylinder and the washer "C", the ring "D" and the reflector "E".

2) Secure the bracket "F" to the ceiling or to the wall (**arrow to the top - only for code 540**) by means of at least two opposite screws with the dowels included in the packaging or with another type suitable for the type of wall or ceiling.

3) Put the heat-protective red sheathes on the wires of the main electric network (**only code 541**), then connect the cables of the fitting to the ones of the network, paying attention to connect the yellow-green wire to the hearth terminal block marked

Notice: the earth circuit must comply with the norms.

4) Mount the bulbs, replace the reflector "E", screw the cylinder on the washer "C", put the ring "D" and the glass "B" in the correct position as shown in the figure, then screw the flange "A" on without tightening too much.

F

Applique ou plafonnière en aluminium moulé sous pression, verre extraclair meulé et sablé, aluminium anodisé et acier.
Sources halogènes 2 x 75W maxi, douille G9.



En cas de remplacement utilisez exclusivement des ampoules du même type, n'ayant pas besoin d'écran de protection



Appareil apte au montage sur les surfaces normalement inflammables.

Emploi à l'intérieur exclusivement.

Montage et entretien

Coupez toujours le courant du circuit général avant d'effectuer toute opération sur l'appareil (remplacement de l'ampoule, nettoyage, etc.).

Attention:

L'appareil Aurora Circle 30 P, **code 540**, est pour application murale seulement (**Fig.1**).

L'appareil Aurora Circle 30 S, **code 541**, est pour application au plafond seulement (**Fig.2**).

1) Dévisser et enlever la bride "A", le cylindre et la rondelle "C", enlever la bague "D" et le réflecteur "E".

2) Monter au plafond/mur l'étrier "F" (**flèche vers le haut, code 540 seulement**) par au moins 2 vis opposées avec les tampons livrés avec l'appareil ou d'autres adaptés au type de mur/plafond.

3) Procéder avec le cablage préinstallé d'enfiler les gaines rouges antichaleur (**pour le code 541 seulement**) sur les câbles électrique du réseau, et de connecter le câble jaune et vert au bordier de terre marqué par



Disassembling of the glass for cleaning or replacement of the bulbs

To clean the glass: never carry it out when the fitting is still warm. Only use neutral cleaning products and never wash it under running water.

Fig.1-2 Unscrew and remove the flange "A" and the glass "B".

In case you need to replace the bulbs, we recommend to use a bulbs of the same brand and type or equivalent: disconnect the current from general main switch, wait until the light fitting is cold carefully remove the bulbs, make sure that the new lamp is not touched with barehands.

This light fitting perfectly conforms to the European safety rules in force and it is certified by:



Carefully read the instructions before assembling the light fitting which is guaranteed safe and reliable when it has been correctly installed and properly used. We recommend to conserve the instructions.

GUARANTEE

This light fitting is guaranteed under the conditions in force in the Country of sale. For claims under guarantee, the sales receipt must be shown.



F

Applique ou plafonnière en aluminium moulé sous pression, verre extraclair meulé et sablé, aluminium anodisé et acier.
Sources halogènes 2 x 75W maxi, douille G9.



En cas de remplacement utilisez exclusivement des ampoules du même type, n'ayant pas besoin d'écran de protection



Appareil apte au montage sur les surfaces normalement inflammables.

Emploi à l'intérieur exclusivement.

Montage et entretien

Coupez toujours le courant du circuit général avant d'effectuer toute opération sur l'appareil (remplacement de l'ampoule, nettoyage, etc.).

Attention:

L'appareil Aurora Circle 30 P, **code 540**, est pour application murale seulement (**Fig.1**).

L'appareil Aurora Circle 30 S, **code 541**, est pour application au plafond seulement (**Fig.2**).

1) Dévisser et enlever la bride "A", le cylindre et la rondelle "C", enlever la bague "D" et le réflecteur "E".

2) Monter au plafond/mur l'étrier "F" (**flèche vers le haut, code 540 seulement**) par au moins 2 vis opposées avec les tampons livrés avec l'appareil ou d'autres adaptés au type de mur/plafond.

3) Procéder avec le cablage préinstallé d'enfiler les gaines rouges antichaleur (**pour le code 541 seulement**) sur les câbles électrique du réseau, et de connecter le câble jaune et vert au bordier de terre marqué par



Attention: il faut que le circuit de terre soit conforme aux normes.

4) Emplacer les sources, remettre le réflecteur "E" à sa place, visser le cylindre sur la rondelle "C", emplacer la bague "D" suivant le croquis et le verre "B", visser la bride "A" prenant garde à ne pas serrer trop fort.

Demontage du verre pour le nettoyage ou le remplacement de l'ampoule

Pour le nettoyage du verre-cristal il ne faut absolument jamais l'effectuer lorsque celui-ci est encore chaud, il faut utiliser que de produits neutres et ne jamais le laver sous l'eau courante.

Fig. 1-2 Dévisser et enlever la bride "A" et le verre "B".

En cas de remplacement utiliser que des sources de la même marque et type ou équivalent: enlever le courant du réseau, attendre que l'appareil se refroidisse complètement, enlever la source avec attention, ne pas toucher la source avec les mains nues.

Appareil conforme aux normes de sécurité Européennes en vigueur et certifié par:



La sécurité d'emploi de cette lampe est soumise à l'observation de ces instructions et il est donc conseillé de les conserver.

GARANTIE Les conditions de garantie sont celles en vigueur dans le Pays dans lequel l'achat a été effectué. La garantie ne sera appliquée que sur présentation de la facture d'achat.



E

Aparato de iluminación de pared o de techo hecho de aluminio hundido a presión, de cristal extra claro pulido y satinado, de aluminio anodizado y de acero.

Bombillas halógenas 2 x 75W max, soporte G9.

 En caso de sustitución, emplear solo bombillas del mismo tipo que no requieren protección.

 Aparato idóneo para el montaje sobre superficies normalmente inflamables.

Aparato idóneo solo para interiores.

Montaje y mantenimiento

Siempre cortar la corriente antes de efectuar cualquiera operación (sustitución de la bombilla, limpieza etc.)

Cuidado:

El modelo Aurora Circle 30 P **cód. 540** solo puede ser montado en las paredes (**Fig. 1**)

El modelo Aurora Circle 30 S **cód. 541** solo puede ser montado en los techos (**Fig. 2**)

1) Destornillar y sacar la arandela "A", el cilindro y el disco "C", el anillo "D" y la pantalla "E"

2) Fijar la caja "F" al techo o a la pared (**flecha hacia arriba -solo por código 540**) empleando al menos dos roscas opuestas y los tacos de expansión suministrados ó otros adecuados al tipo de pared.

3) Colocar las vainas rojas anticorrosión sobre los hilos eléctricos de la red (**solo código 541**) y conectarlos a la bornera del aparato, haciendo cuidado que el cable verde-amarillo sea conectado a la toma de tierra marcada con 

Cuidado: el circuito de tierra debe ser conforme a la normativa.

4) Montar las bombillas, volver a montar la pantalla "E", atornillar el cilindro sobre el disco "C", colocar en posición el anillo "D" y el cristal "B" y por fin atornillar la arandela "A" sin apretar demasiado.

Desmontaje del cristal para limpieza o sustitución de las bombillas

Jamás limpiar el cristal cuando el aparato sea todavía caliente: utilizar solamente productos neutros y no poner el cristal bajo agua corriente.

Fig. 1-2 destornillar y sacar la arandela "A" y el cristal "B".

En caso de sustitución de la bombilla se recomienda el empleo de una fuente de la misma marca y tipo, o equivalente: siempre cortar la corriente antes de efectuar cualquiera operación. Esperar hasta que el aparato sea frío. Nunca tocar la fuente con mano desnuda.

Aparato conforme a las normas europeas vigentes y certificado por:



La seguridad del aparato está garantizada con la observancia de estas instrucciones, por lo tanto se recomienda conservarlas.

GARANTIA

Para este aparato, rigen las condiciones de garantía vigentes en el País de venta. Para disfrutar de las condiciones de garantía, es necesario presentar el recibo de compra.



AVVERTENZE PER LA SICUREZZA D'UTILIZZO

L'apparecchio di illuminazione che avete acquistato è costruito secondo le vigenti normative di sicurezza europee ed è stato collaudato e certificato da un Istituto qualificato per il marchio di qualità.

L'utilizzo sicuro di apparecchi elettrici con parti ad elevata temperatura richiede, oltre alla normale prudenza, l'osservanza delle seguenti istruzioni.

Leggere attentamente e conservare le istruzioni allegate all'apparecchio per future necessità.

Si consiglia di far installare l'apparecchio da personale specializzato.

Non usare l'apparecchio per usi impropri non previsti dal normale utilizzo secondo la tipologia per la quale è stato progettato.

Non montare lampadine di potenza superiore o diverso tipo da quelle indicate nelle istruzioni di montaggio e sulle etichette apposte sull'apparecchio stesso.

Per sostituire la lampadina o pulire l'apparecchio **SI DEVE:**

a) staccare la spina se l'apparecchio ne è munito o togliere la tensione elettrica dell'impianto;

b) lasciare raffreddare completamente la lampadina e l'apparecchio prima di toccarlo con mani.

NON PULIRE MAI l'apparecchio acceso o ancora caldo.

NON UTILIZZARE liquidi infiammabili per la pulizia.

Tenere presente che le parti in vetro, lampadina compresa, possono rompersi costituendo frammenti taglienti, pertanto usare molta cautela nel maneggiarli.

Non installare apparecchi in zone ove possano facilmente essere urtati, in particolare modo tenerli lontano dalla portata dei bambini.

Non montare l'apparecchio troppo vicino a materiali facilmente infiammabili come tende o altro e non coprire l'apparecchio impediendone il raffreddamento.

Non consentire ai bambini di giocare con l'apparecchio.

Se il cavo di alimentazione risultasse danneggiato o si verificassero altri guasti o funzionamenti anomali, far riparare l'apparecchio da un punto vendita Lumina.

ANWEISUNGEN FÜR DEN SICHEREN GEBRAUCH

Das erworbene Beleuchtungsgerät ist gemäß den derzeit geltenden Europäischen Sicherheitsnormen konstruiert worden und wurde von einem qualifizierten Institut für Qualitätszeichen geprüft und zertifiziert.

Der sicherer Gebrauch von elektrischen Geräten mit Teilen in erhöhter Temperatur, verlangt neben der gewöhnlichen Vorsicht, die Beachtung der folgenden Anweisungen:

Die dem Gerät beigefügte Gebrauchsanweisungen genau durchlesen und für zukünftige Bedarfsfälle aufheben.

Es wird empfohlen, das Gerät durch qualifiziertes Personal installieren zu lassen.

Das Gerät nicht für unangebrachte Zwecke nutzen, die nicht zum normalen Gebrauch zählen, gemäß der Typologie für welche es geplant wurde.

Keine Leuchtmittel mit höherer Stärke oder anderen Typs verwenden, als in den Anweisungen und Beschriftungen auf dem Gerät selber angegeben.

Um das Leuchtmittel auszuwechseln oder das Gerät zu reinigen muß man:

a) Stecker ausziehen oder Spannung unterbrechen.

b) Das Leuchtmittel und das Gerät vollständig erkalten lassen, bevor es mit den Händen berührt wird.

Nie das eingeschaltete oder warme Gerät reinigen.

Keine brennbaren Flüssigkeiten zum Reinigen benutzen.

Zur Kenntnis nehmen, daß die Glasteile, Leuchtmittel eingeschlossen, zerbrechen können und dadurch scharfe Scherben entstehen können, deshalb sehr vorsichtig damit umgehen.

Nicht an Stellen installieren, wo sie leicht zu stoßen sind, vor allem in Reichweite von Kindern fernhalten.

Das Gerät **nicht** zu nahe an leicht brennbaren Materialien wie Gardinen oder anderem installieren und das Gerät nicht abdecken um die Abkühlung zu verhindern.

Kindern **nicht** zulassen, mit dem Gerät zu spielen.

Sollte das Beschickungskabel beschädigt sein oder andere Schäden oder abweichendes Funktionieren eintreten, sollte das Gerät bei einem Lumina-Stützpunkthändler repariert werden.

REMARKS FOR A SAFE USE

The light fitting that you have purchased has been designed and built according to European security norms in force and is certified by an appointed Institute for Quality Marks.

The safe use of a light fitting embodying high temperature components requires, beyond the necessary attention, to carefully follow these instructions:

Read carefully and conserve the instructions for the correct use of the light fitting.

We suggest to have the fitting installed by a specialized technician.

Do not use the light fitting for improper applications, that haven't been foreseen in the project.

Do not use bulbs of higher power than the one specified in the instructions and on the labels stuck on the light fitting.

When cleaning or changing the bulb of the light fitting, remember to previously unplug the same or switch off the main.

Let the light fitting and the bulb cool down before touching it with the hands.

Moreover, we suggest to remember:

Never clean the light fitting when hot or under tension.

Never use flammable products to clean the light fitting.

The glass components - bulb included - can break and therefore are **dangerous** if uncarefully handled.

Light fittings should be installed **out of the reach of children** and in such a position where they cannot be hit by anything.

Do not install the light fitting too close to flammable materials (curtains, etc.), nor cover it, to prevent the normal cooling.

Do not allow children to play with the fitting.

In case of troubles, misworking or damage to the cable, contact your Lumina dealer for checking and repairing.

NOTICES POUR LA SÉCURITÉ D'EMPLOI

L'appareil éclairant que vous avez acheté est construit suivant les normes de sécurité en vigueur dans la Communauté Européenne, et il a été testé et certifié par un institut qualifié pour le marquage de qualité.

Au bout de l'utilisation plus sûre d'appareils électriques avec des pièces composantes qui dégagent des températures très élevées, il faut observer, outre que la prudence normale, les instructions qui sont reportées ci-dessous:

Lisez et conservez (pour toute éventualité à l'avenir) très soigneusement les instructions dont l'appareil est équipé.

Nous conseillons de faire installer l'appareil par des techniciens spécialisés.

N'utilisez pas l'appareil pour des usages impropres c'est à dire qui ne sont pas prévus en base à la typologie pour laquelle il a été projeté.

Ne montez pas d'ampoules de puissances supérieures ou de types différents par rapport à ce qui est indiqué dans les instructions de montage et sur les étiquettes portées sur l'appareil même.

Pour remplacer l'ampoule ou pour nettoyer l'appareil il faut:

a) débrancher la fiche si l'appareil en est muni ou enlever le courant électrique du réseau;

b) laisser l'ampoule et l'appareil se refroidir complètement avant des les toucher avec vos mains.

NE JAMAIS NETTOYER l'appareil allumé ou encore chaud.

NE JAMAIS UTILISER des liquides inflammables pour le nettoyage.

N'oubliez pas que les parties en verre, y compris l'ampoule, peuvent se casser et originer des morceaux tranchants: **il faut donc faire beaucoup d'attention en les manipulant.**

N'installez pas les appareils aux endroits où ils peuvent être heurtés, et surtout tenez-les hors de portée des enfants.

Ne montez pas l'appareil trop rapproché à des matériaux facilement inflammables, comme les rideaux ou d'autres, et ne couvrez pas l'appareil ce qui en empêcherait le refroidissement.

Ne permettez pas aux enfants de jouer avec l'appareil.

Dans le cas où le câble d'alimentation s'averait endommagé ou s'ils s'averaient d'autres défauts ou d'anomalies de fonctionnement, faites effectuer la réparation de l'appareil par un revendeur de Lumina.

ADVERTENCIA PARA SEGURIDAD DE UTILIZACIÓN

El aparato de iluminación que ha adquirido está construido según la vigente normativa de seguridad europea y ha sido probado y certificado por un conocido Instituto de calidad.

La utilización segura de aparatos eléctricos con partes de elevada temperatura requiere, además de la prudencia normal, la observancia de las siguientes instrucciones.

LEER Y CONSERVAR ATENTAMENTE las instrucciones adjuntas al aparato para necesidades futuras.

Se aconseja hacer instalar el aparato por personal especializado.

No usar el aparato para usos improprios no previstos en la normal utilización según la tipología para la cual ha sido proyectado.

No montar bombillas de potencia superior o de distinto tipo a las indicadas en las instrucciones de montaje y en las etiquetas pegadas sobre el mismo aparato.

Para sustituir la bombilla o limpiar el aparato **SE DEBE:**

a) Quitar el enchufe de la toma eléctrica si el aparato va provisto o cortar la corriente eléctrica de la instalación.

b) Dejar enfriar totalmente la bombilla y el aparato antes de tocarlo con las manos.

NO LIMPIAR NUNCA el aparato encendido o todavía caliente.

NO UTILIZAR líquidos inflamables para la limpieza.

Tener presente que las partes de vidrio, bombilla incluida, pueden romperse constituyendo fragmentos cortantes, por lo tanto ser muy prudentes en su manejo.

No instalar aparatos en zonas donde puedan ser fácilmente golpeados en particular **mantenerlos alejados de los niños.**

No montar el aparato demasiado cerca de material fácilmente inflamable como cortinas o similares y no cubrirlo impidiendo su refrigeración.

No permitir a los niños de jugar con el aparato.

Si el cable de alimentación resultase dañado o sufriera cualquier otro desperfecto o funcionamiento anormal, hacer reparar el aparato en un punto de venta Lumina.

info@lumina.it



LUMINA ITALIA Srl
via Casorezzo, 63
20010 Arluno (MI)
Tel. +39 02 903752.1
Fax +39 02 90376655

LUMINA DEUTSCHLAND GmbH
Postfach 1208
D-71113 Gärtringen
Tel. 07034 21998
Fax 07034 20175

LUMINA SCHWEIZ GmbH
Bergstrasse 1/3
CH-4513 Langendorf
Tel. 032 6821959
Fax 032 6823338