

Installation Guide

Toilet

K-3393

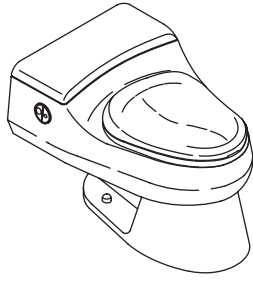

M product numbers are for Mexico (i.e. K-12345**M**)
Los números de productos seguidos de
M corresponden a México (Ej.
K-12345**M**)
Français, page "Français-1"
Español, página "Español-1"

1057478-2-A

THE BOLD LOOK
OF **KOHLER**®

Tools and Materials

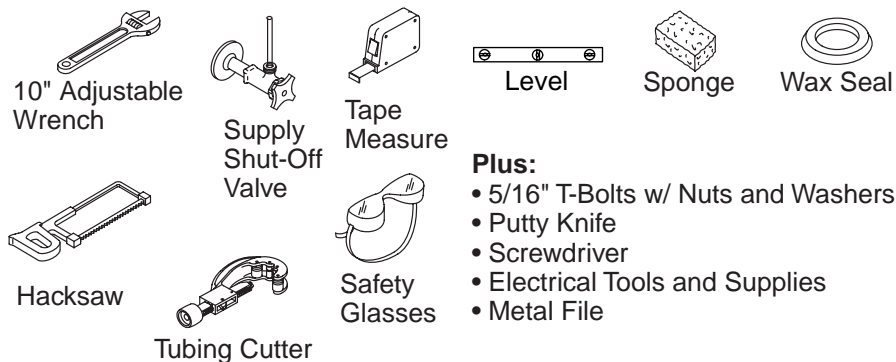

Thank You For Choosing Kohler Company

We appreciate your commitment to Kohler quality. Please take a few minutes to review this manual before you start installation. If you encounter any installation or performance problems, please don't hesitate to contact us. Our phone numbers and website are listed on the back cover. Thanks again for choosing Kohler Company.

Before You Begin



WARNING: Risk of electrical shock. Connect to a properly grounded, grounding-type receptacle, protected by a Ground-Fault Circuit-Interrupter (GFCI).

CAUTION: Risk of product damage. Handle with care. Vitreous china can break or chip if the bolts and nuts are overtightened, or if the product is handled carelessly.

- A dedicated 120 VAC, 15 A, 60 Hz circuit (protected by a Class A GFCI) is required for installation.

NOTICE: The Canadian Electric Code requires receptacles installed in bathrooms to be located at least 1 meter from a bathtub or shower if practical, but in no case less than 500 mm. If the installation is in Canada, install this unit in accordance with the Canadian Electrical Code, Part 1.

- Observe all local plumbing and building codes.
- Carefully inspect the new toilet for damage.
- If the existing toilet does not have a supply shut-off valve below the tank, install one before installing the new toilet.

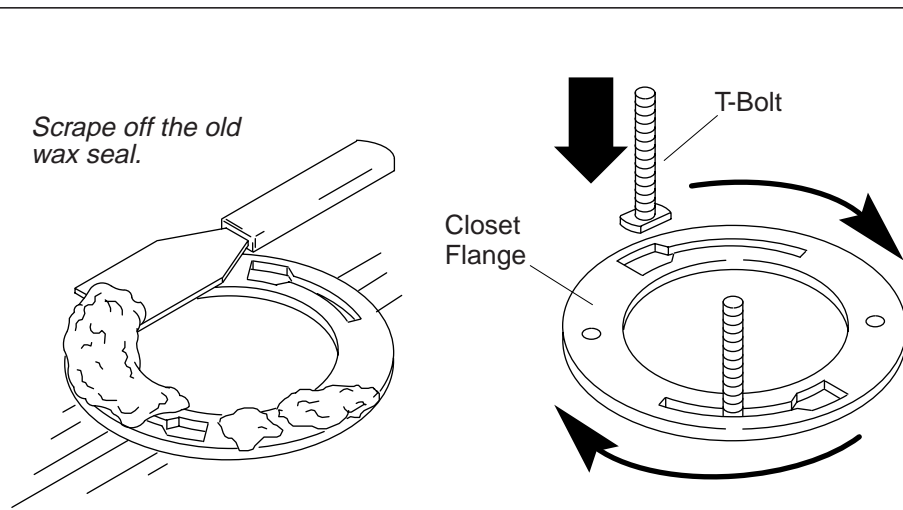

Scrape off the old wax seal.

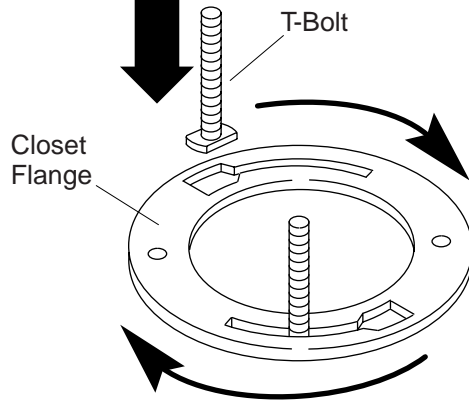

1. Remove the Existing Toilet



CAUTION: Risk of hazardous gases. If the new toilet is not installed immediately, temporarily place a rag in the closet flange.

- Turn off the water supply.
- Flush the toilet.
- Sponge out all remaining water from the tank.
- Disconnect the supply shut-off valve, if present.
- Remove the old toilet.
- Remove the old wax seal from the floor with a putty knife.
- Replace the old T-bolts with the new 5/16" diameter T-bolts.

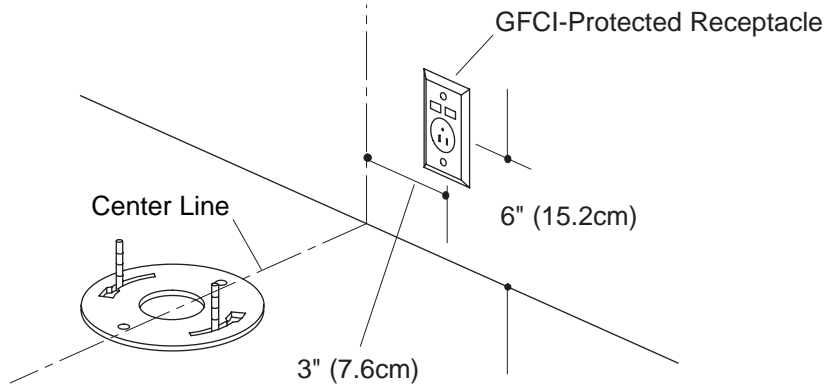

2. Install Electrical Service



DANGER: Risk of electrical shock. Connect only to a properly-grounded, grounding-type receptacle which is protected by a Ground-Fault Circuit-Interrupter (GFCI). Do not remove the grounding pin or use a grounding adapter.

- A licensed electrician should install a properly-grounded, grounding-type receptacle which is protected by a Class A Ground-Fault Circuit-Interrupter.
- The receptacle should be located 6" (15.2 cm) above the floor line, and 3" (7.6 cm) to the right of the closet flange centerline.
- The toilet electrical cord is 36" (91.4 cm) long.

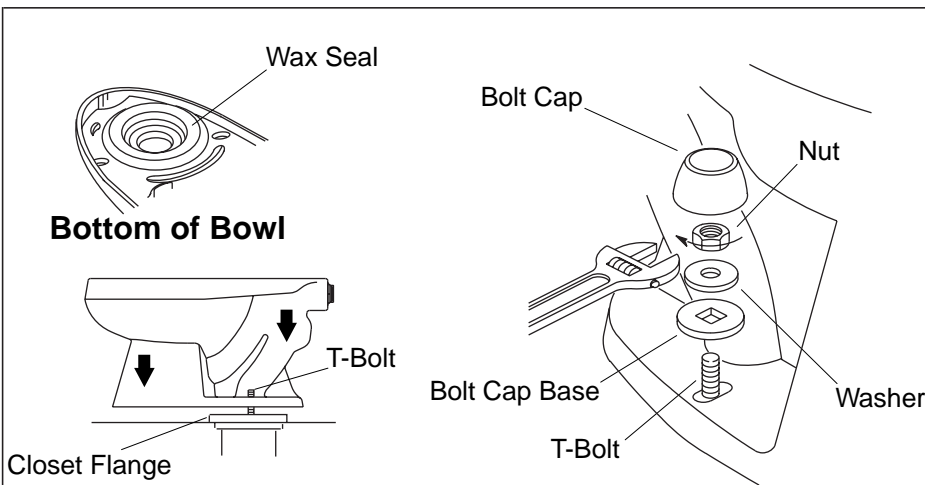

3. Install the New Toilet

- Install or relocate the supply and outlet as necessary to conform to the roughing-in dimensions.
- Install a supply shut-off valve.
- Record the model number in the Homeowners Guide.
- Lay the toilet down onto a padded surface.
- From the bottom of the toilet, firmly press a new wax seal around the toilet outlet.
- Remove the temporary rag (if used) from the toilet flange hole.
- Align and lower the toilet over the flange and T-bolts.

IMPORTANT! Do not lift or rock the bowl after placement. If you break the watertight seal, you must install a new wax seal.

- Apply your full body weight around the toilet to set the seal.
- Place the plastic bolt cap bases over the T-bolts in the "up" position as marked.
- Place the metal washers and nuts on the plastic bolt cap bases and T-bolts.

IMPORTANT! Do not overtighten the nut. Overtightening may cause breakage or chipping of vitreous china.

- Carefully tighten the nuts.

NOTE: To achieve optimum performance, be sure the bowl is level.

Install the New Toilet (cont.)

IMPORTANT! Risk of product damage. Protect the vitreous china from exposure to the saw blade when cutting off excess T-bolt length.

- If the T-bolts extend more than 1/4" (6 mm) over the top of the nuts, cut off the excess.
- Attach the bolt caps.

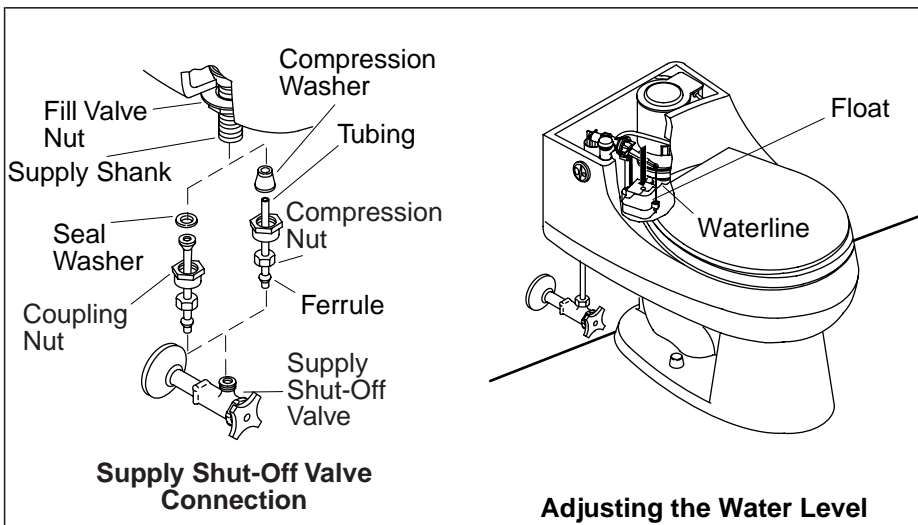

4. Complete the Installation

Remove the Packing Material

NOTE: Do not remove the pump hose clamps.

- Remove and discard the protective materials used in shipping.
- Cut the wire holding the pump to the back wall of the toilet. Discard the wire tie.
- If the pump has shifted during shipping or installation, reposition it so it is not touching the back side wall of the toilet.

Complete Connections

- Connect the supply shut-off valve to the toilet supply shank.
- Open the supply shut-off valve slowly to check for leaks. If the connections have been properly assembled, a slight tightening of the nuts should stop leakage.
- Install the toilet seat according to the packed instructions.
- Plug the toilet electrical cord into a Class A Ground-Fault Circuit-Interrupter (GFCI).
- Adjust the tank water level to the proper marked waterline by rotating the threaded rod clockwise to raise the water level or counterclockwise to lower the water level.
- Carefully set the cover onto the tank.

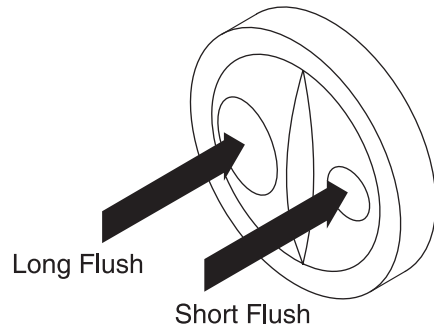

5. Confirm Operation

- Flush the toilet several times and check all connections for leaks.

NOTE: This toilet is equipped with dual-flush operation. A higher capacity flush is used for heavy soil. The shorter flush is used for lighter loads. Make sure both flushes operate properly.

- Periodically check for leaks for several days following the installation.

Guide d'installation

W.C.

Outils et matériels



Clé à molette de 10"

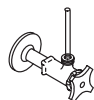

Valve d'arrêt d'alimentation

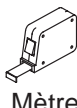

Mètre ruban



Niveau à bulle



Éponge



Joint en cire

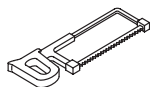

Scie à métaux

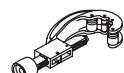

Coupe-tuyauterie



Lunettes de protection

Plus:

- Boulons en T avec écrous et rondelles de 5/16"
- Couteau à mastic
- Tournevis
- Outils électriques et fournitures
- Lime en fer

Merci d'avoir choisi la compagnie Kohler

Nous apprécions votre engagement envers la qualité Kohler. Veuillez prendre s'il vous plaît quelques minutes pour lire ce manuel avant de commencer l'installation. Ne pas hésiter à nous contacter en cas de problème d'installation ou de performance. Nos numéros de téléphone et notre adresse du site internet sont au verso. Merci encore d'avoir choisi la compagnie Kohler.

Avant de commencer



AVERTISSEMENT : Risque d'électrocution. Raccorder uniquement à un circuit protégé par un Disjoncteur de Fuite de Terre (GFCI).

ATTENTION : Risque d'endommagement du produit. Manipulez avec précaution. La porcelaine vitrifiée peut casser ou se fragmenter si les boulons ou écrous sont trop serrés ou si le produit est manipulé avec négligence.

- Un circuit dédié de 120 VAC, 15 A, 60 Hz (protégé par un disjoncteur de fuite à la terre de Classe A) est nécessaire pour votre installation.

Avant de commencer (cont.)

AVIS : Le Code Électrique Canadien exige que les logements électriques installés dans la salle de bains soient à 1 mètre de la baignoire ou de la douche si possible, et en aucun cas à plus de 500 mm. Si l'installation est au Canada, installer cet appareil en concordance avec le Code Électrique Canadien, Partie 1.

- Respecter tous les codes de plomberie et de bâtiment locaux.
- Inspecter soigneusement le nouveaux WC de tout défaut.
- Si le W.C. existant n'a pas de valve d'arrêt sous le réservoir, en installer une avant d'installer le nouveau W.C.

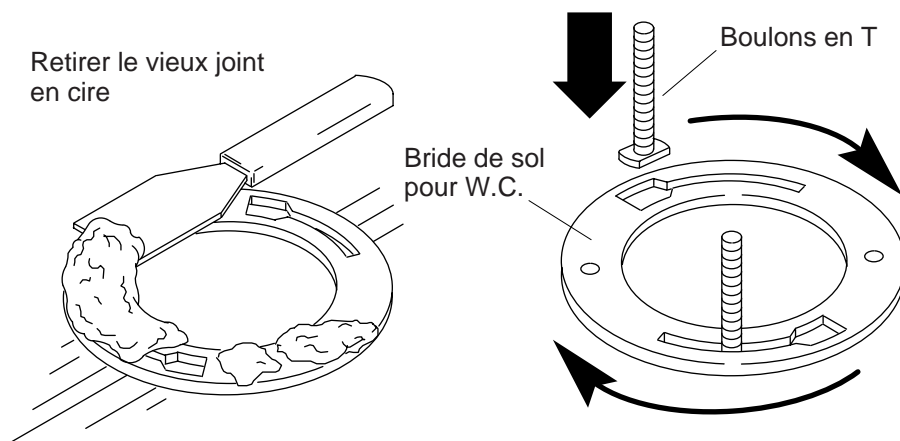

1. Retirer le W.C. existant



ATTENTION : Risque d'émanation de gaz nocifs. Si l'installation du nouveau W.C. n'est pas immédiate, recouvrir temporairement la bride avec un chiffon.

- Fermer l'alimentation d'eau.
- Activer la chasse du W.C.
- Éponger toute eau résiduelle du réservoir.
- Déconnecter la valve d'arrêt d'alimentation si présente.
- Retirer l'ancien W.C.
- Retirer du sol l'anneau en cire existant avec un couteau à mastic.
- Remplacer les vieux boulons en T avec des nouveaux de Ø 5/16".

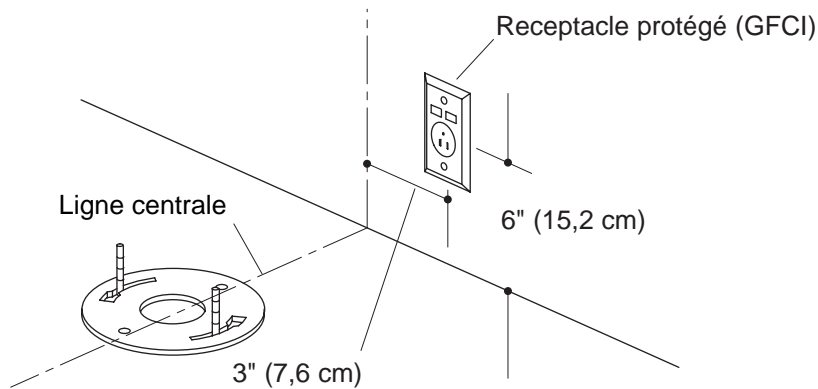

2. Installer le service électrique

⚠ DANGER : Risque d'électrocution. Connecter uniquement à une prise de terre proprement protégée par un Disjoncteur de Fuite de Terre (GFCI). Ne pas retirer la cosse de masse ou utiliser un adaptateur de mise à la terre.

- Seul un électricien agréé devrait raccorder l'installation à une prise de terre, protégée par un Disjoncteur de Fuite de Terre de Classe A.
- Le réceptacle devrait être localisé à [6" (15,2 cm)] au-dessus de la ligne du sol et [3" (7,6 cm)] à droite de l'axe central de la bride du sol.
- La longueur du fil électrique du W.C. est de [36" (91,4 cm)] de long.

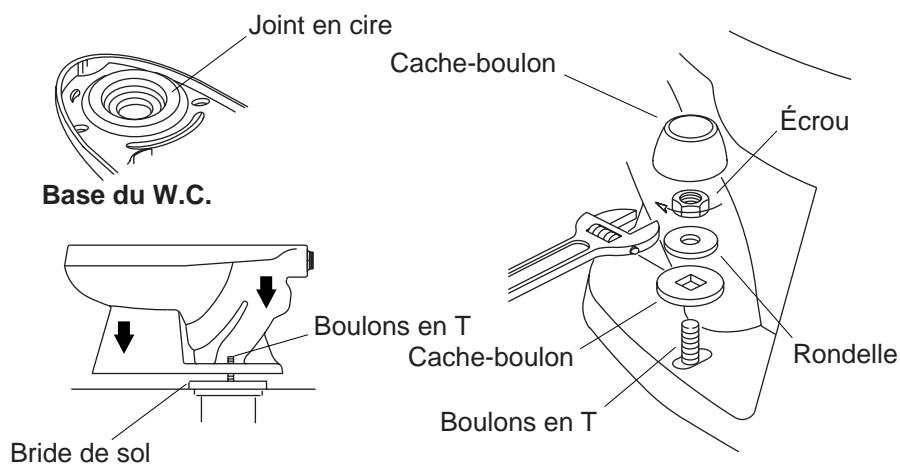

3. Installer le nouveau W.C.

- Installer ou déplacer l'alimentation et les sorties au besoin pour se conformer aux dimensions du plan de raccordement.
- Installer la valve d'arrêt d'alimentation.
- Reporter le numéro du modèle dans le guide du propriétaire.
- Poser le W.C. sur une surface molletonnée.
- De la base du W.C., presser fermement un nouvel anneau en cire sur la sortie du W.C.
- Retirer le chiffon (si utilisé) de l'orifice de la bride du W.C.
- Aligner et baisser le W.C. sur la bride les boulons en T.

IMPORTANT ! Ne pas soulever ou secouer la cuvette du W.C. après sa mise en place. Si le joint étanche se casse, en réinstaller un nouveau en cire.

- Appliquer une pression de tout le poids du corps autour du W.C. pour fixer le joint.
- Placer les bases de capuchons en plastique sur les boulons en T dans la position "Haut" tel que marqué.
- Placer les rondelles et écrous métalliques sur les capuchons en plastique et boulons en T.

IMPORTANT ! Ne pas trop serrer l'écrou. Le serrage excessif peut casser ou fragmenter la porcelaine vitrifiée.

Installer le nouveau W.C. (cont.)

- Serrer délicatement les écrous.

REMARQUE : Pour une performance optimale, s'assurer que la cuvette soit nivelée.

IMPORTANT ! Risque d'endommagement du produit. Protéger la porcelaine vitrifiée contre les coups de lame de scie possibles, lors de la découpe d'excédent de longueur des boulons en T.

- Si les boulons en T s'étendent à plus de 1/4" (6 mm) du dessus des écrous, couper l'excédent.
- Installer les bouchons des boulons.

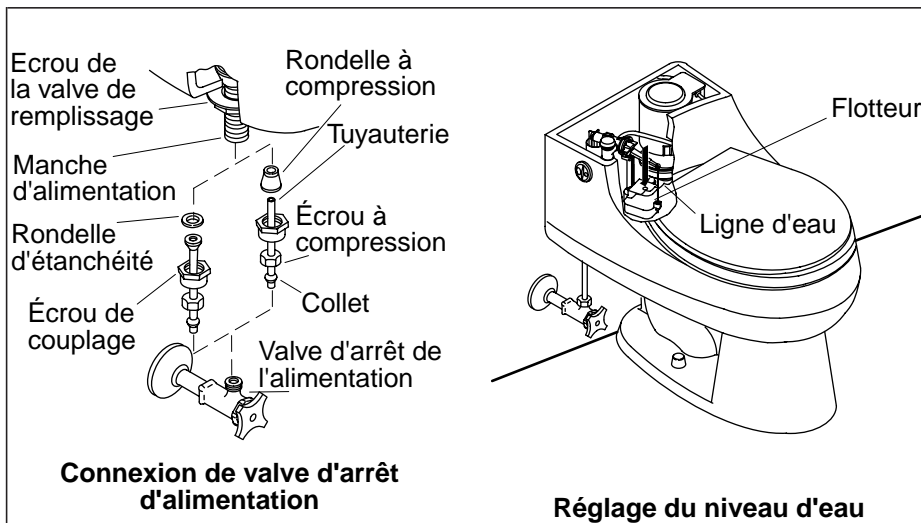

4. Complétez l'Installation

Retirer l'emballage

REMARQUE : Ne pas enlever les pinces de la pompe.

- Retirer et jeter les matériels de protection utilisés pendant le transport.
- Couper le serres-câble qui retient la pompe au mur arrière du W.C. Jeter les serres-câbles.
- Si la pompe a bougé pendant le transport ou l'installation, vérifier qu'elle ne touche pas la paroi arrière du W.C.

Compléter les connexions

- Connecter la valve d'arrêt d'alimentation au manche d'alimentation du W.C.
- Ouvrir lentement la valve d'arrêt d'alimentation pour vérifier s'il y a des fuites. Si les raccords ont été proprement assemblés, un petit serrage supplémentaire des écrous devrait stopper les fuites.
- Installer l'abattant du siège conformément aux instructions du fabricant.
- Brancher le câble du W.C. à un Disjoncteur de Fuite de Terre de Classe A (GFCI).
- Régler le niveau d'eau du réservoir en fonction du repère en tournant la tige filetée vers la droite pour augmenter le niveau ou vers la gauche pour l'abaisser.

Complétez l'Installation (cont.)

- Soigneusement mettre en place le couvercle sur le réservoir.

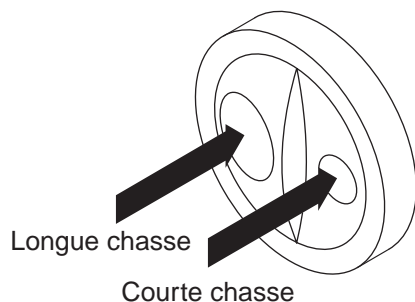

5. Confirmer l'opération

- Purger le W.C. plusieurs fois et vérifier les connexions de toutes fuites.

REMARQUE : Ce W.C. est équipé d'un système de double chasse. Une chasse de capacité plus élevée est utilisée pour une eau très souillée. La chasse la plus courte est utilisée pour des charges plus légères. S'assurer du bon fonctionnement des deux chasses.

- Vérifier périodiquement s'il y a des fuites, ceci plusieurs jours après l'installation.

Guía de instalación

Inodoro

Herramientas y materiales

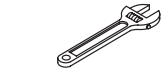

Llave ajustable de 10"



Llave de paso del suministro



Cinta para medir

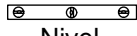

Nivel



Esponja



Sello de cera

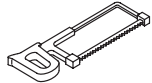

Sierra para metales

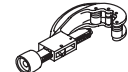

Cortatubos



Lentes de seguridad

Más:

- Pernos en T de 5/16" con tuercas y arandelas
- Espátula
- Destornillador
- Herramientas y artículos eléctricos
- Lima metálica

Gracias por elegir los productos de Kohler

Le agradecemos que haya elegido la calidad de Kohler. Dedique unos minutos para leer este manual antes de comenzar la instalación. En caso de problemas de instalación o de funcionamiento, no dude en contactarnos. Nuestros números de teléfono y nuestro sitio web se encuentran en la cubierta posterior de esta guía. Gracias nuevamente por escoger a Kohler.

Antes de comenzar



ADVERTENCIA: Riesgo de descarga eléctrica. Enchufe a un tomacorriente conectado a tierra apropiadamente, protegido por un interruptor de circuito con pérdida a tierra (GFCI).

PRECAUCIÓN: Riesgo de daños al producto. Maneje el producto con cuidado. La porcelana vitrificada puede romperse o despostillarse si los pernos o las tuercas se aprietan demasiado o si el producto no se maneja con cuidado.

- La instalación requiere un circuito dedicado de 120 VCA, 15 A, 60 Hz (protegido por un interruptor GFCI Clase A).

AVISO: El Código Eléctrico Canadiense exige que en los cuartos de baño los tomacorrientes se instalen a un metro de la bañera o ducha

Antes de comenzar (cont.)

como mínimo, si es práctico, pero en ningún caso a menos de 500 mm. Si la instalación se realiza en Canadá, instale la unidad conforme al Código Eléctrico Canadiense, Parte 1.

- Cumpla con todos los códigos locales de plomería y de construcción.
- Revise atentamente el nuevo inodoro para cerciorarse que no esté dañado.
- Si no hay ninguna llave de paso debajo del tanque del inodoro viejo, instale una antes de montar el nuevo inodoro.

Raspe el sello de cera viejo.

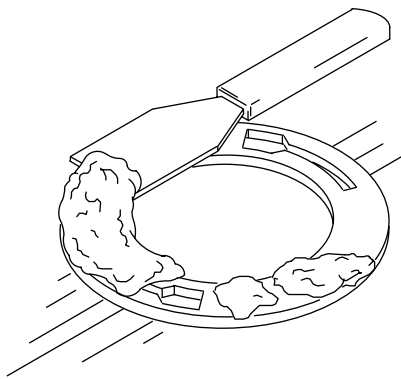

Brida de inodoros

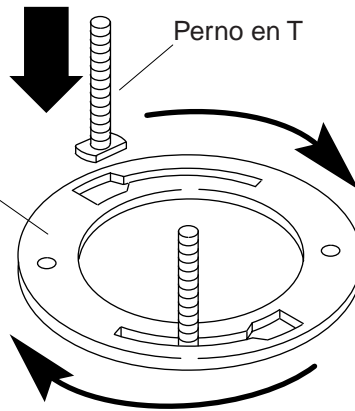

Perno en T

1. Desmonte el inodoro existente



PRECAUCIÓN: Riesgo de fuga de gases nocivos. Si el inodoro nuevo no se instala de inmediato, cubra la brida temporalmente con un trapo.

- Cierre el suministro principal del agua.
- Accione la descarga del inodoro.
- Con una esponja seque el agua restante del tanque.
- Desconecte la llave de paso del suministro, de estar presente.
- Desmonte el inodoro viejo.
- Utilice una espátula para raspar el sello de cera viejo del piso.
- Reemplace los pernos en T viejos con los nuevos pernos en T de 5/16" de diámetro.

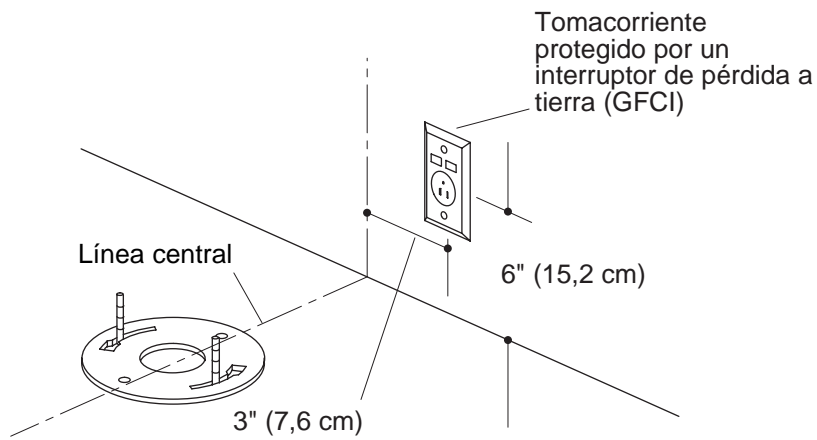

2. Instale las conexiones eléctricas



PELIGRO: Riesgo de descarga eléctrica. Enchufe solamente a un tomacorriente conectado a tierra apropiadamente, protegido con un interruptor de circuito con pérdida a tierra (GFCI). No quite la clavija de conexión a tierra del enchufe ni utilice un adaptador para la conexión a tierra.

- Un electricista calificado debe instalar un tomacorriente conectado a tierra apropiadamente protegido con un interruptor de circuito de pérdida a tierra (GFCI) de Clase A.
- El tomacorriente se debe instalar a 6" (15,2 cm) sobre el nivel del piso y 3" (7,6 cm) a la derecha de la línea central de la brida del inodoro.
- El cable eléctrico del inodoro mide 36" (91,4 cm).

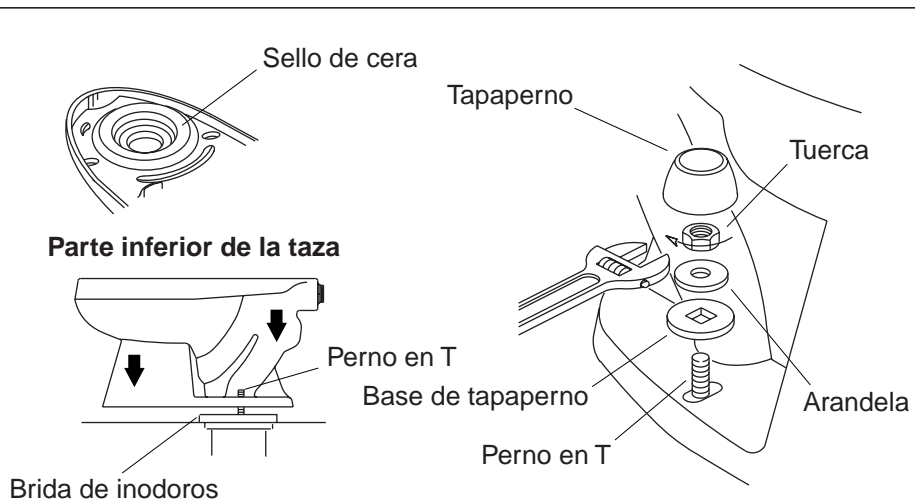

3. Instale el inodoro nuevo

- Instale o cambie de lugar los suministros y las salidas según sea necesario para cumplir con las dimensiones del diagrama de instalación.
- Instale una llave de paso de suministro.
- Anote el número del modelo en la Guía del usuario.
- Coloque el inodoro sobre una superficie acolchada.
- Desde abajo del inodoro, presione firmemente el sello de cera nuevo alrededor de la salida del inodoro.
- Retire el trapo provisional (de haberlo utilizado) del orificio en la brida del inodoro.
- Alinee y coloque el inodoro sobre la brida y los pernos en T.

¡IMPORTANTE! No levante ni columpie la taza después de haberla colocado. Si el sello hermético se rompe, tendrá que instalar un nuevo sello de cera.

- Aplique todo el peso de su cuerpo sobre el inodoro para fijar el sello.
- Coloque las bases de los tapapernos plásticos sobre los pernos en T y en posición marcada hacia arriba "up".
- Monte las arandelas metálicas y tuercas sobre las bases de los tapapernos plásticos y los pernos en T.

Instale el inodoro nuevo (cont.)

¡IMPORTANTE! No apriete demasiado la tuerca. Si se aprieta demasiado, la porcelana vitrificada puede romperse o despostillarse.

- Apriete las tuercas con cuidado.

NOTA: Para un funcionamiento óptimo, asegúrese de que la taza esté nivelada.

¡IMPORTANTE! Riesgo de daños al producto. Proteja la porcelana vitrificada del contacto con la sierra al cortar el excedente de los pernos en T.

- Si los pernos en T sobresalen más de 1/4" (6 mm) por la parte superior de las tuercas, corte el exceso.
- Instale los tapapernos.

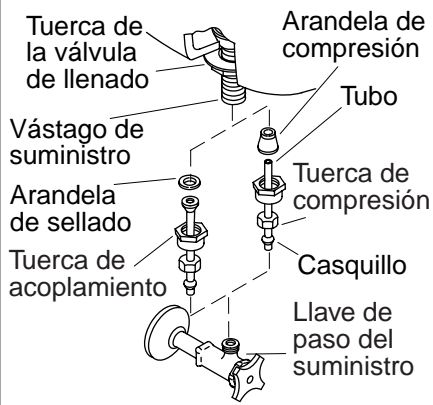

Conexión de la llave de paso

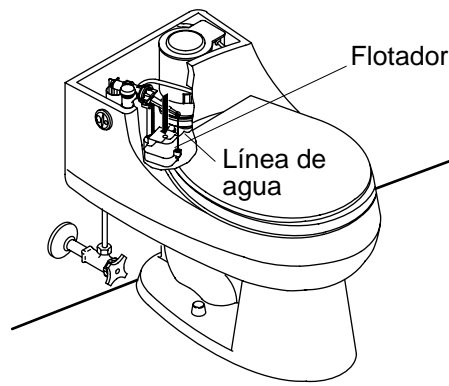

Ajuste del nivel de agua

4. Termine la instalación

Retire el material de embalaje

NOTA: No retire las abrazaderas de la manguera de la bomba.

- Retire y deseche los materiales protectores utilizados durante el transporte.
- Corte la atadura metálica que mantiene la bomba ajustada a la pared posterior del inodoro. Deseche la atadura metálica.
- Si la bomba se ha movido durante el transporte o la instalación, cámbiela de posición de manera que no toque la pared lateral posterior del inodoro.

Termine las conexiones

- Conecte la llave de paso al vástago de suministro del inodoro.
- Abra la llave de paso lentamente para verificar que no haya fugas. Si las conexiones se han realizado correctamente, se podrá detener cualquier fuga de agua con sólo apretar un poco las tuercas.
- Instale el asiento del inodoro según las instrucciones incluidas.
- Enchufe el cable eléctrico del inodoro a un interruptor de circuito con pérdida a tierra (GFCI) de Clase A.
- Ajuste el nivel de agua del tanque a la línea marcada, girando la varilla roscada hacia la derecha para subir el nivel del agua, o hacia la izquierda para bajarlo.

Termine la instalación (cont.)

- Con cuidado, coloque la tapa en el tanque.

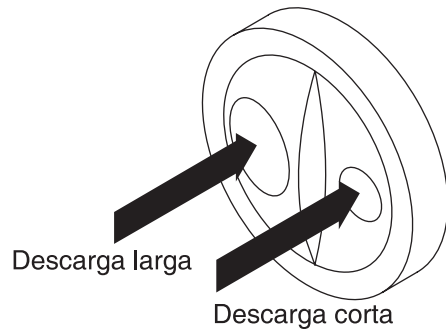

5. Confirme el funcionamiento

- Accione la descarga del inodoro varias veces y verifique no haya fugas en las conexiones.

NOTA: Este inodoro está equipado con un sistema de doble descarga. La de mayor capacidad se utiliza para descargas de mayor volumen. La descarga corta se utiliza para descargas de menor volumen. Verifique que ambas descargas funcionen correctamente.

- Verifique periódicamente que no haya fugas, durante los días siguientes a la instalación.

1057478-2-A

USA: 1-800-4-KOHLER
Canada: 1-800-964-5590
México: 001-877-680-1310

kohler.com

THE BOLD LOOK
OF **KOHLER**®

©2006 Kohler Co.

1057478-2-A