

Installation Guide

Stainless Steel TaskCenter

K-3326R/L

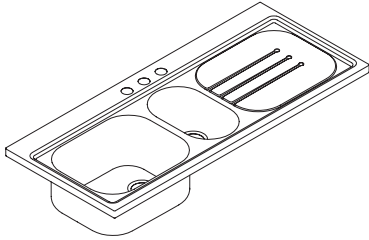

K-3328

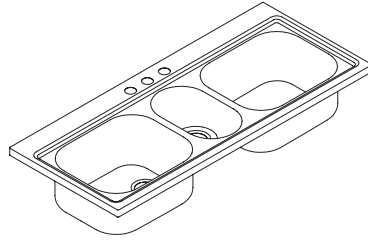

M product numbers are for Mexico (i.e. K-12345**M**)
Los números de productos seguidos de
M corresponden a México (Ej.
K-12345**M**)
Français, page “Français-1”
Español, página “Español-1”

1019937-2-B

THE BOLD LOOK
OF **KOHLER**®

Tools and Materials



Screwdriver



Tape Measure

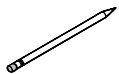

Pencil



Sealant

Plus:

- Rags or paper toweling
- Gloves

Thank You For Choosing Kohler Company

We appreciate your commitment to Kohler quality. Please take a few minutes to review this manual before you start installation. If you encounter any installation or performance problems, please don't hesitate to contact us. Our phone numbers and website are listed on the back cover. Thanks again for choosing Kohler Company.

Before You Begin



WARNING: Risk of personal injury. Metal surfaces are sharp and can cause severe cuts. Use gloves and handle sink edges carefully.



CAUTION: Risk of personal injury or product damage. Large sinks are very heavy. Get help lifting the sink into place.

- Observe all local plumbing and building codes.
- Prior to installation, unpack the new sink and inspect it for damage. Return the sink to its protective carton until you are ready to install it.
- This sink is not intended for undercounter installation.
- Inspect the drain and supply tubing. Replace if necessary.
- If possible, assemble the faucet and strainer to the sink before installing the sink.
- To ensure a safe and damage-free installation, **two people should install the sink.**
- Install this sink directly to the cabinet. Do not install to a countertop.
- This sink includes accessories. Leave these items in the cabinet for the homeowner.

1. Preparation

NOTE: You may require different, more specialized tools to install this sink to countertop materials other than wood or wood composites.

- Measure the thickness of the countertop.
- Determine the threaded shank length of the faucet.
- Compare the measurements to verify that the faucet will fit on the countertop as required. If the faucet will not fit, you will need to select a different faucet or countertop.

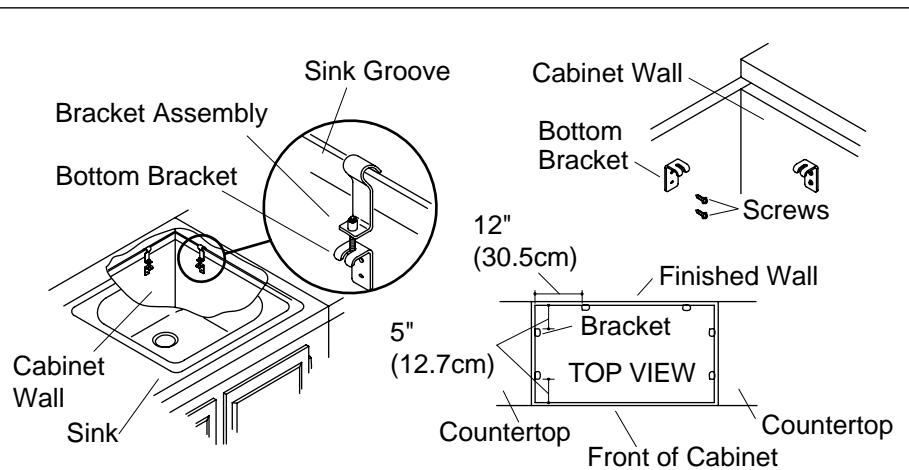

2. Install the Sink



CAUTION: Risk of personal injury or product damage. Large sinks are very heavy. Get help lifting the sink.

- Position the sink directly on the cabinet. The side edges of the sink should line up with the edges of the cabinet.
- Assemble the brackets with the screws provided. **Thread the screws only halfway.**
- Hang two bracket assemblies from each of the side and back sink grooves, and position them as shown. Make sure the bottom of the sink rim touches the top of the cabinet. Hold the bottom bracket sections against the (3/4" (2 cm) thick) cabinet walls, and mark the hole locations.
- Remove and disassemble the brackets.
- Remove the sink from the cabinet.
- Line up the bottom bracket sections with the marks on the cabinet walls (minimum 3/4" (2 cm) thick), and secure to the walls with wood screws. Securely tighten the screws, but do not overtighten.
- Install the faucet and the strainer(s) to the sink according to the manufacturer's instructions.
- Set the sink on the cabinet so the edges line up with the cabinet sides and back.
- Hang the top bracket sections from the side and back grooves of the sink, and position them over the bottom bracket sections.
- Loosely assemble the bracket sections with the screws.

Install the Sink (cont.)

NOTE: If installing K-3326 over a dishwasher, proceed to the "Optional Install For Overlapping A Dishwasher" section.

- Make sure the sink has not moved out of position. Carefully thread the screws to tighten the brackets and secure the sink in place. **Do not overtighten.**
- Apply a thin, continuous bead of quality sealant around the sink edges.
- Immediately wipe away any excess sealant, and fill any voids as needed.
- Allow the sealant to cure according to the manufacturer's instructions before proceeding.
- Install the garbage disposal, if desired. Follow the manufacturer's instructions.
- Connect and tighten the trap to the strainer, and complete the water supply connections to the faucet according to the instructions packed with the faucet.
- Run water into the sink and check for leaks.
- Clean up with a non-abrasive cleaner.

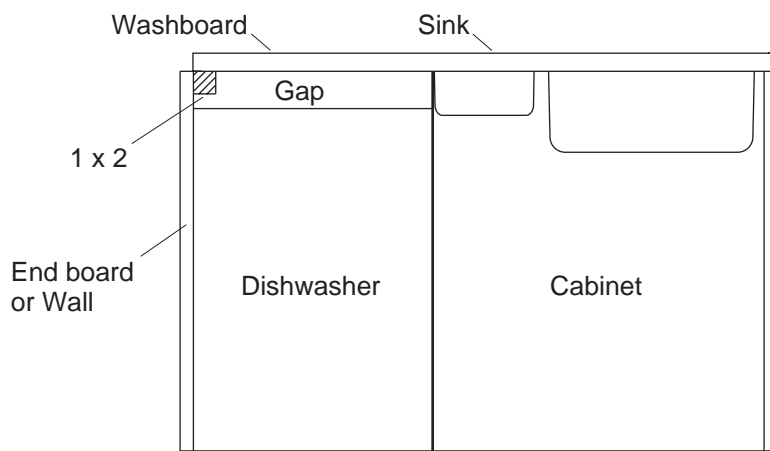

3. Optional Install For Overlapping A Dishwasher

K-3326 Models Only

CAUTION: Risk of personal injury or product damage. Large sinks are very heavy. Get help lifting the sink.

NOTE: The following steps describe the installation of K-3326 in a 36" cabinet overlapping a 24" dishwasher.

- Complete the installation steps found within the "Install the Sink" section through bracket assembly. **Do not tighten the brackets at this time.**
- If room is available behind the dishwasher, attach a board to the back finished wall under the sink. Attach at least one of the supplied brackets to this board securing the back edge of the washboard.
- Do not rest the sink directly on the dishwasher. A gap between the bottom of the sink washboard and the top of the dishwasher should be present.
- Securely attach a 1 x 2 or other block of wood (sufficient to support the weight of the sink, countertop and objects placed on the sinktop) to the wall or end board adjacent the dishwasher. This will supply support for the edge of the washboard.
- Select a screw length long enough to go through the support block and into the sink frame. Make sure the screw length will not puncture the top surface of the sink.

Optional Install For Overlapping A Dishwasher (cont.)

IMPORTANT! Do not drill through the top surface of the sink.

- Drill pilot holes through the bottom of the block of wood and into the underside of the sink frame. Choose an appropriate drill size based on the type of screw being used to secure the sink to the block of wood.
- Secure the edge of the washboard to the support block using the appropriate screws.
- Make sure the sink has not moved out of position. Carefully thread the screws to tighten the brackets and secure the sink in place. **Do not overtighten.**
- Apply a thin, continuous bead of quality sealant around the sink edges.
- Immediately wipe away any excess sealant, and fill any voids as needed.
- Allow the sealant to cure according to the manufacturer's instructions before proceeding.
- If desired, add trim to cover any gap that may exist between the dishwasher and the washboard.
- Install the garbage disposal, if desired. Follow the manufacturer's instructions.
- Connect and tighten the trap to the strainer, and complete the water supply connections to the faucet according to the instructions packed with the faucet.
- Run water into the sink and check for leaks.
- Clean up with a non-abrasive cleaner.

Guide d'Installation

Aire de Travail en Acier Inoxydable

Outils et Matériaux



Tournevis



Ruban à
Mesurer

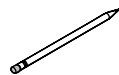

Crayon



Produit
d'Étanchéité

Plus:

- Chiffons ou Papier
- Gants

Merci d'avoir choisi la Société KOHLER

Nous apprécions votre engagement envers la qualité KOHLER. S'il vous plaît, prenez quelques minutes et lisez attentivement ce guide avant de commencer votre installation. N'hésitez pas à nous contacter en cas de problème d'installation ou de fonctionnement. Nos numéros de téléphone et notre adresse du site Internet sont au verso. Merci encore d'avoir choisi un produit KOHLER.

Avant de Commencer



AVERTISSEMENT : Risque de blessures corporelles. Les surfaces métalliques ont des bords coupants et peuvent provoquer de graves coupures. Portez des gants et manipulez les bords de l'évier soigneusement.



ATTENTION : Risque de blessure corporelle ou d'endommagement du produit. Les éviers de grande taille sont très lourds. Demandez de l'aide pour soulever et mettre en place cet évier.

- Respectez tous les codes de plomberie et de bâtiment locaux.
- Avant son installation, déballez le nouveau évier et examinez le pour en déceler tout dommage. Remettez l'évier dans son emballage jusqu'à ce que vous soyez prêt à l'installer.
- Cet évier n'est pas fait pour une installation sous comptoir.

Avant de Commencer (cont.)

- Vérifiez l'état des tubes des évacuations et des alimentations. Remplacez-les si besoin.
- Si possible, assemblez le robinet et le drain à l'évier avant de le poser.
- Pour assurer une installation sécurisée et sans dommage, **deux personnes doivent installer l'évier.**
- Installez l'évier directement au meuble. Ne pas installer à un comptoir.
- Cet évier comprend des accessoires. Laissez ces accessoires dans le meuble pour le propriétaire.

1. Préparation

REMARQUE : Il se peut que vous ayez à utiliser des outils plus spécialisés, pour installer cet évier sur un comptoir autre que en bois ou en bois de synthèse.

- Mesurez l'épaisseur du comptoir.
- Déterminez la longueur de la queue vissée du robinet.
- Comparez les mesures et vérifiez que le robinet s'ajuste au comptoir au besoin. Si le robinet ne s'ajuste pas, il faudra choisir un robinet différent ou un autre comptoir.

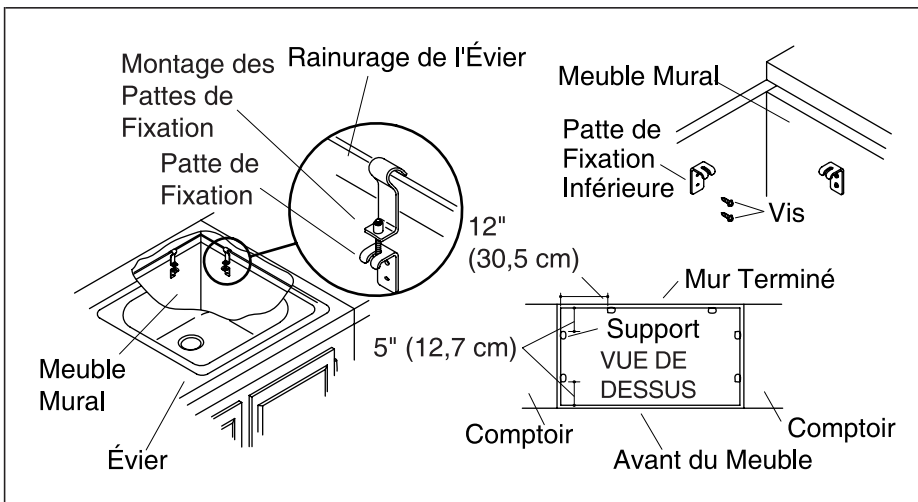

2. Installez l'Évier



ATTENTION : Risque de blessures ou d'endommagement du produit. Les éviers de grande taille sont très lourds. Demandez de l'aide pour soulever l'évier.

- Positionnez l'évier directement sur le meuble support. Les bords des côtés devraient s'aligner avec les bords du meuble.
- Assemblez les pattes de fixations à l'aide des vis comprises.
Visser les vis à mis-chemin seulement.
- Accrochez deux pattes de fixation à chacune des rainures latérales et dorsales de l'évier et les positionner tel qu'illustré. Assurez-vous que le dessous du rebord de l'évier soit au contact avec le dessus du meuble de support. Maintenez les attaches de fixation contre les parois (3/4" (2 cm) d'épaisseur) du meuble et marquez les emplacements des orifices.
- Enlevez et désassemblez les pattes de fixations.
- Retirez l'évier du meuble.
- Alignez les sections des attaches de fixation inférieure avec les marques sur le mur du meuble support (épaisseur minimale de 3/4" (2 cm)) et fixez les au mur à l'aide des vis à bois. Ne pas trop serrer les vis.
- Assemblez le robinet et le tuyau d'évacuation à l'évier conformément à la notice du fabricant.
- Placez l'évier sur le meuble de support de façon à ce que les bords de l'évier soient alignés sur les côtés et le dos du meuble de support.

Installez l'Évier (cont.)

- Accrochez la partie supérieure des attaches de fixation aux rainures latérales et dorsales de l'évier et positionnez les par le dessus la partie inférieure des pattes de fixation.
- Assemblez les parties des pattes de fixation à l'aide des vis, mais sans les serrer.

REMARQUE : Si vous installez le modèle K-3326 sur un lave vaisselle, procédez à la section "Installation Optionnelle sur une Lave Vaisselle" section.

- Vérifiez si l'évier ne c'est pas déplacé de sa position initiale. Insérez solidement les vis pour serrer les attaches de fixation et fixez l'évier en place. **Ne pas trop serrer.**
- Appliquez un boudin mince et continu d'un mastic de qualité le long des bords de l'évier.
- Essuyez immédiatement tout excédent de matériau et étanchéifiez toutes les cavités au besoin.
- Laissez prendre le mastic selon les instructions du fabricant avant de continuer.
- Installez le broyeur, le cas échéant. Suivez les instructions du fabricant.
- Raccordez et fixez le siphon a la crépine, puis complétez les raccords d'arrivée d'eau au robinet, selon la notice qui accompagne le robinet.
- Laissez couler l'eau dans l'évier et vérifiez s'il y a des fuites.
- Nettoyez avec des nettoyeurs non abrasifs.

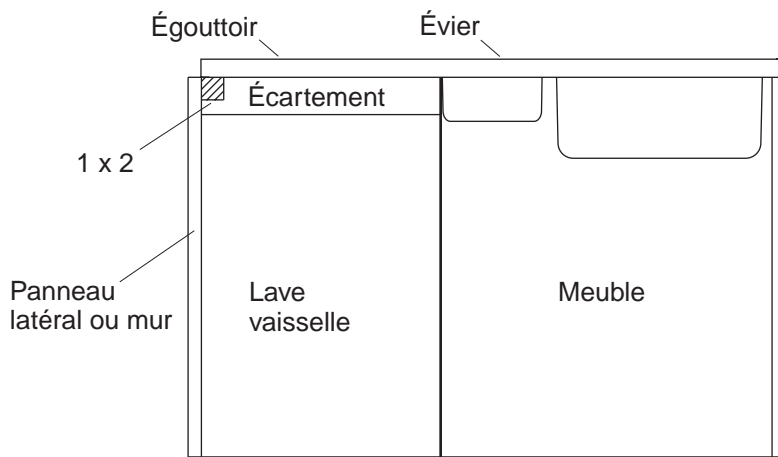

3. Installation Optionnelle sur une Lave Vaisselle

Modèles K-3326 seulement



ATTENTION : Risque de blessure corporelle ou d'endommagement du produit. Les éviers de grande taille sont très lourds. Demandez de l'aide pour soulever l'évier.

REMARQUE : Les étapes d'installation suivantes décrivent l'installation du modèle K-3326 dans un meuble de 36" qui recouvre la lave vaisselle de 24".

- Complétez les étapes d'installation dans la section "Installez l'évier" jusqu'au l'installation des pattes de fixation. **Ne pas serrer les pattes de fixation à ce moment.**
- S'il y a d'espace derrière la lave vaisselle, attachez une planche au mur terminé sous l'évier. Attachez au moins un des pattes de fixation fournies à cette planche pour fixer le bord arrière de l'égouttoir.
- Ne pas laisser reposer l'évier sur la lave vaisselle. Un écartement devrait se faire entre la base de l'égouttoir et la partie supérieure de la lave vaisselle.
- Attachez bien un renfort de 1 x 2 ou un bloc en bois (suffisant pour supporter le poids de l'évier, le plan de travail et les objets placés sur l'évier) au mur ou panneau latéral à côté de la lave vaisselle. Cela servira de support pour le bord de l'égouttoir.

Installation Optionnelle sur une Lave Vaisselle (cont.)

- Sélectionnez une vis assez longue pour traverser le bloc de support et le cadre de l'évier. S'assurer que la longueur de la vis ne perce pas la surface supérieure de l'évier.

IMPORTANT ! Ne pas percer à travers la surface supérieure de l'évier.

- Percez des orifices pilotes à travers la base du bloc en bois et par le dessous du cadre de l'évier. Choisissez la dimension appropriée de la mèche en fonction du type de vis utilisée pour fixer l'évier au bloc en bois.
- Fixez le bord de l'égouttoir au bloc de support avec les vis appropriées.
- Vérifiez si l'évier ne s'est pas déplacé de sa position initiale. Insérez solidement les vis pour serrer les pattes de fixation et fixer l'évier en place. **Ne pas trop serrer.**
- Appliquez un boudin mince et continu d'un mastic de qualité le long des bords de l'évier.
- Essuyez immédiatement tout excédent de matériau et étanchéifiez toutes les cavités au besoin.
- Laissez durcir le mastic selon la notice du fabricant avant de procéder.
- Si vous le désirez, installez une moulure pour couvrir l'espace entre la lave vaisselle et l'égouttoir (le cas échéant).
- Installez un broyeur, si désiré. Suivez les instructions du fabricant.
- Connectez et bien fixez le siphon au drain, et terminez les arrivées d'eau au robinet tout en suivant les instructions emballées avec le robinet.
- Laissez couler l'eau dans l'évier et vérifiez s'il y a des fuites.
- Nettoyez avec des nettoyeurs non abrasifs.

Guía de Instalación

Centro de trabajo de acero inoxidable

Herramientas y materiales



Destornillador



Cinta métrica



Lápiz



Sellador

Más:

- Trapos o toallas de papel
- Guantes

Gracias por elegir los productos de Kohler

Apreciamos su elección por la calidad de Kohler. Tome unos minutos para leer este manual antes de comenzar la instalación. En caso de problemas de instalación o de funcionamiento, no dude en contactarnos. Nuestros números de teléfono y nuestra página web se encuentran en el reverso de esta guía. Gracias nuevamente por escoger a Kohler.

Antes de comenzar



ADVERTENCIA: Riesgo de lesiones personales. Las superficies metálicas tienen bordes cortantes y pueden producir graves cortes. Utilice guantes y tenga cuidado con los bordes del fregadero.



PRECAUCIÓN: Riesgo de lesiones personales o daños al producto. Los fregaderos grandes son muy pesados. Obtenga ayuda para colocar el fregadero en su lugar.

- Cumpla con todos los códigos locales de plomería y de construcción.
- Antes de la instalación, desembale el fregadero nuevo y verifique que no esté dañado. Coloque el fregadero en la caja como protección hasta el momento de la instalación.
- Este fregadero no está diseñado para instalarse bajo el mostrador.

Antes de comenzar (cont.)

- Examine las tuberías de suministro y de desagüe. Reemplácelas de ser necesario.
- De ser posible, monte la grifería y el colador antes de instalar el fregadero.
- Para asegurarse de que la instalación sea segura y no cause daños, **se recomienda que dos personas instalen el fregadero.**
- Instale este fregadero directamente en el gabinete. No lo instale sobre el mostrador.
- Este fregadero incluye accesorios. Deje estos accesorios en el gabinete para el propietario.

1. Preparación

NOTA: Es posible que requiera herramientas diferentes o más especializadas para instalar el fregadero sobre materiales de mostrador distintos a la madera o compuestos de madera.

- Mida el grosor del mostrador.
- Determine la longitud del vástago roscado de la grifería.
- Compare las medidas para verificar que la grifería encaje bien en el mostrador. Si la grifería no encaja, será necesario cambiar el modelo de grifería o el tipo de mostrador.

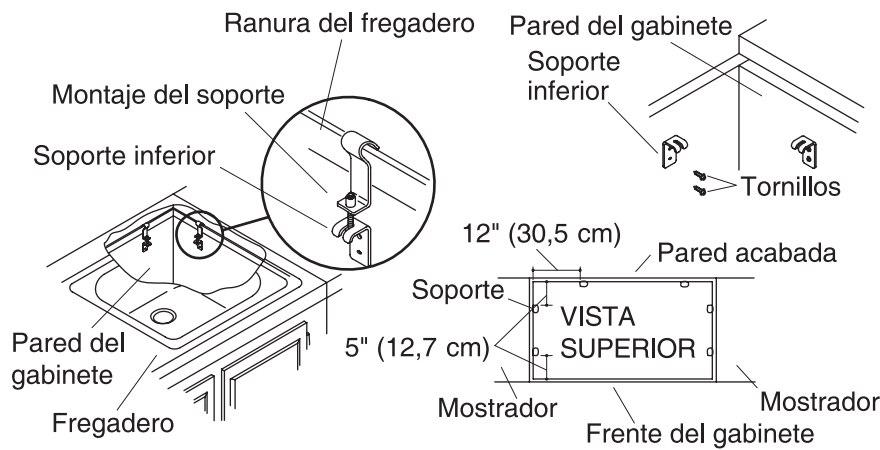

2. Instale el fregadero



PRECAUCIÓN: Riesgo de lesiones personales o daños al producto. Los fregaderos grandes son muy pesados. Obtenga ayuda para levantar el fregadero.

- Coloque el fregadero directamente en el gabinete. Los bordes laterales del fregadero deben alinearse con los bordes del gabinete.
- Monte los soportes con los tornillos suministrados. **Enrosque los tornillos sólo hasta la mitad.**
- Cuelgue dos montajes de soporte de cada ranura lateral y posterior del fregadero y colóquelas como se ilustra. Asegúrese de que la parte inferior del borde del fregadero esté en contacto con la parte superior del gabinete. Sostenga las secciones inferiores de los soportes contra las paredes del gabinete de 3/4" (2 cm) de espesor y marque la ubicación de los orificios.
- Retire y desmonte los soportes.
- Retire el fregadero del gabinete.
- Alinee las secciones inferiores de los soportes con las marcas en las paredes del gabinete [3/4" (2 cm) de espesor como mínimo] y fíjelas a la pared con tornillos para madera. Atornille bien sin apretar demasiado.
- Instale la grifería y colador(es) en el fregadero según las instrucciones del fabricante.
- Coloque el fregadero en el gabinete de manera que los bordes estén alineados con los lados y la parte posterior del gabinete.

Instale el fregadero (cont.)

- Cuelgue las secciones superiores de los soportes en las ranuras laterales y posteriores del fregadero y colóquelas sobre las secciones inferiores de los soportes.
- Monte las secciones de los soportes con los tornillos sin apretar.

NOTA: Si va a instalar el modelo K-3326 encima del lavaplatos, prosiga a la sección "Instalación opcional que recubre el lavaplatos".

- Asegúrese de que el fregadero no se haya movido de posición. Enrosque con cuidado los tornillos para apretar los soportes y fijar el fregadero en su lugar. **No apriete en exceso.**
- Aplique una tira fina y continua de sellador de calidad alrededor de los bordes del fregadero.
- Elimine el exceso de sellador de inmediato y rellene los huecos vacíos de ser necesario.
- Antes de continuar, permita que el sellador se seque durante 30 minutos.
- Si lo desea, instale el triturador de basura siguiendo las instrucciones del fabricante.
- Conecte y fije el sifón en el colador y complete las conexiones del suministro de agua a la grifería, conforme a las instrucciones incluidas con la grifería.
- Abra los suministros de agua y verifique que no haya fugas.
- Utilice productos de limpieza que no sean abrasivos.

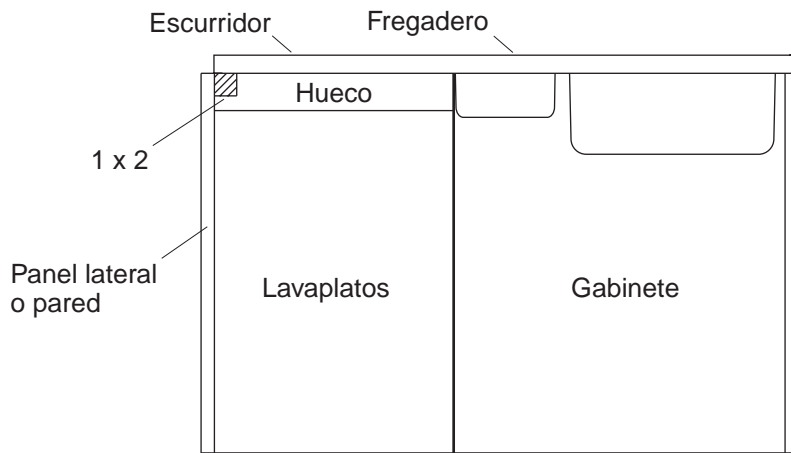

3. Instalación opcional que recubre el lavaplatos

Sólo para los modelos K-3326



PRECAUCIÓN: Riesgo de lesiones personales o daños al producto. Los fregaderos grandes son muy pesados. Obtenga ayuda para levantar el fregadero.

NOTA: Los pasos siguientes describen la instalación del modelo K-3326 en un gabinete de 36" que recubre un lavaplatos de 24".

- Realice los pasos en la sección "Instale el fregadero" hasta el montaje del soporte. **No apriete los soportes en este momento.**
- Si queda espacio detrás del lavaplatos, monte una tabla en la pared posterior debajo del fregadero. Fije al menos uno de los soportes incluidos a esta tabla para sostener el borde posterior del escurridor.
- No deje que el fregadero se apoye directamente sobre el lavaplatos. Debe haber un hueco entre la parte inferior del escurridor del fregadero y la parte superior del lavaplatos.
- Fije bien un listón de 1x2 u otro tipo de bloque de madera (suficiente para soportar el peso del fregadero, el mostrador y los objetos que se coloquen sobre la superficie del fregadero) a la pared o panel lateral adyacente al lavaplatos. Esto servirá de soporte para el borde del escurridor.

Instalación opcional que recubre el lavaplatos (cont.)

- Elija un tornillo lo suficientemente largo como para que atraviese el bloque de soporte y se introduzca en la estructura del fregadero. Asegúrese de que el tornillo no perfora la superficie superior del fregadero.

¡IMPORTANTE! No taladre a través de la superficie superior del fregadero.

- Taladre orificios de guía por la parte de abajo del bloque de madera y en la parte inferior de la estructura del fregadero. Elija un taladro del tamaño adecuado basándose en el tipo de tornillo utilizado para fijar el fregadero al bloque de madera.
- Fije el borde del escurridor al bloque de soporte utilizando los tornillos apropiados.
- Asegúrese de que el fregadero no se haya movido de posición. Enrosque con cuidado los tornillos para apretar los soportes y fijar el fregadero en su lugar. **No apriete demasiado.**
- Aplique una tira fina y continua de sellador de calidad alrededor de los bordes del fregadero.
- Elimine el exceso de sellador de inmediato y rellene los huecos vacíos de ser necesario.
- Antes de continuar, deje que el sellador se seque según las instrucciones del fabricante.
- Añada una pieza decorativa para cubrir el hueco que exista entre el lavaplatos y el escurridor, si lo desea.
- Si lo desea, instale el triturador de basura siguiendo las instrucciones del fabricante.
- Conecte y fije el sifón en el colador y termine las conexiones del suministro de agua a la grifería, conforme a las instrucciones incluidas con la grifería.
- Abra los suministros de agua y verifique que no haya fugas.
- Limpie con productos de limpieza que no sean abrasivos.

USA: 1-800-4-KOHLER
Canada: 1-800-964-5590
México: 001-877-680-1310

kohler.com

THE BOLD LOOK
OF **KOHLER**®

©2004 Kohler Co.

1019937-2-B