

Installation Guide

Cast Iron Shower Receptors

K-9025, K-9026

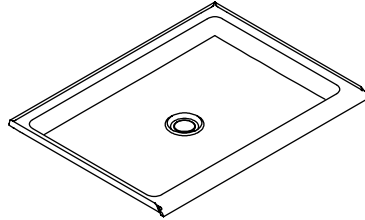

M product numbers are for Mexico (i.e. K-12345**M**)
Los números de productos seguidos de **M** corresponden a México
(Ej. K-12345**M**)
Français, page "Français-1"
Español, página "Español-1"

THE BOLD LOOK
OF **KOHLER**®

Thank You For Choosing Kohler Company

We appreciate your commitment to Kohler quality. Please take a few minutes to review this manual before you start installation. If you encounter any installation or performance problems, please don't hesitate to contact us. Our phone numbers and website are listed on the back cover. Thanks again for choosing Kohler Company.

Tools and Materials



Safety Glasses



Screwdriver

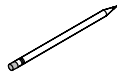

Pencil



Tape Measure

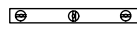

Level



Sealant



Plumbers Putty

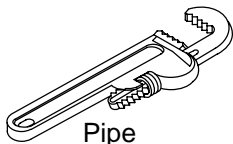

Pipe Wrench

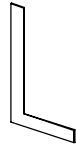

Square

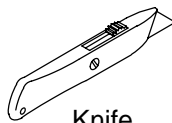

Knife

Plus:

- Common Woodworking Tools and Materials
- Nails/Drywall Screws
- Drop Cloth
- 2 x 4s or 2 x 6s
- Water Resistant Wall Material
- Furring Strips

Before You Begin



WARNING: Risk of personal injury. Cast iron shower receptors are extremely heavy. Wear appropriate safety equipment when installing and get help lifting. Remove rings, wristwatch, and other items that may accidentally scratch or damage the enamel surfaces during installation.

- Observe all local plumbing and building codes.
- Locate the rough plumbing for the drain in accordance with the roughing-in dimensions for your particular model.
- A variety of installations are possible. These instructions show suggested installation procedures, your particular installation may require other construction techniques.
- Please read these instructions carefully to familiarize yourself with the required tools, materials, and installation sequences. Follow the sections that pertain to your particular installation. This will help you to avoid costly mistakes.
- Your shower receptor comes packaged in a single carton containing a one-piece shower receptor. This carton will fit through any standard door. You should not remove the receptor from the package until you are ready to install it.
- Unpack and inspect the shower receptor for damage. If you find any damage, do not install the receptor. Report the specific problem to your dealer immediately.
- After inspection, return the receptor to the carton until you are ready to install it.
- You must install this shower receptor to an adequately supported, level subfloor.
- Be sure that you have enough access to move the receptor into the construction area.
- Make sure the installation area is clean and free of all debris. If remodeling, remove all finished wall material to expose the framing and remove all floor coverings to expose the subfloor.
- Provide properly dimensioned framing.
- Exact location of the end studs will depend on the thickness of the finished wall material.

Before You Begin (cont.)

- If installing this unit adjacent to vertical ducts or chases, surround the unit with fire-rated water-resistant wall material.
- When fire-rated wall is specified, stud-opening dimensions are toward the exposed side of the wall material.
- Place the receptor within the installation area prior to completion of the framing.
- Consult all applicable instructions for options and accessories before beginning this installation.
- Fixture conforms to ANSI Standard A112.19.1M. All dimensions are nominal.

Alcove Stud Construction

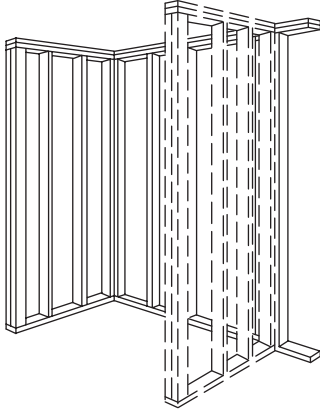

Finished Stud Framing (with receptor)

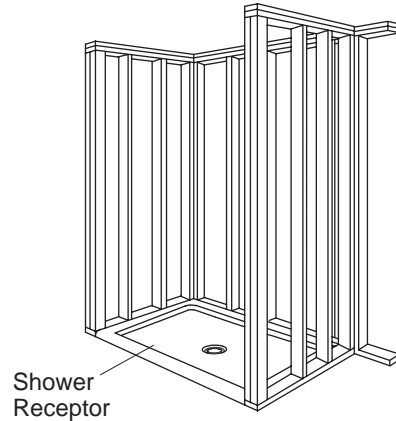

1" (2.5 cm) Plywood Subfloor

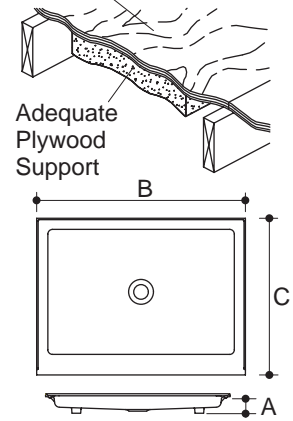

1. Prepare the Site

- Ensure that the installation area is clean and free of all debris. If remodeling, remove all finished wall material to expose the framing and remove all floor coverings to expose the subfloor.
- Inspect the flooring at the installation site. Repair as necessary.

NOTE: The receptor weighs approximately 175 lbs. (79 kg). Provide adequate plywood support for the receptor.

- Make sure the sub and finished floors are flat and level.

Cut the Floor – Drop-in Installations Only

- Carefully measure dimensions B and C (see illustration).
- Subtract 1/2" (1.3 cm) from dimension C and 1/4" (6 mm) from dimension B. These new measurements determine the size of the recessed hole.
- Measure dimension A (see illustration) to determine the depth of the recessed hole. The receptor feet must rest on the subfloor, and the receptor must be level.

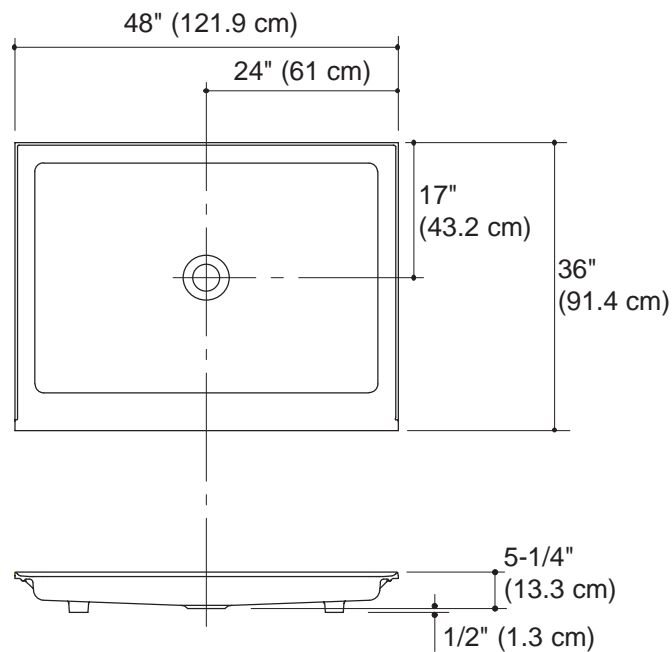

K-9025, K-9026

2. Roughing-In Dimensions

IMPORTANT! All dimensions are nominal. The stud opening tolerance is plus 1/4" (6 mm) and minus 0. Carefully measure your fixture before determining enclosure size. When a fire rated wall is specified, dimensions are to the inside of the wall board. Some shimming between the stud frame and the fixture may be required. Dimensions given in the roughing-in information are crucial for proper installation. Construct the framing and plumbing accurately.

NOTE: If a firewall is required, roughing-in dimensions will have to increase according to the thickness of the firewall material. Stud opening dimensions must be measured toward the exposed side of the wall material.

NOTE: If installing this unit to a masonry wall, make provisions for plumbing connections. Construct a separate frame wall a minimum of 6" (15.2 cm) from the masonry wall.

3. Construct the Stud Framing

- If you will be installing a shower door with this unit, refer to the shower door installation instructions for any special framing considerations.
- The apron of the receptor should be flush with the ends of the stud wall.
- Provide double-stud support for the shower door wall jambs. Expanding wall anchors **will not** provide adequate support for the shower door assembly.
- The double-stud wall-jamb supports must be square and plumb for proper shower door installation.
- Construct 2x4 or 2x6 stud framing for one side and back wall according to the roughing-in information.
- **If grab bars are to be installed**, provide 2x6 bridging or attachment at specified positions. Refer to the grab bar manufacturer's instructions.
- The basin area requires no additional support when the subfloor is plumb and level with respect to the stud framing. If the subfloor is not level, shimming may be required to level the unit.

4. Install the Plumbing

NOTE: Provide access to all plumbing connections to simplify future maintenance.

- Locate rough plumbing for the drain according to the correct model's roughing-in dimensions.

NOTE: If plumbing is to be located on the unfinished stud wall, install the supplies **after** the receptor is installed.

- Position the plumbing according to the roughing-in information. Cap the supplies and check for leaks.
- Install a drain pipe according to the roughing-in information.
- Strap the supply connections to the stud framing.
- If possible, provide an access at the back of the plumbing wall for servicing the supply and waste piping.
- Install the shower valving according to the manufacturer's instructions. Do not install the trim at this time.

5. Prepare the Receptor



WARNING: Risk of product or property damage. Do not support the shower receptor by the rim. The weight of the shower receptor should be supported by the bottom.



CAUTION: Risk of property damage. If a watertight seal on the drain is not obtained, water damage to the subfloor may occur.

- Install the drain to the shower receptor according to the drain manufacturer's instructions.
- Clean the receptor to reduce the risk of surface damage.
- Place a clean drop cloth or other similar material into the bottom of the receptor. Be careful not to scratch the surface of the unit.

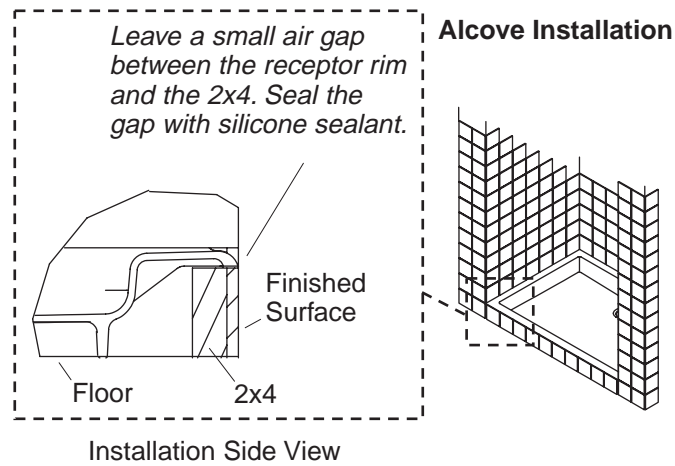

6. Install the Receptor

- Move the receptor into position. Verify proper fit.
- Fit the drain into the trap. Do not connect the trap at this time.
- Be sure the bottom of the receptor is firmly supported by the floor.
- The basin area requires no additional support when the subfloor is plumb and level with respect to the stud framing. If the subfloor is not level, shimming may be required to level the receptor.
- Check that the receptor is level. The receptor must be level to ensure proper installation.
- **For alcove installations:** Leave a small air gap between the receptor rim and the 2x4. Seal the gap with silicone sealant. See illustration.
- Complete the drain installation according to the instructions packed with the drain.
- Install the final stud wall.
- If not already installed, install the supplies and shower valving at this time. See “Install the Plumbing” section.
- Open the water supplies and check all the connections for leaks.
- Run water into the receptor and check the drain connections for leaks.

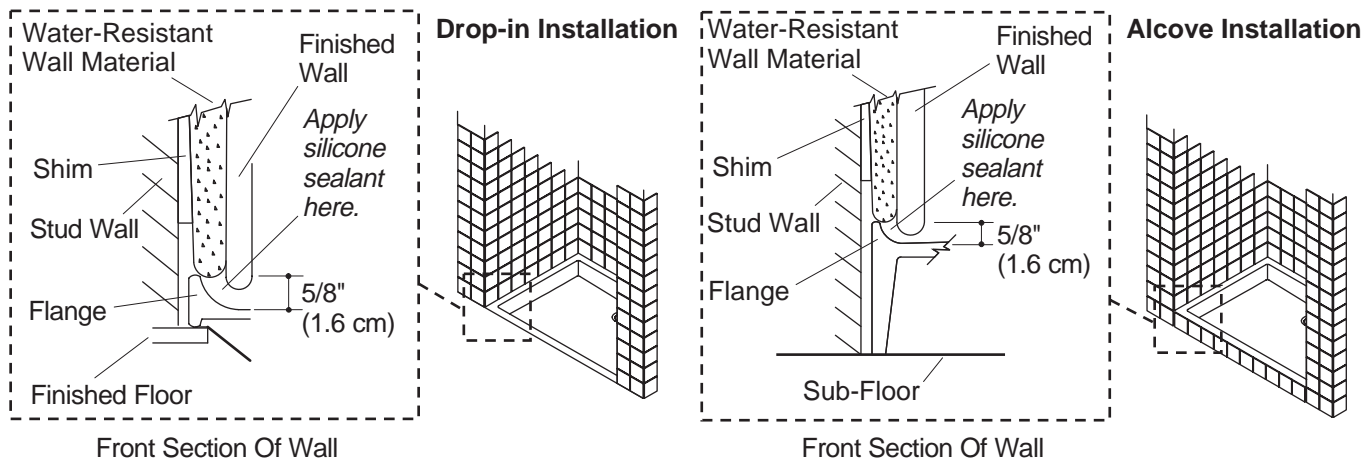

7. Complete the Installation

- Cover the framing and walls with water-resistant wall material.
- Install the water-resistant wall material to the framing with the paperbound edge a minimum of 5/8" (1.6 cm) above the receptor deck.
- **For drop-in installations:** Install desired trim to conceal the receptor edge.

NOTE: To ensure proper fit of the shower door, install 1/2" (1.3 cm) to 1-1/4" (3.2 cm) thick wall material (as measured from the 2x4 stud framing).

- Tape and mud the wall material.
- Install the finished wall. Seal the joints between the receptor flange and the finished wall with silicone sealant. RTV (Room Temperature Vulcanizing) sealant is recommended.
- Seal around the valving and outlets with silicone sealant or plumbers putty.
- Install the faucet and drain trim according to the manufacturer's instructions.
- If used, install the grab bars or towel bars to the backing in the stud wall (previously installed). Follow the manufacturer's installation instructions.
- If used, install the shower door according to the manufacturer's instructions.
- Install the finished floor. Apply silicone sealant along the front edge of the receptor where it meets the floor.

8. Clean-Up



CAUTION: Risk of product damage. Do not allow cleaners containing petroleum distillates to remain in contact with module surfaces for any length of time.



CAUTION: Risk of product damage. Do not use abrasive cleaners.

- When cleaning up after installation, use warm water and an approved liquid cleanser to clean the surface.
- Stubborn stains, paint or tar can be removed with turpentine or paint thinner.
- Plaster can be removed by scraping with a wood edge. Do not use metal scrapers, wire brushes, or other metal tools. Use warm water and an approved liquid cleanser to provide mild abrasive action to remove residual plaster.

Guide d'installation

Receveurs de douche en acier forgé

Outils et matériels



Lunettes de protection

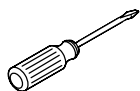

Tournevis

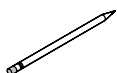

Crayon à papier



Mètre ruban



Niveau à bulle

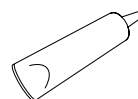

Mastic



Mastic de plombier

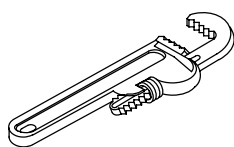

Clé à tuyau



Équerre

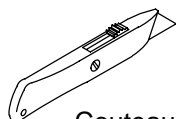

Couteau

Plus:

- Outils de menuiserie communs et matériels
- Clous/Vis pour Cloison Sèche
- Toile de protection
- 2x4 ou 2x6
- Matériau Hydrofuge pour le Mur
- Tasseaux

Merci d'avoir choisi la compagnie Kohler

Nous apprécions votre engagement envers la qualité Kohler. Veuillez s'il vous plaît, prendre quelques minutes pour revoir et lire attentivement ce guide avant de commencer l'installation. Ne pas hésiter à nous contacter en cas de problème d'installation ou de fonctionnement. Nos numéros de téléphone et adresse Internet sont au verso. Merci encore d'avoir choisi Kohler Co.

Avant de commencer



AVERTISSEMENT : Risque de blessure corporelle. Les receveurs de douche en acier forgé sont très lourds. Demander de l'aide pour les soulever et utiliser l'équipement de sécurité nécessaire à l'installation de ce produit. Enlever vos bagues, montres et d'autres articles qui risqueraient d'égratigner ou d'endommager accidentellement les surfaces émaillées pendant l'installation.

- Respecter tous les codes de plomberie et de bâtiment locaux.
- Localiser le raccordement de la plomberie du drain, selon les dimensions du plan de raccordement du modèle particulier.
- Cette unité est conçue pour une foule d'installations. Ces instructions montrent des procédures d'installation suggérées, d'autres techniques peuvent être utilisés pour votre installation particulière.
- Lire attentivement cette notice pour vous familiariser avec les outils et matériaux requis, ainsi que les étapes d'installation. Suivre les étapes qui sont spécifiques à votre installation. Ceci évitera des erreurs coûteuses.
- Les récepteurs de douche sont emballés dans un seul carton contenant un récepteur d'une seule pièce. Ce carton passera par une porte standard quelconque. Ne pas retirer le récepteur de son carton jusqu'au moment de sa pose.
- Déballez et inspectez le récepteur de douche pour en déceler tout dommage. Si vous notez des dommages, ne pas installer le récepteur. Veuillez immédiatement informer votre distributeur du problème.

Avant de commencer (cont.)

- Après l'inspection, remettre le récepteur dans son emballage de protection en attendant de commencer l'installation.
- Le récepteur de douche doit être installé sur un sol doté d'un support nécessaire, et à niveau.
- S'assurer de pouvoir déplacer le récepteur dans son aire d'installation.
- S'assurer que l'aire d'installation est propre et exempte de débris. Dans le cas d'une rénovation, retirer tous les matériaux du mur fini pour exposer le cadre, et retirer le revêtement du sol pour exposer le sol brut.
- Prévoir un cadre aux dimensions appropriées.
- L'emplacement exact des montants d'extrémité dépendra de l'épaisseur du matériau du mur fini.
- Si le module doit être installé à côté de conduites pour caniveaux ou de tuyauteries verticales, l'entourer d'un mur classé résistant au feu et hydrofuge.
- Dans le cas d'un mur classé résistant au feu spécifié, les dimensions des espaces sont vers la finition des murs latéraux exposés.
- Déplacer le récepteur dans l'aire d'installation avant de compléter son cadre.
- Avant de procéder à l'installation des accessoires, consulter toutes les directives à cet effet.
- L'accessoire est conforme à la norme ANSI A112.19.1M. Toutes les dimensions sont nominales.

Construction des montants de l'alcôve

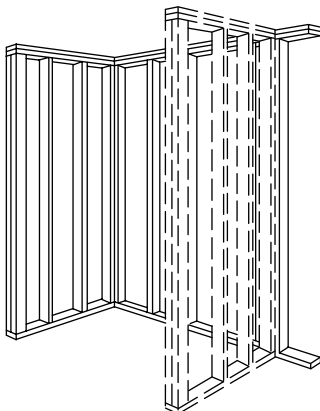

Cadre Terminé (avec receveur)

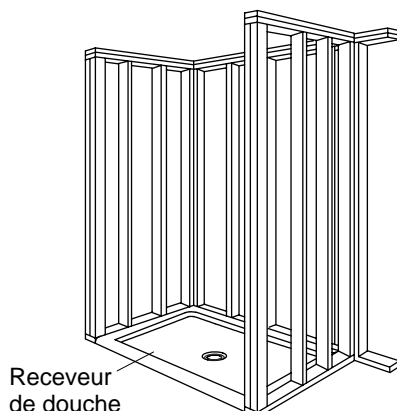

Sous-plancher en bois composite de 1" (2,5 cm)

Support adéquat en contreplaqué

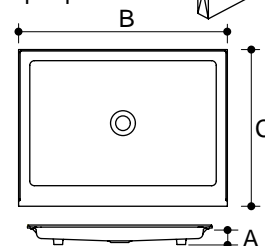

1. Préparer le site

- S'assurer que l'espace réservé pour l'installation est propre et sans débris. Dans le cas d'une rénovation, retirer tous les matériaux du mur fini pour exposer le cadre, et retirer le revêtement du sol pour exposer le sol brut.
- Inspecter le sol du site d'installation. Réparer au besoin.

REMARQUE : Le poids du récepteur est d'environ 175 lbs. (79 kg). Prévoir un bon support en contreplaqué pour le récepteur.

- S'assurer que le sol brut et le sol fini sont plats et à niveau.

Découpe du sol - Installations encastrées uniquement

- Mesurez soigneusement B and C (voir l'illustration).
- Soustraire 1/2" (1,3 cm) de la dimension C et 1/4" (6 mm) de la dimension B, afin de déterminer la taille de la découpe.
- Mesurez la dimension A, pour déterminer la profondeur de la découpe. Les pieds doivent s'appuyer sur le sol, et le receveur doit être de niveau.

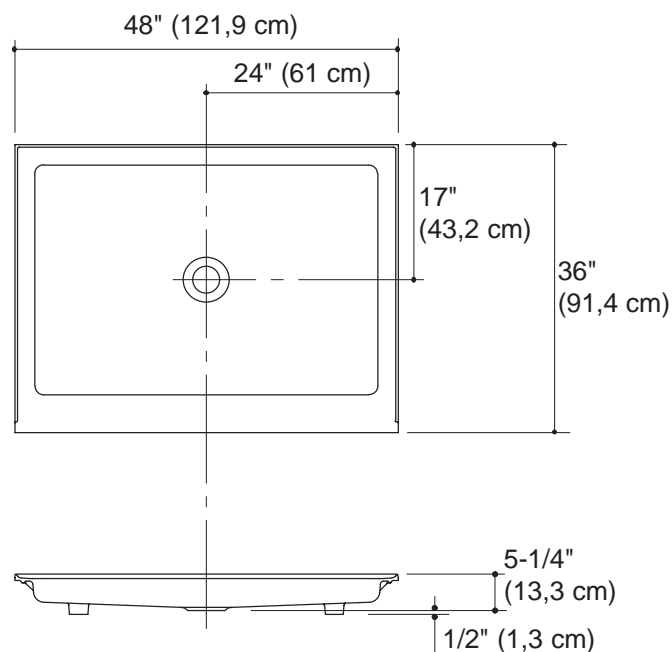

K-9025, K-9026

2. Dimensions de raccordement

IMPORTANT ! Toutes les dimensions sont nominales. L'espacement des montants ne doit pas être de plus de 1/4" (6 mm) et de moins de 0. Mesurer soigneusement votre appareil avant de déterminer la taille de son logement. Dans le cas d'un mur classé pour sa résistance au feu, les dimensions sont celles de l'intérieur du mur. Un câlage entre le cadre du montant et l'appareil sanitaire pourrait être nécessaire. Les dimensions fournies dans le plan du raccordement sont cruciales pour une bonne installation. Construire le cadre et la plomberie avec exactitude.

REMARQUE : Si un pare-feu est requis, les dimensions du plan de raccordement devront augmenter en fonction de l'épaisseur du matériau du pare-feu. Les dimensions d'ouverture des montants doivent être mesurées vers le côté exposé du matériau du mur.

REMARQUE : Si cette unité est installée sur un mur en maçonnerie, prendre des dispositions pour les raccordements de la plomberie. Construire un cadre séparé à un minimum de 6" (15,2 cm) du mur en maçonnerie.

3. Construire le montant du cadre

- Si une porte de douche est installée avec cette unité, consulter les instructions d'installation de la porte de douche pour toutes considérations particulières de l'encadrement.
- Le bandeau du récepteur doit être à égalité avec les extrémités du mur.
- Prévoir un support à double montant pour les montants du mur de la porte de la douche. Les ancrages muraux extensibles **ne fournissent pas** un support adéquat pour les portes de douche.
- Les supports du double montant du mur doivent être d'équerre et d'aplomb pour l'installation correcte de la porte de douche.
- Construire le cadre du montant de 2 x 4 ou de 2 x 6 pour un côté et le mur arrière selon le plan de raccordement.
- **En cas d'installation de barres d'appui**, prévoir un entretoisement 2 x 6 ou un attachement aux positions spécifiées. Se reporter aux directives du fabricant des barres d'appui.

Construire le montant du cadre (cont.)

- L'espace de la cuve ne nécessite pas de support additionnel si le sol est à niveau et d'aplomb avec le cadre du montant. Si le sol brut n'est pas nivelé, il faudra peut-être placer des câles pour niveler l'unité.

4. Installer la plomberie

REMARQUE : Prévoir un accès à toutes les connexions de la plomberie pour faciliter tout entretien futur.

- Déterminer l'emplacement du raccordement de la plomberie, selon les dimensions du plan de raccordement.

REMARQUE : Si la plomberie doit se trouver dans un mur non fini, installer les robinets d'arrêt **après** que le récepteur soit installé.

- Positionner la plomberie, selon le plan de raccordement. Fermer les robinets d'arrêt et vérifier s'il y a des fuites.
- Installer un tuyau d'évacuation selon le plan de raccordement.
- Attacher les raccords d'alimentation d'eau au cadre du montant.
- Si possible, prévoir un accès à l'arrière du mur de la plomberie pour l'entretien de la tuyauterie d'alimentation et d'évacuation.
- Installer la robinetterie de la douche conformément aux instructions du fabricant. Ne pas installer la garniture à ce stade.

5. Préparer le récepteur



AVERTISSEMENT : Risque d'endommagement du produit ou du matériel. Ne pas laisser reposer le récepteur de la douche sur ses rebords. Le poids du récepteur de la douche doit être supporté par sa base.



ATTENTION : Risque d'endommagement du matériel. Si le joint d'étanchéité du drain n'est pas performant, des dommages causés par l'eau se produiront sur le sol.

- Installer le drain au récepteur de la douche et selon la notice du fabricant qui accompagne ce produit.
- Nettoyer le récepteur pour réduire le risque d'endommagement de la surface.
- Placer une toile de protection propre ou une matière similaire sur le fond du récepteur. Veiller à ne pas rayer la surface de l'unité.

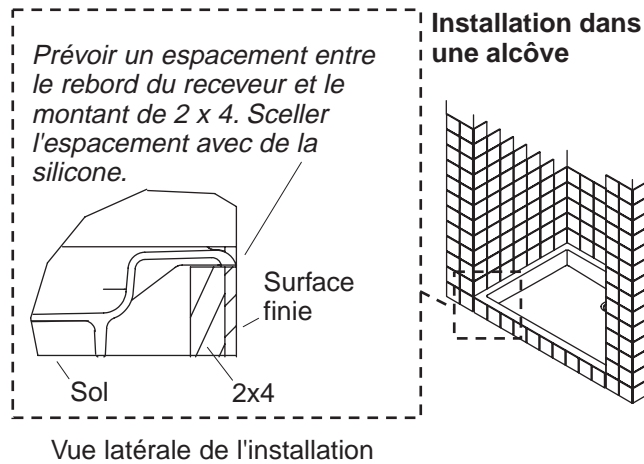

6. Installer le récepteur

- Posez le receveur 222r en place. Vérifiez le bon ajustage.
- Introduire l'about dans le siphon. Ne pas brancher le siphon à ce moment.
- Assurez-vous que le fond du receveur soit bien soutenu par le sol.
- L'espace de la cuve ne nécessite pas de support additionnel si le sol est de niveau et d'aplomb avec le cadre. Si le sol n'est pas de niveau, il faudra placer des cales sous le receveur.
- Vérifiez que le lavabo soit de niveau. Pour une bonne installation, le receveur doit être de niveau.
- **Pour des installations dans alcôves :** Prévoyez un écartement entre le rebord du receveur et le montant de 2 x 4. Scellez l'écartement avec du silicone étanche. Voyez l'illustration.
- Complétez l'installation du drain suivant la notice d'installation correspondante.
- Complétez le mur.
- Installez les arrivées d'eau et les valves de la douche, si cela n'est pas déjà fait. Voir la section "Installez la Plomberie".
- Ouvrez les robinets des arrivées d'eau et vérifiez s'il y a des fuites.
- Laissez couler l'eau dans le receveur et vérifiez s'il y a des fuites dans les raccords du drain.

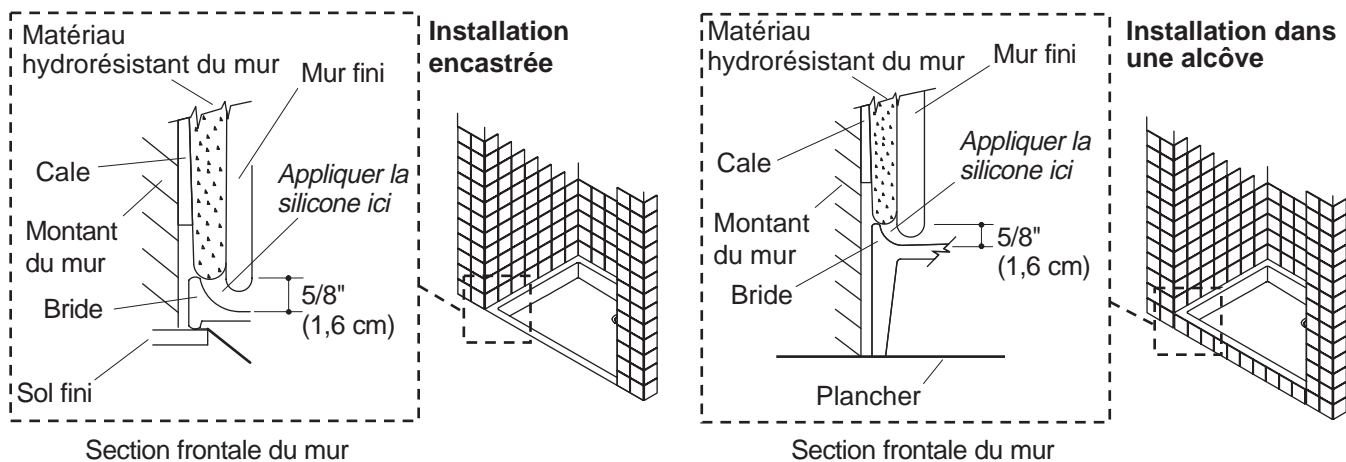

7. Compléter l'installation

- Recouvrir le cadre et les murs avec du matériau imperméable.
- Installer le panneau mural imperméable sur le cadre avec l'arête (en papier broché) à un minimum de 5/8" (1,6 cm) au-dessus du tablier du récepteur.
- **Pour les installations encastrées :** Poser la garniture souhaitée pour dissimuler le bord du récepteur.

REMARQUE : Pour obtenir un ajustement précis de la porte de la douche, poser du matériau mural d'une épaisseur de 1/2" (2 cm) à 1-1/4" (3,2 cm) (comme mesuré depuis le montant de 2 x 4 du cadre).

- Coller et fixer le matériau mural.
- Installer le mur fini. Imperméabiliser les joints entre la collerette du récepteur et le mur fini à l'aide du mastic silicone. Nous recommandons l'utilisation de silicone résistant aux variations de température.
- Sceller autour des valves et des sorties avec du mastic silicone ou de plomberie.
- Assembler le robinet et la garniture du drain conformément aux instructions du fabricant.
- Si besoin, installer les barres d'appui ou les porte-serviettes sur l'entretoisement (préalablement installé). Suivre les instructions du fabricant.
- Si besoin, installer la porte de douche conformément aux instructions du fabricant.
- Installer le sol fini. Appliquer du mastic silicone le long du rebord avant du récepteur là où il se connecte au sol.

8. Nettoyage



ATTENTION : Risque d'endommagement du produit. Ne jamais laisser des produits à base de distillat de pétrole sur la surface du module pour une longue période de temps.



ATTENTION : Risque d'endommagement du produit. Ne pas utiliser des nettoyeurs abrasifs.

- Lors du nettoyage après l'installation, utiliser de l'eau tiède et un nettoyant liquide approuvé.
- Les taches rebelles, la peinture ou le goudron peuvent être nettoyés au moyen de térébenthine ou d'un diluant de peinture.
- Les résidus de plâtre peuvent être nettoyés au moyen d'une petite spatule en bois. Ne pas utiliser de grattoirs en métal, de brosses métalliques ou d'autres outils en métal. Éliminer les résidus de plâtre avec de l'eau tiède et un nettoyant liquide approuvé pour une action abrasive douce.

Guía de instalación

Receptores de ducha de hierro fundido

Herramientas y materiales

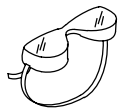

Lentes de seguridad



Destornillador



Lápiz



Cinta para medir

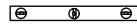

Nivel

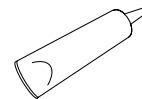

Sellador



Masilla de plomería

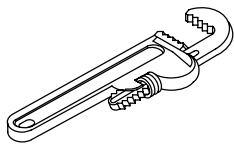

Llave para tubos

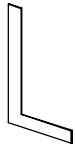

Escuadra

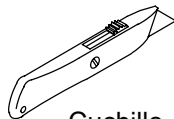

Cuchillo

Más:

- Herramientas y materiales comunes de carpintería
- Clavos/tornillos para paneles de yeso
- Lona para el piso
- Listones de 2x4 ó 2x6
- Material impermeable de la pared
- Listones de enrasar

Gracias por elegir los productos de Kohler

Apreciamos su elección por la calidad de Kohler. Tome unos minutos para leer este manual antes de comenzar la instalación. En caso de problemas de instalación o de funcionamiento, no dude en contactarnos. Nuestros números de teléfono y nuestra página web se encuentran en la cubierta posterior de esta guía. Gracias nuevamente por escoger a Kohler.

Antes de comenzar



ADVERTENCIA: Riesgo de lesiones personales. Los receptores de ducha de hierro fundido son sumamente pesados. Utilice el equipo de seguridad adecuado durante la instalación y obtenga ayuda para levantar la unidad. Quítese los anillos, relojes y otros accesorios que puedan rayar o dañar accidentalmente las superficies esmaltadas durante la instalación.

- Cumpla con todos los códigos locales de plomería y de construcción.
- Coloque las tuberías para el desagüe conforme al diagrama de instalación de su modelo en particular.
- Es posible realizar varios tipos de instalaciones. En estas instrucciones encontrará procedimientos de instalación recomendados, es posible que su instalación en particular requiera otras técnicas de construcción.
- Lea estas instrucciones atentamente para familiarizarse con la secuencia de instalación, las herramientas y los materiales necesarios. Siga las secciones correspondientes a su instalación en particular. Esto le ayudará a evitar errores costosos.
- Su receptor de ducha viene embalado en una sola caja que contiene un receptor de ducha de una pieza. Esta caja cabe a través de cualquier puerta de tamaño estándar. No saque el receptor de la caja hasta que vaya a instalarlo.
- Desembale el receptor y verifique que no esté dañado. Si observa daños, no instale el receptor. Informe inmediatamente a su distribuidor del problema específico.
- Después de revisar el receptor, vuelva a colocarlo en la caja hasta el momento de la instalación.

Antes de comenzar (cont.)

- Es necesario instalar el receptor de ducha en un subpiso nivelado y con suficiente soporte.
- Asegúrese de tener suficiente acceso para llevar el receptor al área de construcción.
- Verifique que el área de instalación esté limpia y no tenga partículas. En caso de estar remodelando, retire todo el material de acabado de la pared para dejar expuesta la estructura de postes de madera y retire todo el revestimiento del piso para dejar expuesto el subpiso.
- Provea una estructura de postes de madera que tenga las dimensiones correctas.
- La ubicación exacta de los postes de los extremos depende del espesor del material de acabado de la pared.
- Si instala esta unidad adyacente a conductos o canales verticales, rodee la unidad con un material de pared resistente al fuego y al agua.
- Cuando se especifique que la pared sea resistente al fuego, las dimensiones de la abertura entre postes son hacia el lado expuesto del material de la pared.
- Coloque el receptor dentro del área de instalación antes de terminar la estructura de postes de madera.
- Consulte todas las instrucciones correspondientes sobre las opciones y accesorios, antes de comenzar esta instalación.
- El producto cumple con la norma A112.19.1M del ANSI. Todas las dimensiones son nominales.

Construcción de postes de madera para el encajonado entre tres paredes

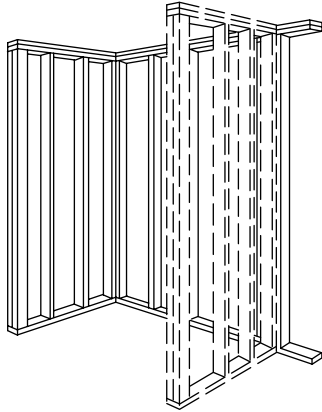

Estructura de postes acabada (con receptor)

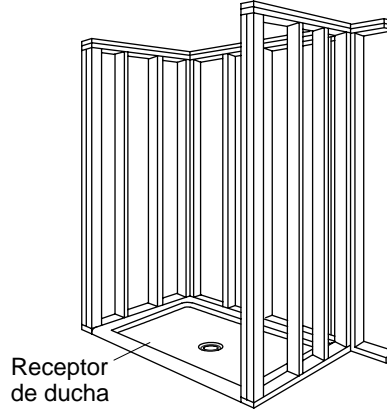

Subpiso de madera contrachapada de 1" (2,5 cm)

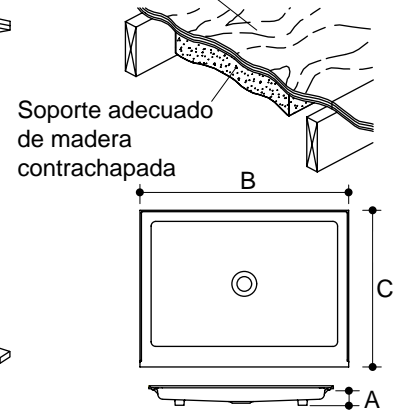

1. Prepare el sitio

- Verifique que el área de instalación esté limpia y sin partículas. En caso de estar remodelando, retire todo el material de acabado de la pared para dejar expuesta la estructura de postes de madera y retire todo el revestimiento del piso para dejar expuesto el subpiso.
- Inspeccione el piso en el lugar de instalación. Repare de ser necesario.

NOTA: El receptor pesa aproximadamente 175 libras (79 kg). Provea suficiente soporte de madera contrachapada para el receptor.

- Verifique que el subpiso y el piso acabado estén planos y nivelados.

Corte la abertura en el piso – Instalaciones de sobreponer solamente

- Mida con cuidado las dimensiones B y C (vea la ilustración).
- Reste 1/2" (1,3 cm) a la dimensión C y 1/4" (6 mm) a la dimensión B. Estas medidas nuevas determinan el tamaño de la abertura empotrada.
- Mida la dimensión A (vea la ilustración) para determinar la profundidad de la abertura empotrada. Las patas del receptor deben descansar en el subpiso y el receptor debe estar nivelado.

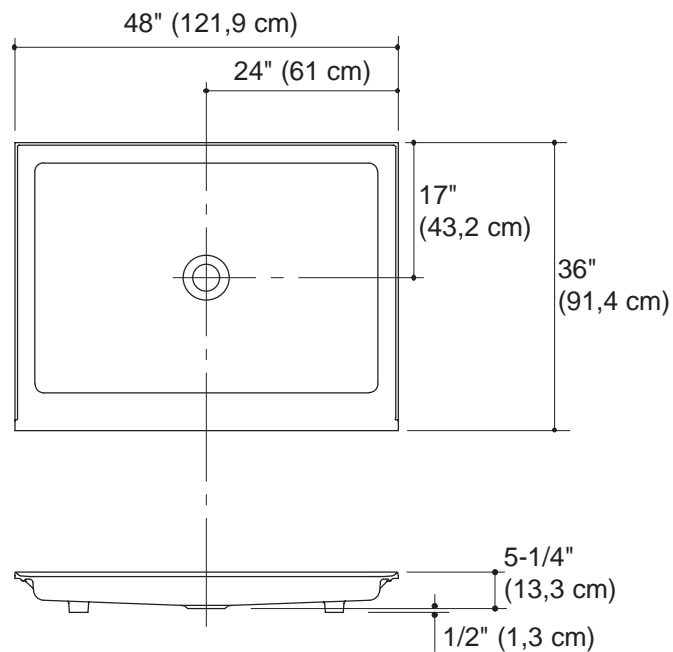

K-9025, K-9026

2. Dimensiones de instalación

¡IMPORTANTE! Todas las dimensiones son nominales. La tolerancia de abertura entre los postes es de más 1/4" (6 mm) y menos 0. Mida con cuidado el producto antes de determinar las dimensiones del lugar de instalación. Cuando se especifique que la pared sea resistente al fuego, las dimensiones son al interior del panel de yeso de la pared. Quizás sea necesario colocar cuñas entre la estructura de postes de madera y la unidad. Las dimensiones proporcionadas en el diagrama de instalación son cruciales para una correcta instalación. Construya la estructura y coloque las tuberías con precisión.

NOTA: Si es necesario una pared resistente al fuego, las dimensiones del diagrama de instalación deberán aumentar según el grosor del material resistente al fuego. Las dimensiones de abertura entre los postes se deben medir por el lado expuesto del material de la pared.

NOTA: En caso de instalar esta unidad junto a una pared de mampostería, planifique la instalación de plomería. Construya una pared de postes por separado a por lo menos 6" (15,2 cm) de la pared de mampostería.

3. Construya la estructura de postes

- Si va a instalar una puerta de ducha con esta unidad, consulte las instrucciones de instalación de la ducha para toda consideración especial de la estructura.
- El faldón del receptor debe estar al ras con los extremos de la pared de postes de madera.
- Provea un soporte de postes dobles para las jambas murales de la puerta de ducha. Los anclajes de pared expansores **no** proporcionan suficiente soporte para el montaje de la puerta de ducha.
- Los soportes de postes dobles de la jamba mural deben estar a escuadra y a plomo para la correcta instalación de la puerta de ducha.
- Construya una estructura de postes de 2x4 ó 2x6 para una pared lateral y posterior según el diagrama de instalación.
- **Si se van a instalar agarraderas**, provea un refuerzo o sujeción de 2x6 en las posiciones especificadas. Consulte las instrucciones del fabricante de las agarraderas.

Construya la estructura de postes (cont.)

- El área del fondo no requiere ningún soporte adicional cuando el subpiso está a plomo y nivelado con respecto a la estructura de postes. Si el subpiso no está nivelado, puede que se necesite utilizar cuñas para nivelar la unidad.

4. Instale la plomería

NOTA: Provea el acceso a todas las conexiones de plomería para facilitar el mantenimiento futuro.

- Sitúe las tuberías para el desagüe según las dimensiones de instalación del modelo correcto.

NOTA: Si las tuberías se van a colocar en la pared de postes no acabada, instale los suministros **después** de instalar el receptor.

- Coloque las tuberías según el diagrama de instalación. Tape los suministros y verifique que no haya fugas.
- Instale una tubería de desagüe conforme al diagrama de instalación.
- Sujete las conexiones del suministro a la estructura de postes.
- De ser posible, provea un acceso en la parte posterior de la pared con las conexiones de plomería para poder realizar el mantenimiento de las tuberías de suministro y desagüe.
- Instale las válvulas de la ducha según las instrucciones del fabricante. No instale la guarnición en este momento.

5. Prepare el receptor



ADVERTENCIA: Riesgo de daños al producto o a la propiedad. No apoye el receptor de la ducha por los bordes. El peso del receptor de la ducha debe estar soportado por la parte inferior.



PRECAUCIÓN: Riesgo de daños a la propiedad. Si no se obtiene un sello impermeable en el desagüe, se pueden producir daños de agua en el subpiso.

- Instale el desagüe en el receptor de la ducha según las instrucciones del fabricante del desagüe.
- Limpie el receptor para reducir el riesgo de daños a la superficie.
- Coloque una lona limpia u otro material similar en el fondo del receptor. Tenga cuidado de no rayar la superficie de la unidad.

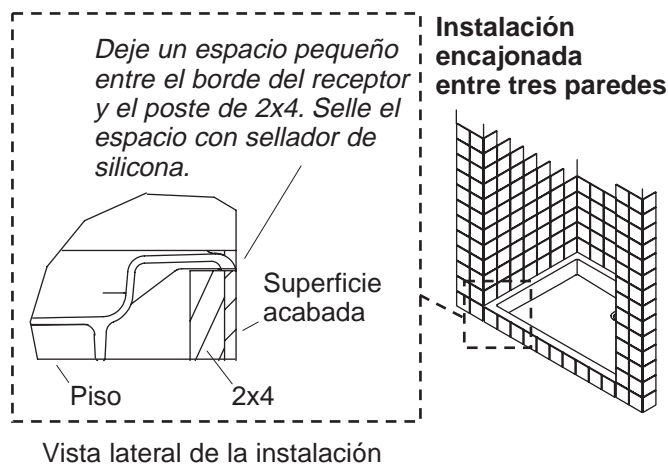

6. Instale el receptor

- Coloque el receptor en su lugar. Verifique que encaje correctamente.
- Instale el desagüe en la trampa. Aún no conecte la trampa.
- Verifique que la parte inferior del receptor esté apoyada firmemente en el piso.
- El área del fondo no requiere ningún soporte adicional cuando el subpiso está a plomo y nivelado con respecto a la estructura de postes. Si el subpiso no está nivelado, puede que sea necesario utilizar cuñas para nivelar el receptor.
- Verifique que el receptor esté nivelado. El receptor debe estar nivelado para asegurar una instalación correcta.
- Para las instalaciones encajonadas entre tres paredes:** Deje un espacio libre pequeño entre el borde del receptor y el poste de 2x4. Selle el espacio libre con sellador de silicona. Consulte la ilustración.
- Termine de instalar el desagüe según las instrucciones incluidas con el mismo.
- Instale la pared final de postes de madera.
- Si no se han instalado aún, instale los suministros y válvulas de la ducha en este momento. Vea la sección "Instale la plomería".
- Abra los suministros de agua y verifique que no haya fugas en las conexiones.
- Deje correr el agua en el receptor y verifique que no haya fugas en las conexiones del desagüe.

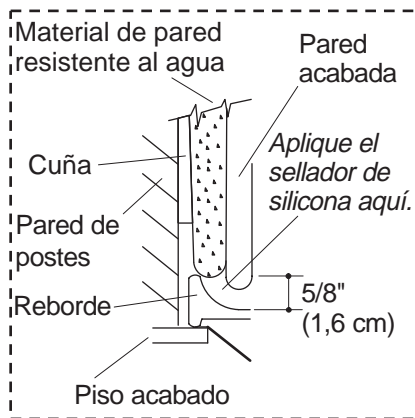

Sección frontal de la pared

Instalación de sobreponer

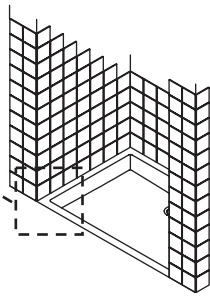

Sección frontal de la pared

Instalación encajonada entre tres paredes

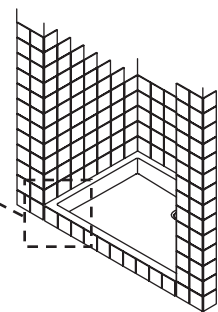

7. Termine la instalación

- Cubra la estructura de postes y las paredes con material resistente al agua.
- Instale el material de pared resistente al agua a la estructura de postes con el borde de papel a 5/8" (1,6 cm) como mínimo, por encima de la cubierta del receptor.
- **Para las instalaciones de sobreponer:** Instale la guarnición deseada para cubrir el borde del receptor.

NOTA: Para asegurarse de que la puerta de la ducha encaje bien, instale un material de pared con un espesor de 1/2" (1,3 cm) a 1-1/4" (3,2 cm) (midiendo desde la estructura de postes de 2x4).

- Adhiera el material de la pared con cinta y yeso.
- Instale el acabado de la pared. Selle las juntas entre el reborde del receptor y la pared acabada utilizando sellador de silicona. Se recomienda utilizar sellador RTV (Vulcanizado a temperatura ambiente).
- Selle alrededor de las válvulas y de las salidas con sellador de silicona o masilla de plomería.
- Instale la grifería y la guarnición del desagüe según las instrucciones del fabricante.
- Si se utilizan, instale las agarraderas o los toalleros en el refuerzo de la pared de postes (previamente instalado). Siga las instrucciones de instalación del fabricante.
- Si se utiliza, instale la puerta de ducha según las instrucciones del fabricante.
- Instale el acabado del piso. Aplique sellador de silicona a lo largo del filo frontal del receptor donde se une con el piso.

8. Limpieza



PRECAUCIÓN: Riesgo de daños al producto. No permita que los limpiadores que contengan destilados de petróleo entren en contacto con las superficies del módulo por ningún periodo de tiempo.



PRECAUCIÓN: Riesgo de daños al producto. No utilice limpiadores abrasivos.

- Al limpiar la superficie después de la instalación, utilice agua tibia y un detergente líquido aprobado para limpiar la superficie.
- Las manchas difíciles de quitar, la pintura y el alquitrán se pueden limpiar con aguarrás o diluyente de pintura.
- El yeso se puede remover raspando con un canto de madera. No utilice raspadores de metal, cepillos de alambre ni otras herramientas metálicas. Utilice agua tibia y un detergente líquido aprobado para crear una acción abrasiva suave y eliminar los residuos de yeso.

USA: 1-800-4-KOHLER
Canada: 1-800-964-5590
México: 001-877-680-1310

kohler.com

THE BOLD LOOK
OF **KOHLER**®

©2005 Kohler Co.

1009404-2-D