

Installation Guide
Wall-Mount Lavatory Faucets

K-T10087

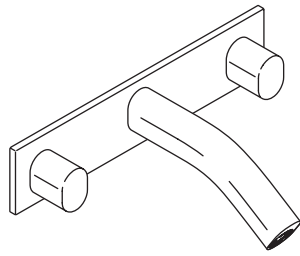

M product numbers are for Mexico (i.e. K-12345M)
Los números de productos seguidos de M
corresponden a México (Ej. K-12345M)
Français, page "Français-1"
Español, página "Español-1"

THE BOLD LOOK
OF **KOHLER**®

1085648-2-A

Tools and Materials

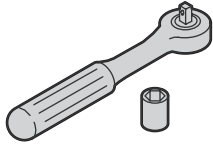
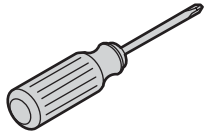

Socket Wrench with
1-1/8" Sockets



Hex Wrench

Before You Begin

- Observe all local plumbing and building codes.
- Shut off the main water supply.
- Kohler Co. reserves the right to make revisions in the design of faucets without notice, as specified in the Price Book.

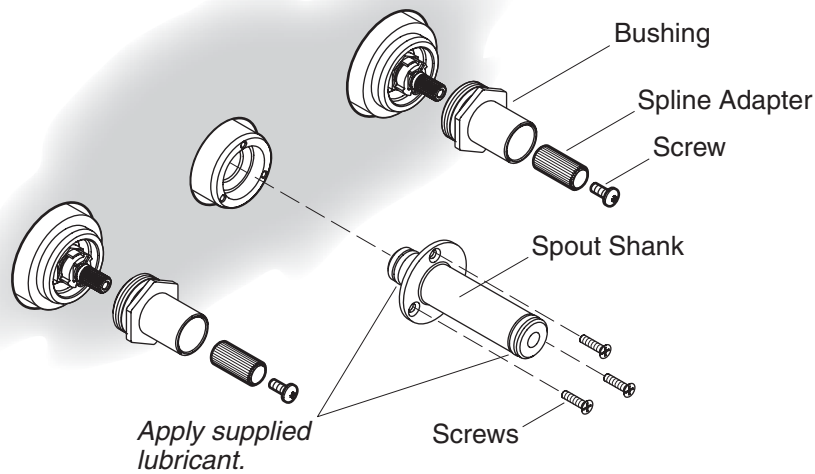

1. Install the Spout Shank

IMPORTANT! Use care when installing the spout to avoid scratching the finish.

- Lubricate the O-rings using the supplied lubricant.
- Secure the spout shank to the center post of the valve using the 3 supplied screws.
- Determine the thickness of the finished wall.

NOTE: If the finished wall is 1/4" (6 mm) to 5/8" (1.6 cm) thick, use #1085746 hardware kit.

NOTE: If the finished wall is 5/8" (1.6 cm) to 1-1/4" (3.2 cm) thick, use #1085745 hardware kit.

- Thread the brass bushings from the correct kit onto each valve with a 1-1/8" socket wrench.
- Slide a spline adapter onto each valve.
- Secure each spline adapter with a screw.

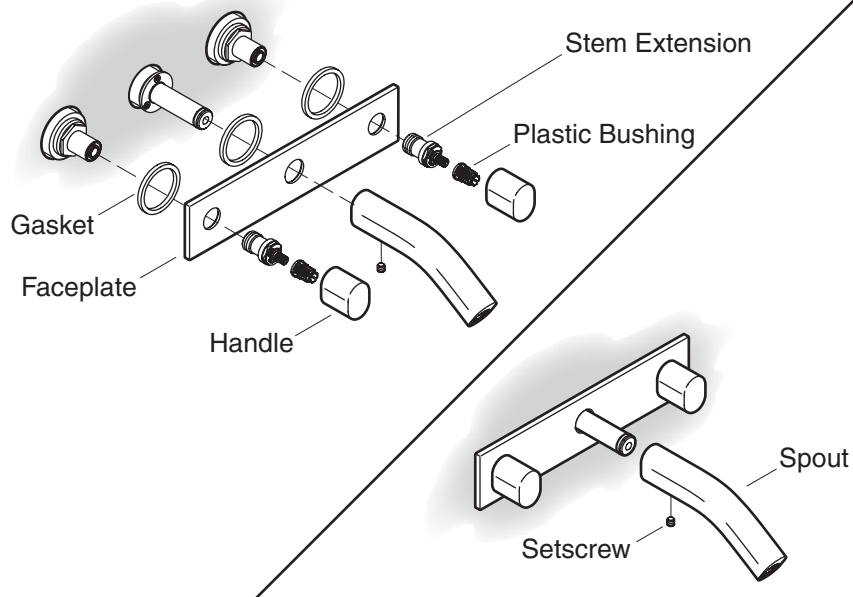

2. Install the Handles and Spout

- Make sure there is a gasket positioned around each opening in the faceplate.
- Position the faceplate.
- Thread a stem extension onto each valve.
- Position a plastic bushing on each stem extension and push in firmly.
- Push the handle into place firmly.
- Carefully slide the spout onto the spout shank.
- Make sure the spout is correctly positioned and tighten the setscrew with the supplied hex wrench.

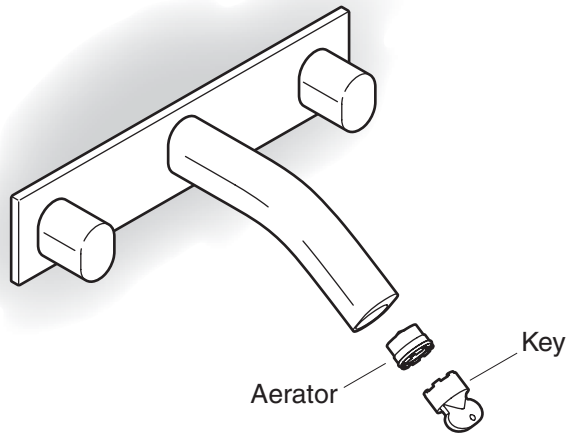

3. Complete the Installation

- Ensure that both faucet handles are turned off (hot = counterclockwise to close, cold = clockwise to close).
- Turn on the water supplies and check the installation for leaks.
- Repair as needed.
- Remove the aerator.
- Remove all debris from the aerator.
- Turn the valves off, and reinstall the aerator.

Guide d'installation

Robinets de lavabo à montage mural

Outils et matériels

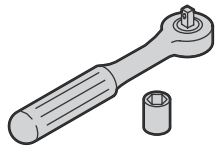
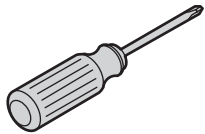

Clé à douilles avec
douilles de 1-1/8"



Clé hexagonale

Avant de commencer

- Respecter tous les codes de plomberie et de bâtiment locaux.
- Couper l'alimentation d'eau principale.
- Kohler Co. se réserve le droit d'apporter toutes modifications au design des robinets et ceci sans préavis, comme spécifié dans le catalogue des prix.

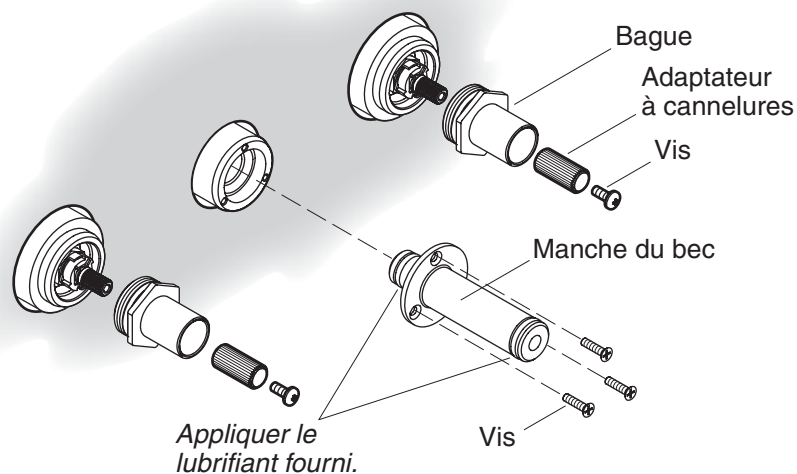

1. Installer le manche du bec

IMPORTANT ! Travailler avec soin lors de l'installation du bec, pour ne pas en endommager sa finition.

- Lubrifier les joints toriques avec le lubrifiant fourni.
- Sécuriser le manche du bec à l'axe de montant de la valve avec les 3 vis fournies.
- Déterminer l'épaisseur du mur fini.

REMARQUE : Si le mur fini est de 1/4" (6 mm) à 5/8" (1,6 cm) d'épaisseur, utiliser le kit de boulonnerie #1085746.

REMARQUE : Si le mur fini est d'une épaisseur de 5/8" (1,6 cm) à 1-1/4" (3,2 cm), utiliser le kit de boulonnerie #1085745.

- Visser les bagues en laiton du kit correct sur chaque valve avec clé à douille de 1-1/8".
- Glisser un adaptateur à cannelures sur chaque valve.
- Sécuriser chaque adaptateur à cannelures avec une vis.

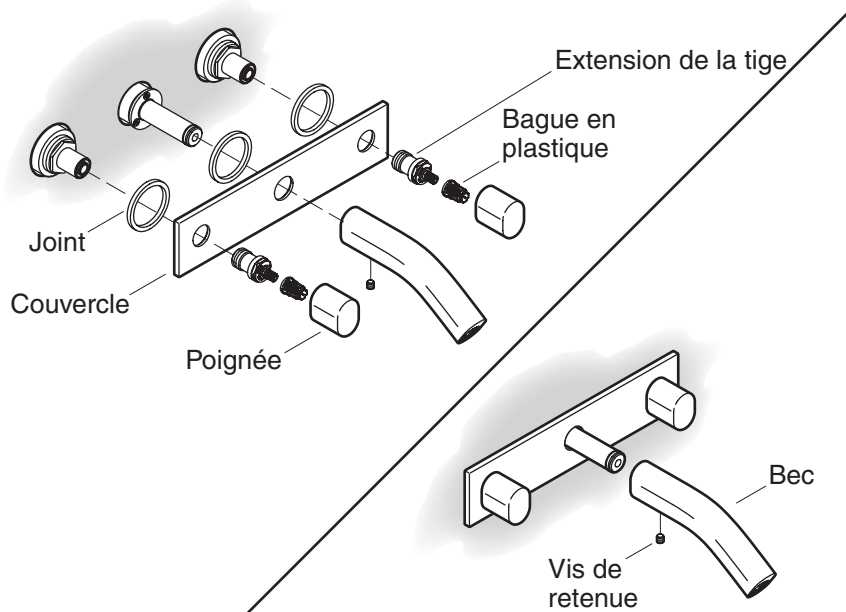

2. Installer les poignées et le bec

- S'assurer qu'il y ait un joint positionné autour de chaque ouverture de la plaque.
- Positionner la plaque.
- Visser une extension de tige sur chaque valve.
- Positionner une bague en plastique sur chaque extension de tige et presser fermement.
- Presser la poignée fermement en place.
- Glisser délicatement le bec sur le manche.
- S'assurer que le bec soit correctement positionné et serrer la vis de retenue avec la clé hexagonale fournie.

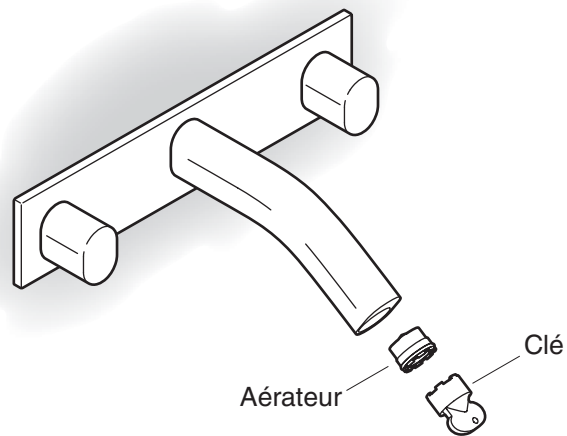

3. Compléter l'installation

- S'assurer de fermer les deux poignées, (chaud = vers la gauche, froid = vers la droite).
- Ouvrir les alimentation d'eau et vérifier s'il y a des fuites.
- Réparer au besoin.
- Retirer l'aérateur.
- Retirer tous les débris de l'aérateur.
- Fermer les valves, et ré-installer l'aérateur.

Guía de instalación

Griferías de montaje a la pared para lavabo

Herramientas y materiales

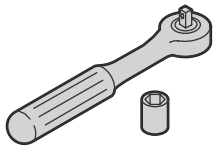
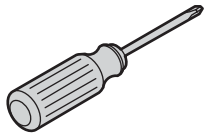

Llave de dados con
dados de 1-1/8"



Llave hexagonal

Antes de comenzar

- Cumpla con todos los códigos locales de plomería y construcción.
- Cierre el suministro principal de agua.
- Kohler Co. se reserva el derecho de modificar el diseño de la grifería sin previo aviso, tal como se especifica en la lista de precios.

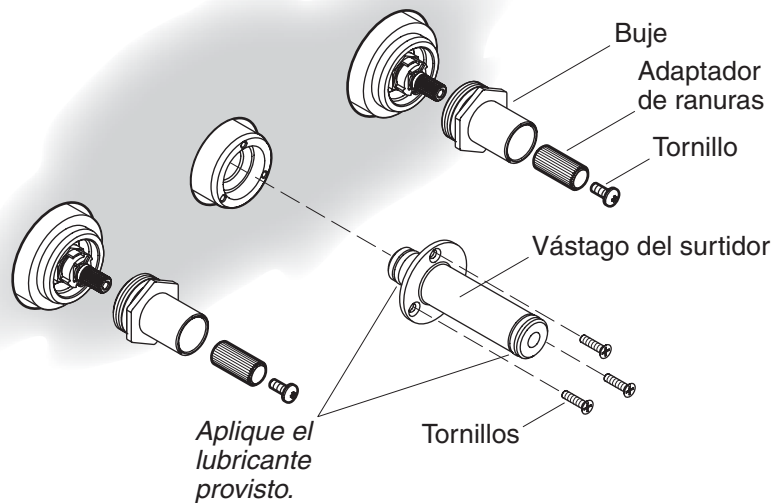

1. Instale el vástago del surtidor

¡IMPORTANTE! Tenga cuidado al instalar el surtidor para evitar dañar el acabado.

- Lubrique los arosellos (O-rings) utilizando el lubricante provisto.
- Fije el vástago del surtidor al poste central de la válvula utilizando los 3 tornillos provistos.
- Determine el espesor de la pared acabada.

NOTA: Si la pared acabada tiene un espesor de 1/4" (6 mm) a 5/8" (1,6 cm), use el kit de herrajes #1085746.

NOTA: Si la pared acabada tiene un espesor entre 5/8" (1,6 cm) y 1-1/4" (3,2 cm), utilice el kit de herrajes #1085745.

- Enrosque los bujes de latón del kit correcto en cada válvula con una llave de dados de 1-1/8".
- Deslice un adaptador de ranuras en cada válvula.
- Fije cada adaptador de ranuras con un tornillo.

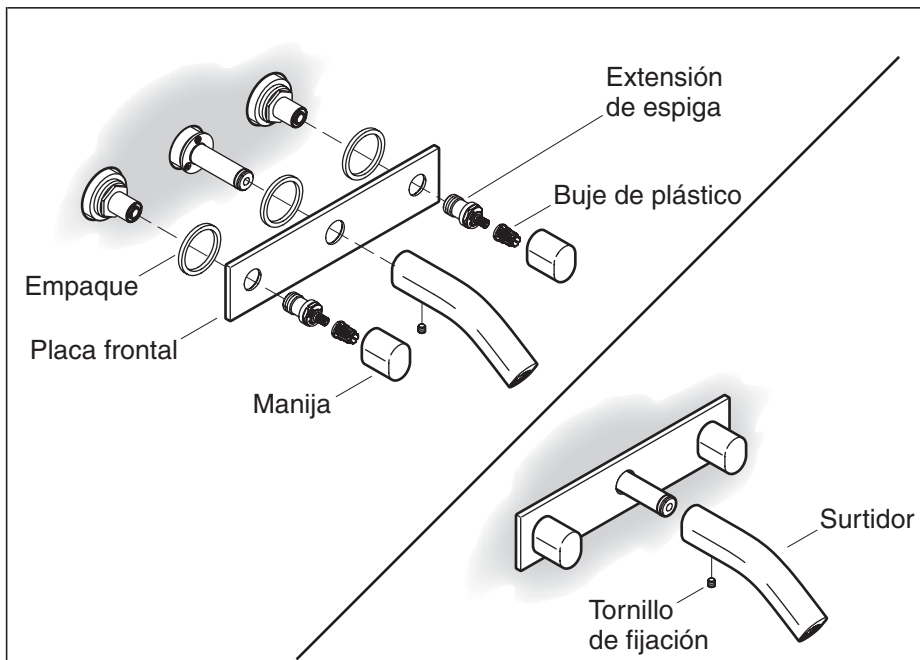

2. Instale las manijas y el surtidor

- Asegúrese de que haya un empaque colocado en cada abertura de la placa frontal.
- Coloque la placa frontal.
- Enrosque una extensión de espiga en cada válvula.
- Coloque un buje de plástico en cada extensión de espiga y empuje con firmeza.
- Presione la manija con firmeza en su lugar.
- Con cuidado deslice el surtidor en el vástago del surtidor.
- Asegúrese de que el surtidor esté bien colocado y apriete el tornillo de fijación con la llave hexagonal provista.

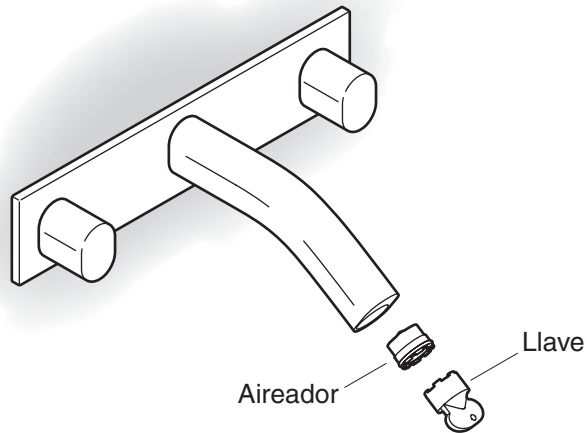

3. Termine la instalación

- Verifique que las manijas de la grifería estén cerradas (agua caliente = se cierra girando a la izquierda) (agua fría = se cierra girando a la derecha).
- Abra el suministro de agua y verifique que no haya fugas.
- Repare según sea necesario.
- Quite el aireador.
- Elimine las impurezas del aireador.
- Cierre las válvulas y vuelva a instalar el aireador.

1085648-2-A

1085648-2-**A**

USA: 1-800-4-KOHLER
Canada: 1-800-964-5590
México: 001-877-680-1310

kohler.com

THE BOLD LOOK
OF **KOHLER**®

©2008 Kohler Co.

1085648-2-A