

Replacement Parts/Repuestos/Pièces de rechange

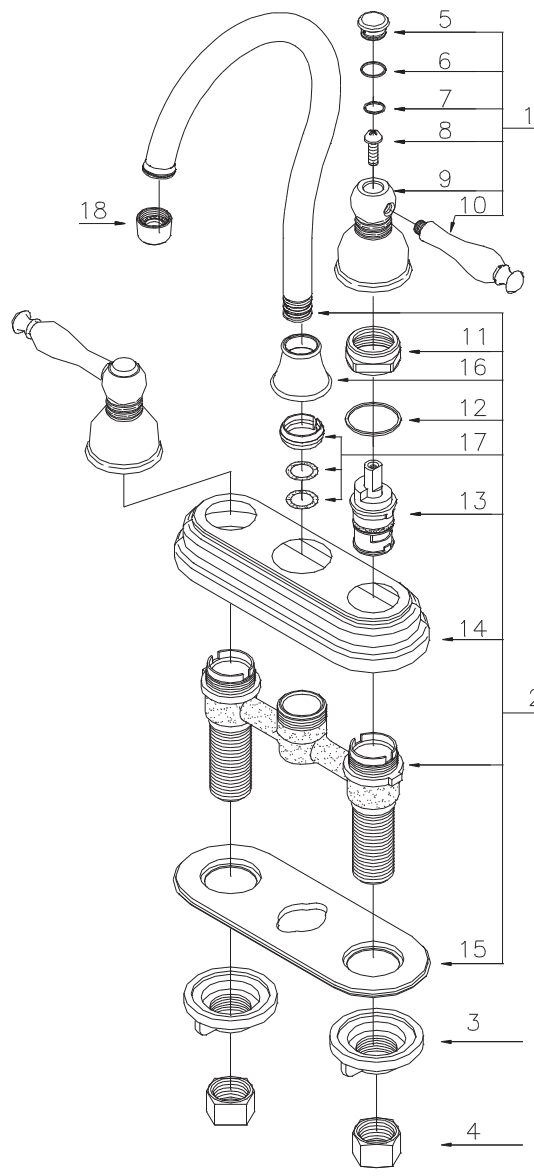

1. Metal Handle Assembly/Ensamblaje de manija metálicas/ Assemblage de manette en métal A602443
2. Faucet Body Assembly/Ensamblaje del cuerpo de grifo/ Assemblage du corps du robinet A601159N
3. Lock Nut/Contratuercas/Écrou de blocage A504023
4. Coupling Nut/Tuerca de conexión/Écrou de raccord A504003
5. Cap/Tapón/Capuchon A608282
6. Washer/Arandela/Rondelle A603232
7. O-Ring/Empaque circular/Joint torique A608283
8. Screw/Tornillo/Vis A608286
9. Canopy/Cubierta/Garniture A603154
10. Metal Handle Insert/Tapas de manijas en metálicas/ Jeu de pièces rapportées pour manettes en métal A608275
11. Bonnet Nut/Tuerca Cubierta/ D'écrou de fixation A668005
12. Washer/Arandela/Rondelle A608256
13. Ceramic Disc Cartridge/Cartucho de disco cerámico/ Cartouche à disque en céramique A603157N
14. Cover Plate/ Cubierta/ Applique A006215
15. Putty plate/Placa de masilla/Plaque de mastic A011012
16. Bonnet/Cubierta/ fixation A000722
17. C-Clip & O-ring Set/ Juego de seguro forma C y empaque circular/ Assemblage de collier en C et joint torique A603235N
18. Aerator/Aireador/ Brise-jet A500012N

Danze

Two-Handle Bar Faucet Grifo De Bar Con Dos Manijas Robinet Pour Bar À Poignée Double

- SAFETY TIPS**
- If you use soldering for the installation of the faucet, the seats, cartridges and washers will have to be removed before using flame. Otherwise, warranty will be void on these parts.
 - Cover your drain to avoid losing parts.
- CONSEJOS DE SEGURIDAD**
- En el caso de utilizar soldadura para instalar el grifo, remueva los asientos, cartuchos y arandelas.
 - Tape la boca del desagüe para prevenir la pérdida de piezas pequeñas.
- CONSEILS DE SÉCURITÉ**
- Si vous faites usage d'une torche à souder, enlevez les joints, sièges et cartouches. Si non la garantie sera nulle sur ces pièces.
 - Couvrez le drain à fin de ne pas perdre de pièces.

Before Your Installation Antes de Instalar Avant l'installation

Check to make sure you have the following parts indicated below:

Vérifie que tenga todas las partes indicadas:

Vérifier pour vous assurer que vous possédez les pièces au bas:

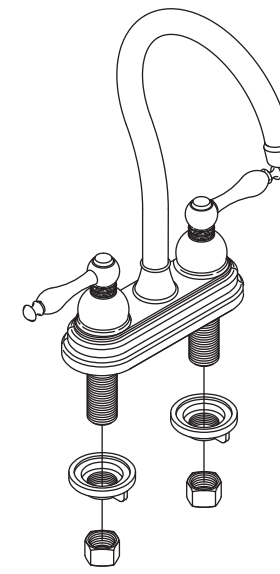

Tools You Will Need Herramientas Necesarias Outils dont vous aurez besoin



Adjustable wrench

Llave ajustable

Clé à molette



Pipe tape

Cinta selladora para rosca

Ruban pour tuyau

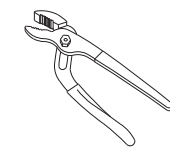

Groove joint plier

Pinzas ajustables

Pince multiprise

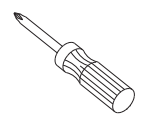

Phillips screwdriver

Destornillador cruciforme

Tournevis philips

Need Help? Please call our toll-free Customer service line at **1-888-328-2383** for additional assistance or service.
Requiere asistencia? Favor llamar a nuestro servicio a clientes sin costo al **1-888-328-2383** para asistencia adicional o servicio.
Besoin d'aide? Veuillez communiquer avec notre service à la clientèle au numéro sans frais **1-888-328-2383** pour obtenir du service ou de l'aide additionnels.

Need Help? Please call our toll-free Customer service line at **1-888-328-2383** for additional assistance or service.
Requiere asistencia? Favor llamar a nuestro servicio a clientes sin costo al **1-888-328-2383** para asistencia adicional o servicio.
Besoin d'aide? Veuillez communiquer avec notre service à la clientèle au numéro sans frais **1-888-328-2383** pour obtenir du service ou de l'aide additionnels.

Faucet Installation Procedures/Instalación del Grifo/Procédures d'installation du robinet

Shut off main water supply before installation.
Cierre el suministro de agua antes de instalar.
Couper l'alimentation d'eau principale avant l'installation.

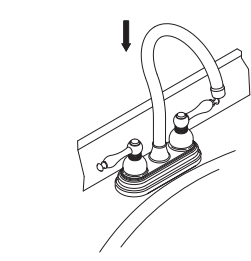
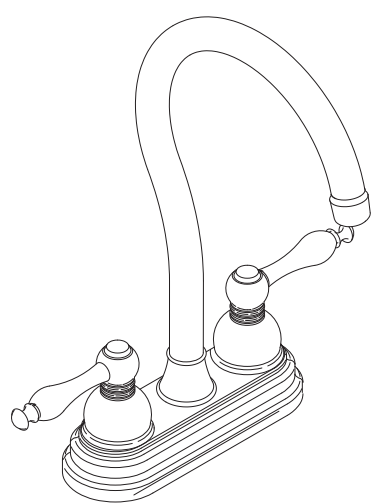

- 1. Position new faucet.**
Coloque el grifo nuevo.
Mettre le nouveau robinet en place.

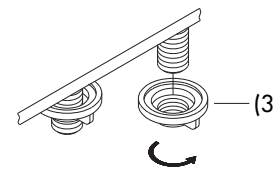

- 2. Screw and tighten lock nuts (3) onto faucet.**
Atornille y apriete las contratuercas (3) en el grifo.
Visser et serrer les écrous de blocage (3) sur le robinet.

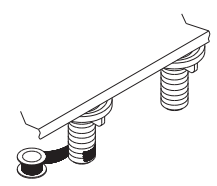

- 3. Apply pipe tape to threads.**
Aplique cinta de plomería en las rosca.
Appliquer du ruban pour tuyau sur les filets.

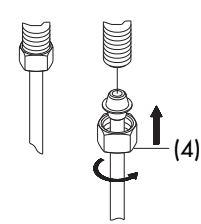

- 4. Slip coupling nuts (4) onto water supply tubes and screw onto inlet parts.**
Encaje las tuercas de conexión (4) en los tubos de suministro de agua y atornille en los tubos de entrada.
Glisser les écrous de raccord (4) sur les tubes d'alimentation et visser sur les orifices d'entrée.

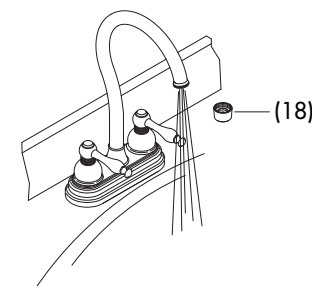

- 5. After installing faucet, remove aerator (18) and turn on water to remove any left over debris. Re-assemble aerator.**
Después de instalar el grifo, remueva el aireador (18) y abra el paso del agua para remover cualquier residuo. Vuelva a armar el aireador.
Après avoir terminé l'installation du robinet, enlever le brise-jet (18), puis ouvrir le robinet pour que l'eau évacue tout débris pouvant se trouver à l'intérieur. Réassembler le brise-jet.

Trouble-Shooting/Guía de Solucionar Problemas/Dépannage

If you've followed the instructions carefully and your faucet still does not work properly, take these corrective steps.

Si usted ha seguido las instrucciones cuidadosamente y su grifo todavía no funciona correctamente, siga estos pasos correctivos.

Si vous avez suivi attentivement les instructions et que votre robinet ne fonctionne toujours pas correctement, apporter les correctifs suivants.

Problem/Problema/Problème	Cause/Causa/Cause	Action/Solución/Correctif
Leaks underneath handle. Goteo debajo de la manija. Fuites sous la manette.	Bonnet nut (11) has come loose. O-ring is dirty or damaged. Tuerca cubierta (11) se ha aflojado. La arandela circular está sucia o dañada. l'écrou de fixation (11) s'est desserré. Le joint torique est sale ou endommagé.	Tighten the bonnet nut (11). Clean or replace O-ring. Apriete la tuerca cubierta (11). Limpie o reemplace la arandela circular. Serrer l'écrou de fixation (11). Nettoyer ou remplacer le joint torique.
Aerator (18) leaks or has an inconsistent water flow pattern. El aireador (18) gotea o el chorro de agua está irregular. Le brise-jet (18) fuit ou la diffusion des jets qui s'en écoulent n'est pas uniforme.	Aerator (18) is dirty or misfitted. El aireador (18) está sucio o mal puesto. Le brise-jet (18) est mal ajusté ou sale.	Unscrew the aerator (18) to check rubber packing or replace the aerator. Destornille el aireador (18) para chequear el empaque de caucho o reemplace el aireador. Dévisser le brise-jet (18) pour vérifier le joint en caoutchouc ou remplacer le brise-jet.

Maintenance Your new faucet is designed for years of trouble-free performance. Keep it looking new by cleaning it periodically with a soft cloth. Avoid abrasive cleaners, steel wool and harsh chemicals as these will dull the finish and void your warranty.

Mantenimiento Su grifo nuevo está diseñado para brindar años de servicio sin problemas. Mantenga su apariencia nueva limpiándolo periódicamente con un paño suave. Evite limpiadores abrasivos, estropajo de acero y químicos cáusticos porque deslustrarán el acabado y anularán la garantía.

Entretien Votre nouveau robinet est conçu pour fonctionner sans problème, des années durant. Le nettoyez périodiquement avec un chiffon doux pour qu'il conserve la même apparence qu'à l'état neuf. Évitez les nettoyeurs abrasifs, la laine d'acier et les produits chimiques forts puisqu'ils endommageront le fini et rendront votre garantie nulle.