

Two-Handle Lavatory Faucet Grifo De Baño Con Dos Manijas Robinet De Lavabo À Poignée Double



Before Your Installation Antes de Instalar Avant l'installation

Check to make sure you have the following parts indicated below:

Verifique que tenga todas las partes indicadas:

Vérifier pour vous assurer que vous possédez les pièces au bas:

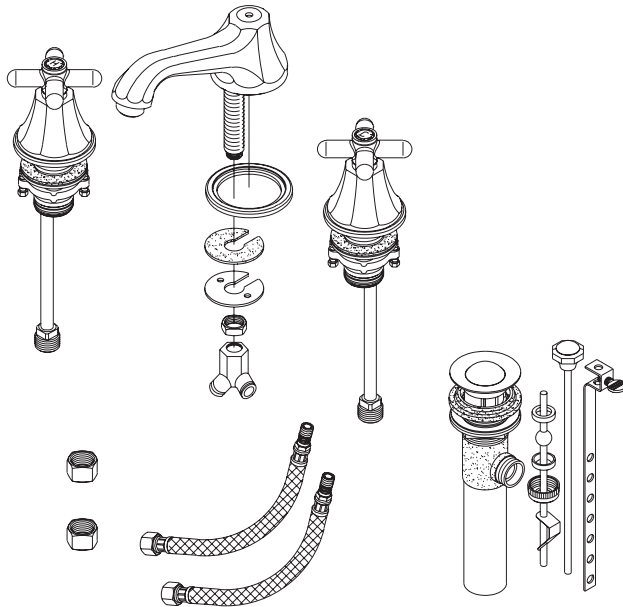

Tools You Will Need Herramientas Necesarias Outils dont vous aurez besoin

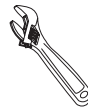

Adjustable wrench
Llave ajustable
Clé à molette



Pipe tape
Cinta selladora para rosca
Ruban pour tuyau



Groove joint plier
Pinzas ajustables
Pince multiprise

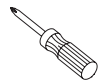

Phillips screwdriver
Destornillador cruciforme
Tournevis Phillips



Silicone sealant
Sellador de silicona
Enduit d'étanchéité au silicone

Need Help? Please call our toll-free Customer service line at **1-888-328-2383** for additional assistance or service.
Requiere asistencia? Favor llamar a nuestro servicio a clientes sin costo al **1-888-328-2383** para asistencia adicional o servicio.
Besoin d'aide? Veuillez communiquer avec notre service à la clientèle au numéro sans frais **1-888-328-2383** pour obtenir du service ou de l'aide additionnels..

Faucet Installation Procedures / Instalación del Grifo / Procédure d'installation du robinet

Danze always recommends that plumbing products be installed by a licensed professional.

Danze aconseja siempre que sea un profesional autorizado quien instale los productos de plomería.

Danze recommande que les articles de plomberie soient toujours installés par un professionnel qualifié.

Shut off main water supply before installation.

Cierre el suministro de agua antes de instalar.

Couper l'alimentation d'eau principale avant l'installation.

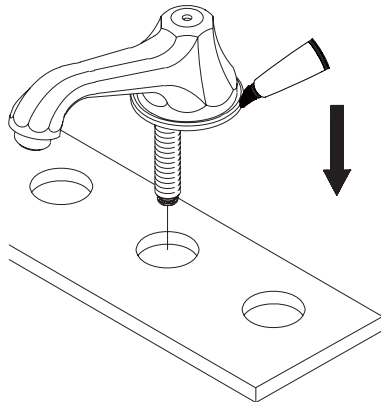

1. Apply silicone sealant around bottom of spout trim ring. Insert spout into 1 1/2" diameter mounting hole in deck from above.

Ponga sellante de silicona alrededor de la base del anillo ornamental del grifo. Introduzca por arriba el vertedor en el orificio de montaje de 1-1/2" de diámetro situado en el soporte.

Appliquez l'enduit d'étanchéité à la silicone autour du bas de la garniture circulaire de bec. Insérer le bec, par le dessus, dans le trou de montage d'un diamètre de 1-1/2 po du tablier.

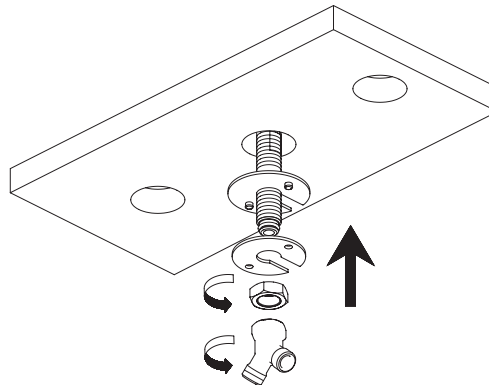

2. From underneath the sink, install the rubber washer, metal washer, lock nut and adapter.

Instale la arandela de goma, la arandela de metal, la contratuerca y la adaptador.

Installer la rondelle en caoutchouc, la rondelle de métal, l'écrou de blocage et la adaptateur.

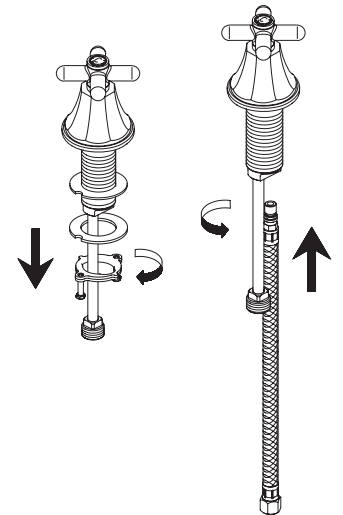

3. Remove mounting hardware from handle body. Attach water supply to valve body.

Remueva los accesorios de montaje de la manivela. Conecte el suministro de agua al cuerpo de la válvula

Enlever le petit matériel de fixation du corps de la manette. Fixer l'alimentation d'eau au corps du robinet.

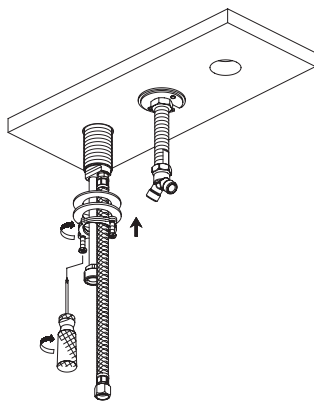

4. Place the handle body through left hole. Re-assemble the mounting hardware onto valve shank; use phillips screwdriver for final tightening after handle is aligned.

Coloque el cuerpo de la manija a través del orificio de la izquierda. Vuelva a ensamblar las piezas de montaje en el vástago de la válvula. Después de alinear la manija, ajuste con un destornillador cruciforme.

Mette le corps de la manette dans l'orifice gauche. Rassembler le petit matériel de fixation sur la tige du robinet ; utiliser un tournevis Phillips pour serrer à la toute fin, lorsque la manette est bien centrée.

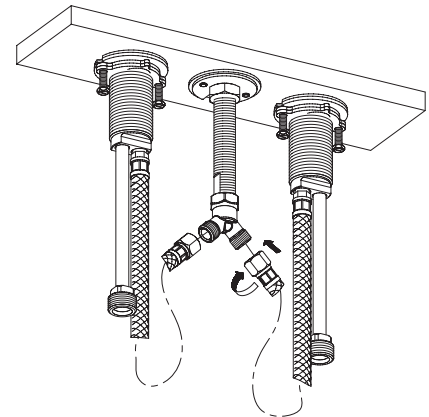

5. Connect hoses from valves to adapter on spout and tighten.

Conecte las mangueras que van desde las válvulas al adaptador en el grifo, y ajústelas.

Raccorder les boyaux de robinet à l'adaptateur en sur le bec et serrer.

Maintenance Your new faucet is designed for years of trouble-free performance. Keep it looking new by cleaning it periodically with a soft cloth. Avoid abrasive cleaners, steel wool and harsh chemicals as these will dull the finish and void your warranty.

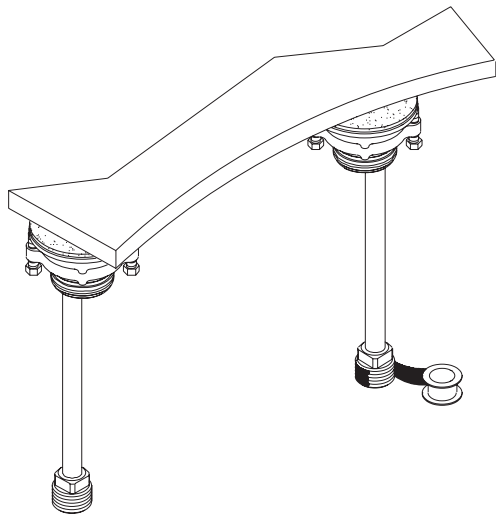

- 6.** Apply pipe tape on the thread of inlet port.

Apliqué cinta de teflón en la rosca de la parte de entrada.

Applique du ruban pour tuyau sur les files.

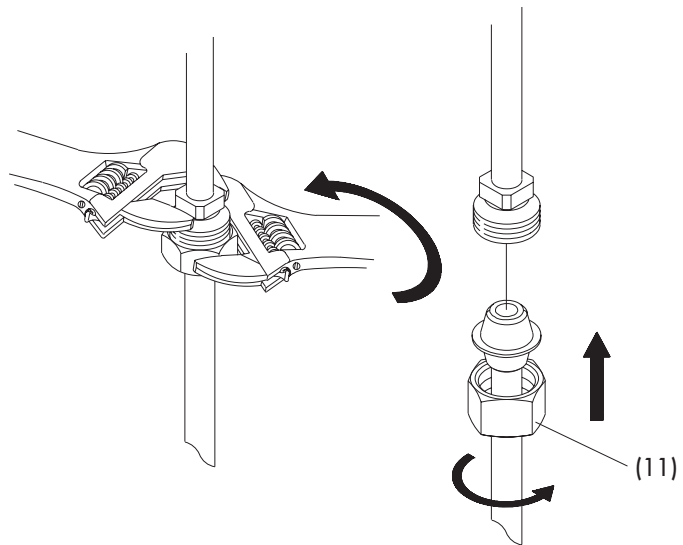

- 7.** Attach water supply hoses or tubes to the faucet. To avoid breaking the copper tube from the faucet, use two wrenches (as shown) to keep from twisting the supply tube from the faucet when you tighten the nut (11).

Instale en el grifo las mangueras o tubos de suministro de agua. Para evitar dañar el tubo de cobre del grifo, use dos llaves para mantener el tubo derecho al ajustar la tuerca (11) [ver ilustración].

Raccorder les boyaux ou les tuyaux d'alimentation d'eau au robinet. Pour éviter de briser les tuyaux de cuivre provenant du robinet, utiliser deux clés (comme il est montré) afin d'empêcher les tuyaux d'alimentation provenant du robinet de tourner lorsqu'on serre l'écrou (11).

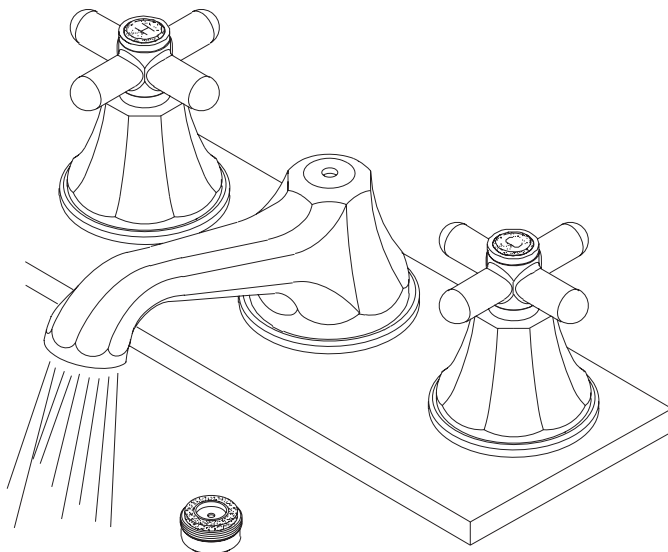

- 8.** After installing faucet, remove aerator and open the hot and cold water supplies. Check for leaks. Turn on faucet handles for one minute to flush debris from faucet. Close the handles and re-assemble the aerator.

Una vez instalado el grifo, retire el aireador y abra el abastecimiento de agua caliente y fría. Verifique si hay fugas. Abra las manijas del grifo durante un minuto para que salga la suciedad. Cierre las manijas y vuelva a instalar el aireador.

Lorsque le robinet est installé, enlever le brise-jet et ouvrir l'alimentation d'eau chaude et d'eau froide. Vérifier qu'il n'y a pas de fuites. Ouvrir les manettes du robinet et laisser couler l'eau durant une minute pour évacuer tout débris pouvant se trouver dans le robinet. Fermer les manettes et remettre le brise-jet en place.

Mantenimiento Su grifo nuevo está diseñado para brindar años de servicio sin problemas. Mantenga su apariencia nueva limpiándolo periódicamente con un paño suave. Evite limpiadores abrasivos, estropajo de acero y químicos cáusticos porque deslustrarán el acabado y anularán la garantía.

Entretien Votre nouveau robinet est conçu pour fonctionner sans problème, des années durant. Le nettoyez périodiquement avec un chiffon doux pour qu'il conserve la même apparence qu'à l'état neuf. Éviter les nettoyeurs abrasifs, la laine d'acier et les produits chimiques forts puisqu'ils endommageront le fini et rendront votre garantie nulle.

Pop-Up Drain Installation/Instalación del Desagüe Levadizo/Installation de la vidange mécanique

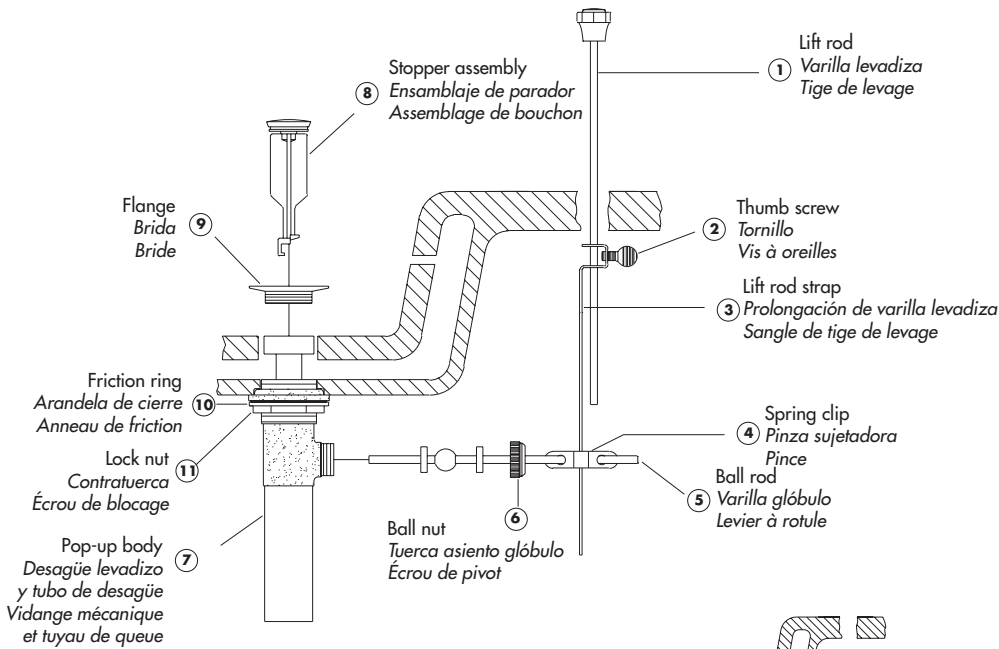

- 2.** Place a ring of silicone sealant around drain opening of sink.

Aplique silicona alrededor de la boca de drenaje en el lavamanos.

Mettre de l'enduit d'étanchéité au silicone autour de l'ouverture du drain du lavabo.

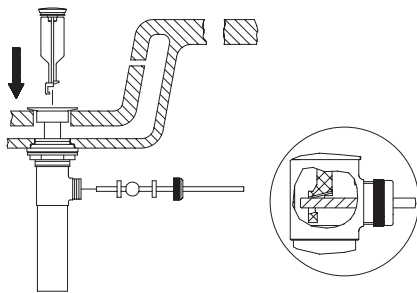

- 5.** Insert stopper assembly (8) into drain. Insert ball rod (5) into rod port and into hole at bottom of stopper assembly.

Introduzca el obturador en el ensamblaje de parador (8). Introduzca la varilla glóbulo (5) en la abertura lateral del tubo del ensamblaje de parador y en el hoyo al fondo del obturador.

Insérer le assemblage de bouchon (8) dans le drain. Insérer le levier à rotule (5) dans l'orifice de levier et dans le trou au bas du assemblage de bouchon.

- 3.** Insert threaded end of drain body up through drain hole and attach flange (9) to body.

Introduzca el extremo roscado del tubo del desagüe por el orificio en el lavabo y fije la brida (9) al tubo.

Insérer l'extrémité filetée du corps du drain dans l'orifice de drain et fixer la bride (9) au corps.

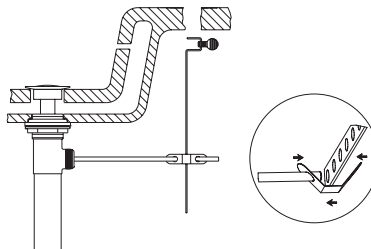

- 6.** Place one end of spring clip (4) on end of ball rod (5). Pass the tip of the rod through the hole in the lift rod strap (3) and then through the hole on the other end of the spring clip (4).

Coloque un extremo de la pinza sujetadora (4) en el extremo de la varilla glóbulo (5). Pase la varilla por un hoyo en la prolongación de la varilla levadiza (3) y entonces por el otro hoyo en la pinza sujetadora (4).

Mettre une extrémité de la pince (4) au bout du levier à rotule (5). Insérer la sangle de tige de levage (3) dans l'orifice de la pince (4).

- 1.** Remove old drain assembly. Clean all sink surfaces to remove old putty and dirt before installing new drain.

Remueva el ensamblaje del desagüe en uso. Antes de colocar el nuevo desagüe limpie el fregadero para remover la suciedad y residuos de material.

Enlever le vieux drain. Nettoyer toutes les surfaces de l'évier pour enlever le vieux mastic et la saleté avant d'installer un nouveau drain.

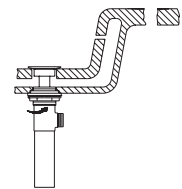

- 4.** Thread lock nut (11) from underside of sink until rubber washer sits securely inside opening of sink. Tighten lock nut.

Enrosque la contratuercas (11) por debajo del lavabo hasta que el empaque de caucho se asegure dentro del orificio del lavabo. Apriete la contratuercas.

Visser l'écrou de blocage (11) en dessous du lavabo jusqu'à ce que la rondelle de caoutchouc soit solidement placée à l'intérieur de l'ouverture du lavabo. Serrer l'écrou de blocage.

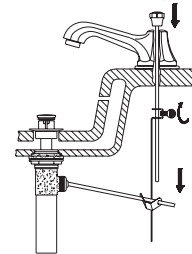

- 7.** Insert bottom of lift rod (1) into hole at top of lift rod strap (3). Tighten with thumb screw (2).

Inserte el extremo inferior de la varilla levadiza (1) en el orificio en el extremo superior de la prolongación de la varilla levadiza (3). Apriete con el tornillo (2).

Insérer la partie inférieure de la tige de levage (1) dans l'orifice sur le dessus de la sangle de tige de levage (3). Serrer à l'aide de la vis à oreilles (2).

Trouble-Shooting/ Guía de Solucionar Problemas/ Dépannage

If you've followed the instructions carefully and your faucet still does not work properly, take these corrective steps.

Si usted ha seguido las instrucciones cuidadosamente y su grifo todavía no funciona correctamente, sigue estos pasos correctivos.

Si vous avez suivi attentivement les instructions et que votre robinet ne fonctionne toujours pas correctement, apporter les correctifs suivants.

Problem/Problema/Problème	Cause/Causa/Cause	Action/Solución/Correctif
Leaks underneath handle. <i>Goteo debajo de la manija.</i> <i>Fuites sous la manette.</i>	Retainer nut (7) has come loose. <i>Tuerca de retención (7) se ha aflojado.</i> <i>Écrou de serrage (7) s'est desserré.</i>	Tighten the retainer nut (7). <i>Apriete la tuerca de retención (7).</i> <i>Serrer écrou de serrage (7).</i>
Aerator (12) leaks or has an inconsistent water flow pattern. <i>El aireador (12) gotea o el chorro de agua está irregular.</i> <i>Le brise-jet (12) fuit ou la diffusion des jets qui s'en écoulent n'est pas uniforme.</i>	Aerator (12) is dirty or misfitted. <i>El aireador (12) está sucio o mal puesto.</i> <i>Le brise-jet (12) est mal ajusté ou sale.</i>	Unscrew the aerator (12) to check rubber packing or replace the aerator. <i>Destornille el aireador (12) para chequear el empaque de caucho o reemplace el aireador.</i> <i>Dévisser le brise-jet (12) pour vérifier le joint en caoutchouc ou remplacer le brise-jet.</i>

Need Help? Please call our toll-free Customer service line at **1-888-328-2383** for additional assistance or service.
Requiere asistencia? Favor llamar a nuestro servicio a clientes sin costo al **1-888-328-2383** para asistencia adicional o servicio.
Besoin d'aide? Veuillez communiquer avec notre service à la clientèle au numéro sans frais **1-888-328-2383** pour obtenir du service ou de l'aide additionnels..

Replacement Parts / Repuestos / Pièces de rechange

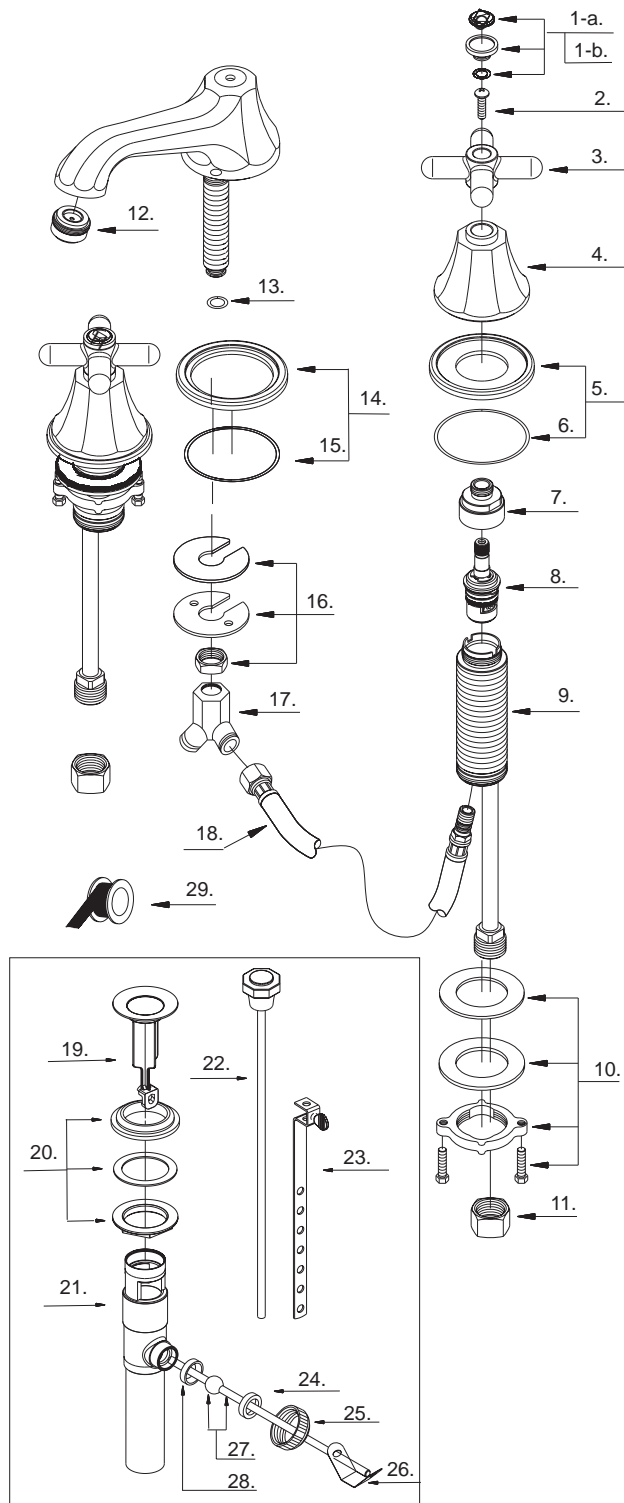

- | | |
|---|----------|
| 1-a . Handle Cap (C)/Tapón (C)/Capuchon de la manette (C) | A663881C |
| 1-b . Handle Cap (H)/Tapón (H)/Capuchon de la manette (H) | A663881H |
| 2. Screw (3/16" -24 * 5/8" L)/
Tornillo (3/16 pulg. -24 * 5/8 pulg. L)/
Vis (3/16 po -24 * 5/8 po L) | A008033 |
| 3 . Metal Handle/Manija metálicas/Manette en métal | A069050 |
| 4 . Canopy /Cubierta/Garniture | A078031 |
| 5 . Base /Base/Base | A607965 |
| 6 . O-Ring (ø2-3/16" ID * ø2-3/8" OD)/
Empaque circular (ø2-3/16 pulg. ID * ø2-3/8 pulg. OD)/
Joint torique (ø2-3/16 po ID * ø2-3/8 po OD) | A072072 |
| 7. Retainer Nut/Tuerca de retención/Écrou de serrage | A016026 |
| 8. Ceramic Disc Cartridge /Cartucho de disco cerámico/
Cartouche à disque en céramique | A507071N |
| 9. Handle Body/Cuerpo de manija/Corps de la manette | A066010N |
| 10. Mounting Hardware Assembly/
Ensamblaje de ferreteria de montaje/
Assemblage du matériel de fixation | A603171 |
| 11. Coupling Nut/Tuerca de unión/Écrou de raccord | A009016 |
| 12 . Aerator/Aireador/Brise-jet | A500013N |
| 13. O-Ring (ø3/8" ID * ø1/2" OD)/
Empaque circular (ø3/8 pulg. ID * ø1/2 pulg. OD)/
Empaque circular (ø3/8 po ID * ø1/2 po OD) | A004026N |
| 14 . Base/Base/Base | A607219 |
| 15. O-Ring (ø2-3/16" ID * ø2-3/8" OD)/
Empaque circular (ø2-3/16 pulg. ID * ø2-3/8 pulg. OD)/
Empaque circular (ø2-3/16 po ID * ø2-3/8 po OD) | A072072 |
| 16. Mounting Hardware Set/Juego de ferreteria de montaje/
Ensemble de matériel de fixation | A603233 |
| 17. "Y" Adaptor/Adaptador "Y"/Adaptateur en "Y" | A015004N |
| 18. Hose/Manguera/Boyau | A105093N |
| 19 . Stopper Assembly/Ensamblaje de parador/
Assemblage de bouchon | A663121 |
| 20. Washer And Nut/Arandela y tuerca/Rondelle et l'écrou | A663122 |
| 21 . Pop-Up Body/Desagüe levadizo y tubo de desagüe/
Vidange mécanique et tuyau de queue | A605222 |
| 22 . Lift Rod/Varilla de elevación/Tige de levage | A025053 |
| 23. Lift Rod strap/Varilla levadiza/Sangle de tige de levage | A663521 |
| 24. Washer (outer) /Arandela (Externo)/Rondelle (Externe) | A200009 |
| 25. Ball Nut/Tuerca asiento glóbulo/Écrou de pivot | A009063 |
| 26. Spring Clip/Pinza sujetadora/Pince | A120030 |
| 27. Ball Rod (8-1/2" L)/Varilla glóbulo (8-1/2 pulg. L)/
Levier à rotule (8-1/2 po L) | A026005 |
| 28. Washer (inner)/Arandela (Interno)/Rondelle (Intérieur) | A200109 |
| 29. Pipe Tape/Cinta selladora para rosca/Ruban pour tuyau | A203000 |

D304466 (V1)

Need Help? Please call our toll-free Customer service line at **1-888-328-2383** for additional assistance or service.
Requiere asistencia? Favor llamar a nuestro servicio a clientes sin costo al **1-888-328-2383** para asistencia adicional o servicio.
Besoin d'aide? Veuillez communiquer avec notre service à la clientèle au numéro sans frais **1-888-328-2383** pour obtenir du service ou de l'aide additionnels.