

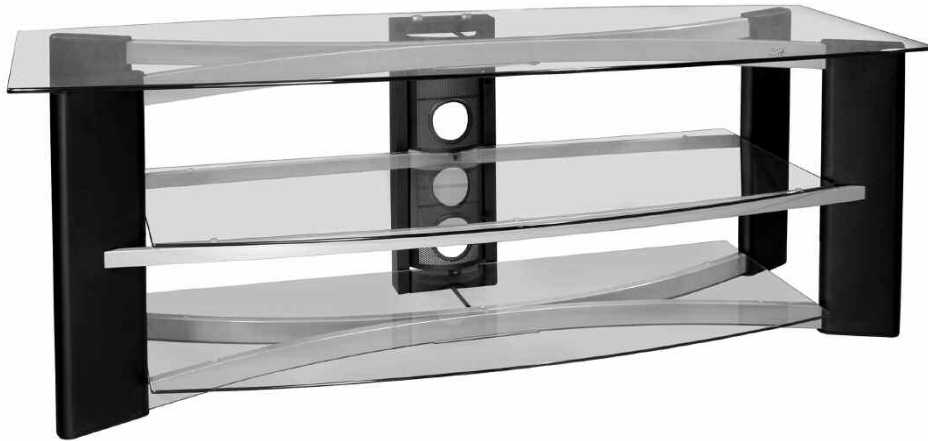

AVS-2762

AUDIO VIDEO TELEVISION SYSTEM
MEUBLE TV POUR TÉLÉVISEURS
SOPORTE PARA TV



ASSEMBLY INSTRUCTIONS INSTRUCTIONS D'ASSEMBLAGE INSTRUCCIONES DE ENSAMBLAJE

UNPACK ALL PARTS CAREFULLY SO THAT YOU DO NOT SCRATCH THE PARTS WHEN CUTTING THE STRAPPING OR TAPE DURING OPENING.

**DÉBALLER TOUTES LES PIÈCES AVEC PRÉCAUTION POUR ÉVITER DE LES RAYER EN COUPANT LE SANGPAGE
OU LE RUBAN ADHÉSIF DURANT L'OUVERTURE.**

DESEMPAQUE TODAS LAS PARTES CUIDADOSAMENTE PARA NO RAYARLAS CUANDO CORTE LAS TIRAS O LA CINTA MIENTRAS ABRE LA CAJA.

Patent #516,838 / Brevet no. 516,838 / Patent #516,838
Made in China / Fabriqué en Chine / Hecho en China
Italian designed / De design italien / De diseño italiano

Do not discard these instructions / Ne pas jeter ces instructions / Conserve estas instrucciones

M-1_100107v3T

FOR YOUR SAFETY, PLEASE FOLLOW THESE PRECAUTIONS:



- ! ALWAYS REMOVE THE TV AND OTHER EQUIPMENT FROM THE FURNITURE PRIOR TO MOVING THE ASSEMBLED UNIT.
- ! BE CAREFUL WHEN MOVING THE ASSEMBLED FURNITURE AFTER THE GLASS SHELF HAS BEEN INSTALLED, AND/OR WHEN THERE IS EQUIPMENT LOCATED ON THE FURNITURE AS THIS MAY CAUSE THE SHELVES AND OTHER ITEMS TO BECOME UNSECURED AND FALL.
- ! WHEN IN USE, THIS FURNITURE MUST BE PLACED ON A FLAT, SOLID AND LEVEL SURFACE.
- ! DO NOT LEAN ON THE TV WHEN IT IS ON THE TV STAND.
- ! DO NOT CLIMB OR STEP ON THE STAND.
- ! DO NOT BANG INTO OR PLACE YOUR OWN WEIGHT ON THE GLASS SHELF.
- ! DO NOT PLACE ITEMS ON THE SHELVES WHICH EXCEED THE MAXIMUM WEIGHT LIMITS OF 200 LBS. FOR TOP SHELF AND 50 LBS. FOR EACH LOWER SHELF. ALWAYS PLACE THE HEAVIEST COMPONENTS ON THE BOTTOM SHELF.

Bell'O International Corp. will not be responsible for failure to assemble as directed or for the improper assembly, use or handling of this stand.

VEILLER À RESPECTER CES MESURES DE PRÉCAUTION !



- ! TOUJOURS ENLEVER LE TÉLÉVISEUR ET AUTRE ÉQUIPEMENT AVANT DE DÉPLACER LE MEUBLE ASSEMBLÉ.
- ! DÉPLACER LE MEUBLE AVEC PRÉCAUTION UNE FOIS QUE LE PLATEAU EN VERRE A ÉTÉ POSÉ OU LORSQU'IL Y A DU MATÉRIEL PLACÉ SUR LE MEUBLE CAR CELA PEUT CAUSER LE DÉCROCHEMENT ET LA CHUTE DES PLATEAUX ET AUTRES ÉLÉMENTS.
- ! DURANT L'UTILISATION, LE MEUBLE DOIT ÊTRE POSÉ SUR UNE SURFACE PLATE, SOLIDE ET HORIZONTALE.
- ! NE PAS S'APPUYER CONTRE LE TÉLÉVISEUR LORSQU'IL EST POSÉ SUR LE MEUBLE.
- ! NE PAS GRIMPER NI MARCHER SUR LE MEUBLE.
- ! NE PAS TAPER NI S'APPUYER SUR LE PLATEAU EN VERRE.
- ! NE PAS POSER SUR LE MEUBLE DES OBJETS DÉPASSANT LA LIMITE DE POIDS DE 90,7 KG POUR LE PLATEAU SUPÉRIEUR ET DE 22,5 KG POUR CHAQUE PLATEAU INFÉRIEUR. TOUJOURS PLACER LES COMPOSANTS LES PLUS LOURDS SUR LE PLATEAU INFÉRIEUR.

Bell'O International Corps décline toute responsabilité en cas d'assemblage non conforme aux instructions ou pour l'assemblage, l'utilisation ou la manutention incorrects de ce meuble.

POR SU SEGURIDAD TENGA LAS SIGUIENTES PRECAUCIONES:



- ! SIEMPRE quite el televisor y cualquier otro equipo del mueble antes de mover la unidad armada.
- ! TENGA CUIDADO AL MOVER LA UNIDAD ARMADA UNA VEZ INSTALADO EL ESTANTE DE VIDRIO Y/O CUANDO HAYA ALGÚN EQUIPO EN EL MUEBLE YA QUE ESTO PODRÍA AFLOJAR EL ESTANTE Y OTROS ARTÍCULOS Y HACER QUE SE CAIGAN.
- ! EL MUEBLE DEBE ESTAR UBICADO EN UNA SUPERFICIE PLANA, SÓLIDA Y NIVELADA CUANDO SE LO ESTÉ UTILIZANDO.
- ! NO INCLINE EL TELEVISOR CUANDO ESTÉ EN EL SOPORTE PARA TV.
- ! NO SE SUBA NI SE PARE SOBRE EL SOPORTE.
- ! NO GOLPEE EL ESTANTE DE VIDRIO NI SE APOYE CON SU PESO SOBRE EL MISMO.
- ! NO COLOQUE SOBRE LOS ESTANTES ARTÍCULOS QUE EXCEDAN LOS LÍMITES MÁXIMOS DE PESO: 200 LBS PARA EL ESTANTE SUPERIOR Y 50 LBS PARA CADA ESTANTE INFERIOR. SIEMPRE COLOQUE LOS COMPONENTES MÁS PESADOS EN EL ESTANTE INFERIOR.

Bell'O International Corp. no se hará responsable en caso de que no se instale la base según las instrucciones, ni de la instalación, uso o manejo incorrectos de esta base.

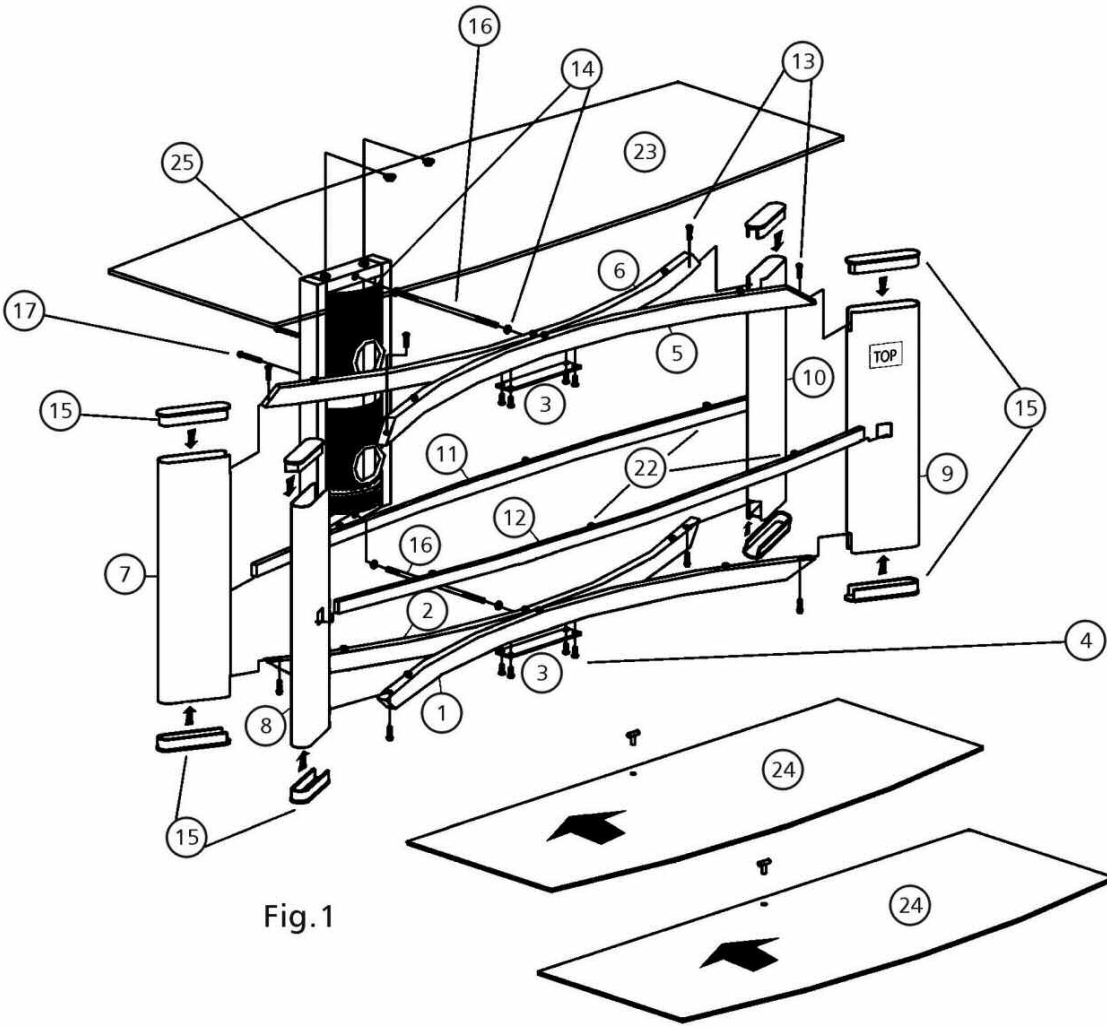

Fig. 1

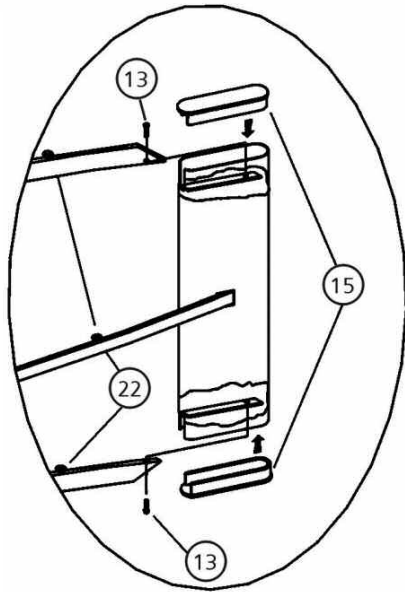

Fig. 2

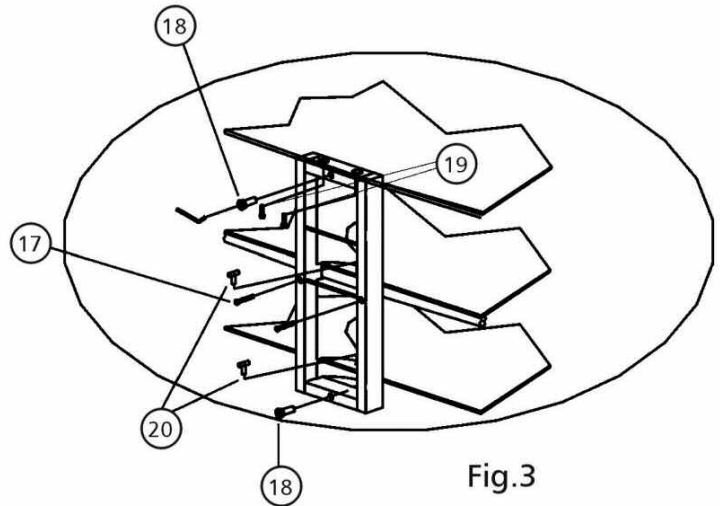













Fig. 3

.16".07*1.0T 4 x 	Ordering part # MHW160710T Item # 14
1/4"*15 8 x 	Ordering part # MH1415SN Item # 13
1/4"*35 2 x 	Ordering part # MH1987SN Item # 19
Shelf Locking Pin 2 x 	Ordering part # FVPL005 Item # 20
1/4"*60 2 x 	Ordering part # MH1460SN Item # 17
	Open end wrench
1/4"*15 8 x 	Ordering part # MH1415FNS Item # 4
1/4"*16 2 x 	Ordering part # MH1416HS Item # 18
4mm (70°30) 1 x 	Ordering part # CHFE007030 Item # 21
1/4"*275 2 x 	Ordering part # MH14275 Item # 16
Glass Pads 18 x 	Ordering part # MHGP025 Item # 22

NOTE: TWO PEOPLE ARE RECOMMENDED TO ASSEMBLE THIS FURNITURE. IT SHOULD BE ASSEMBLED ON A SOFT, FLAT SURFACE.

1. PLACE the LOWER frame bars (1) and (2) UPSIDE DOWN with the two holes in the bottom facing up and the holes in the center of the sides ALIGNED.

IMPORTANT: The FRONT frame bars (1) and (5) have a hole in the rear side of the bar and NOT in the front side of the bar. The REAR frame bars (2) and (6) have a hole completely through the bars. When positioned correctly, the holes will be ALIGNED when bars are attached to each other. **NOTE THE PROPER DIRECTION OF THE SLANT AT THE BAR ENDS AS SHOWN IN FIG. 1 DURING ASSEMBLY.**

2. LOOSELY ATTACH one flat plate (3) with the recessed screw holes facing upwards to the two bottom frame bars, using the 1/4" x 15 mm funnel neck screws (4).

3. REPEAT this assembly for the UPPER frame bars (5) and (6). **NOTE THE PROPER DIRECTION OF THE SLANT AT THE BAR ENDS AS SHOWN IN FIG. 1 DURING ASSEMBLY.**

4. TURN the BOTTOM frame bars over so the plate (3) is sitting on the floor.

IMPORTANT: The next step is used to hold the furniture in place while securing the TOP frame bars. DO NOT SECURE THE LEGS TO THE BOTTOM FRAME BARS AT THIS POINT. AVOID SCRATCHING THE LEGS OR THE BOTTOM FRAME.

5. ALL FOUR LEGS ARE THE SAME. PLACE the four legs (7), (8), (9), and (10) upright with the slots in the bottom of each leg over the BOTTOM frame bar as shown in Fig. 1. The cut-out hole on the middle side of each leg MUST be facing OUTWARD away from the center of the table when fully assembled.

6. TURN the attached TOP frame bars (5) and (6) over so that the plate (3) is facing down toward the floor. PLACE the TOP frame bars into the slots on top of the legs. LOOSELY SECURE the TOP frame bars to the legs with the 1/4" x 15 mm straight neck screws (13).

7. CAREFULLY LIFT the partially assembled table off of the BOTTOM frame bars and TURN the unit over so that it is resting on the TOP of the legs. The BOTTOM of the legs will face up.

8. INSERT the CENTER shelf support bars (11) into the cutouts on the FRONT and REAR legs, with the curvature of bars facing OUTWARD as shown in Fig. 1.

NOTE: The REAR center shelf support bar (11) has two holes in the outward curve of the bar's flat side that should face the REAR when fully assembled. This is the same direction as the holes in the REAR of the TOP and BOTTOM frame bars. The FRONT center shelf support bar (12) has NO holes in the bar's flat side.

9. CAREFULLY PLACE the BOTTOM frame bars into the slots in the legs with the plate (3) facing up. The holes in the flat side of the BOTTOM frame bar should face the REAR. SECURE frame bars into the legs with the 1/4" x 15 mm straight neck screws (13).

10. NOW GO BACK AND TIGHTEN THE SCREWS THAT SECURE THE TOP AND BOTTOM FRAME BARS TO THE LEGS.

11. PLACE plastic caps (15) onto the bottom of the legs as shown in Fig. 2. FULLY TIGHTEN the flat plate (3) to the two bottom frame bars and CAREFULLY TURN the unit over so that it is upright. PLACE plastic caps (15) onto the tops of the legs as shown in Fig. 2.

12. The REAR of the TOP and BOTTOM frame bars have a hole drilled in the center of the bars where the FRONT and REAR frame bars meet. From the REAR, PLACE a washer (14) over the hole in the TOP frame bars. Use the OPEN END WRENCH to SCREW the shorter threaded end of the LONG tie bar (16) through the REAR of the TOP frame bar and into the FRONT TOP frame bar until tight. REPEAT this tie bar (16) assembly for the BOTTOM frame bars.

13. PLACE a washer (14) over the exposed ends of the LONG tie bars (16). POSITION the open side of the CMS® (Cable Management System) frame (25) facing the REAR with the two screw holes in the TOP of the CMS® frame facing up. SLIDE the CMS® frame over the ends of the LONG tie bars (16) so that it is resting against the REAR center shelf support bar (11). ATTACH the rear of the CMS® frame (25) to the support bar with 1/4" x 60 mm screws. DO NOT FULLY TIGHTEN AT THIS POINT.

14. SECURE the LONG tie bars (16) to the rear of the of the CMS® frame with 1/4" x 16 mm OPEN ended screws (18).

15. GO BACK and FULLY TIGHTEN the CMS® frame to the table frame and the flat plate (3) to the two top frame bars.

16. MOVE the table to the location that it will occupy when fully assembled and in use.

17. PLACE glass pads (22) onto the left, center and right tops of the BOTTOM, TOP and CENTER shelf support bars as shown in Fig. 1.

18. PLACE the TOP (largest) shelf (23) onto the TOP bars with the two silver discs facing the rear and into the holes in the top of the CMS® frame (25). SECURE the silver discs to the CMS® frame with the 1/4" x 25 mm screws (19).

19. CAREFULLY PLACE the smaller shelves (24) onto the BOTTOM and CENTER shelf Support frames with the holes in the shelves facing towards the REAR. INSERT the shelves through the slots in the CMS® frame. LOCK the shelves in place with the T-shaped pins (20) through the holes in the rear of the shelves.

IMPORTANT: REMOVE ALL GLASS, TV AND OTHER EQUIPMENT FROM THE FURNITURE PRIOR TO MOVING THE ASSEMBLED UNIT. DO NOT ATTEMPT TO MOVE THE ASSEMBLED FURNITURE AFTER THE GLASS SHELVES HAVE BEEN INSTALLED, AND/OR WHEN THERE IS EQUIPMENT LOCATED ON THE FURNITURE AS THIS MAY CAUSE THE SHELVES TO BECOME UNSECURED AND FALL. MAKE SURE THAT THE FRONT OF THE TV IS POSITIONED A FEW INCHES BACK FROM THE FRONT OF THE TOP GLASS. WHEN IN USE, THIS FURNITURE MUST BE PLACED ON A FLAT AND LEVELSURFACE. ALWAYS PLACE THE HEAVIEST EQUIPMENT ON THE BOTTOM SHELF.

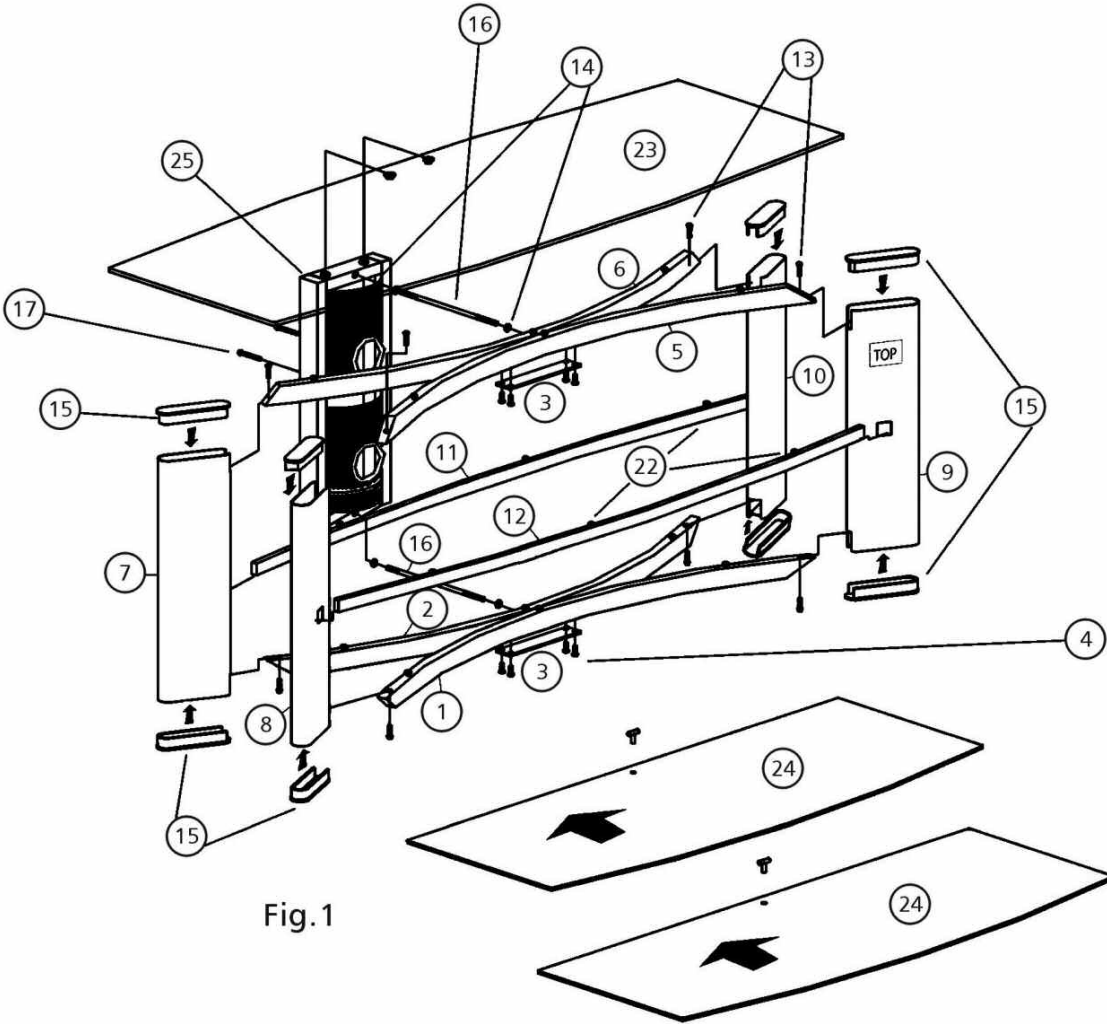

Fig. 1

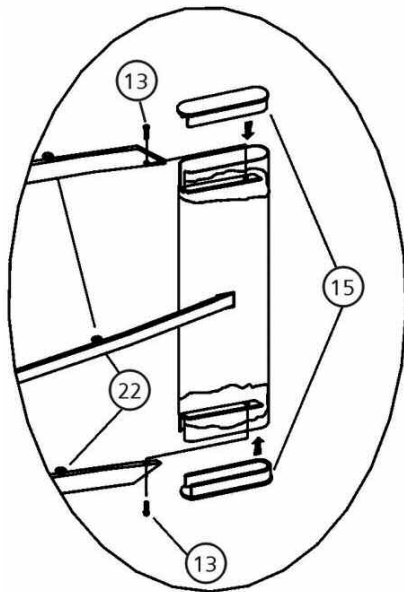

Fig. 2

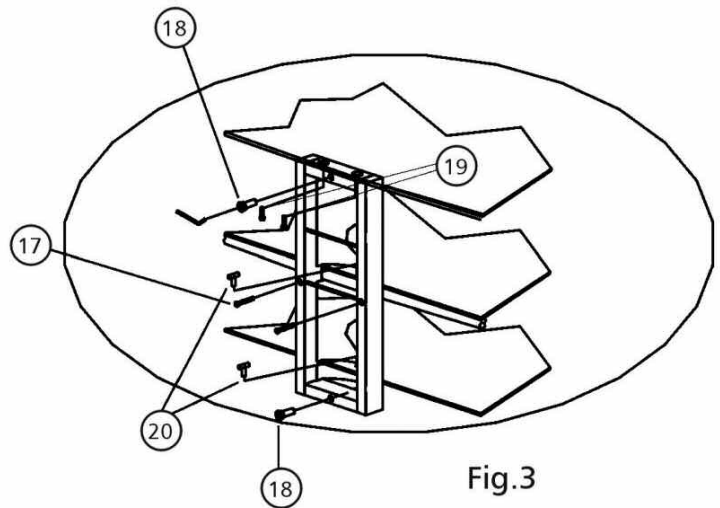













Fig. 3

- | | |
|--|--|
| .16*.07*1.0T
4 x  | Pièce #:
MHW160710T
Article #:
14 |
| 1/4"*15
8 x  | Pièce #:
MH1415SN
Article #:
13 |
| 1/4"*35
2 x  | Pièce #:
MH1987SN
Article #:
19 |
| Shelf Locking Pin
2 x  | Pièce #:
FVPL005
Article #:
20 |
| 1/4"*60
2 x  | Pièce #:
MH1460SN
Article #:
17 |
|  | OUTIL |
| 1/4"*15
8 x  | Pièce #:
MH1415FNS
Article #:
4 |
| 1/4"*16
2 x  | Pièce #:
MH1416HS
Article #:
18 |
| 4mm (70°30)
1 x  | Pièce #:
CHFE007030
Article #:
21 |
| 1/4"*275
2 x  | Pièce #:
MH14275
Article #:
16 |
| Glass Pads
18 x  | Pièce #:
MHGP025
Article #:
22 |

REMARQUE : IL EST CONSEILLÉ D'ÊTRE À DEUX POUR ASSEMBLER CE MEUBLE. EFFECTUER L'ASSEMBLAGE SUR UNE SURFACE DOUCE ET PLATE.

1. POSER les barres de cadre INFÉRIEURES (1) et (2) À L'ENVERS avec les trous du bas tournés vers le haut et en ALIGNANT les trous au centre des côtés.

IMPORTANT : Les barres de cadre AVANT (1) et (5) comporte un trou sur leur face arrière mais PAS sur leur face avant. Les barres de cadre ARRIÈRE (2) et (6) comportent un trou qui les traverse complètement. En position correcte, les trous sont ALIGNÉS lorsque les barres sont attachées ensemble. **NOTER L'ORIENTATION CORRECTE DU BISEAU AUX EXTRÉMITÉS DES BARRES DURANT L'ASSEMBLAGE, COMME SUR LA FIG. 1.**

2. SANS SERRER, FIXER une plaque (3) avec les chanfreins des trous de vis vers le haut sur les deux barres de cadre inférieures, avec les vis à tête fraisée de 1/4" x 15 mm (4).

3. RÉPÉTER cet assemblage pour les barres de cadre SUPÉRIEURES (5) et (6). **NOTER L'ORIENTATION CORRECTE DU BISEAU AUX EXTRÉMITÉS DES BARRES DURANT L'ASSEMBLAGE, COMME SUR LA FIG. 1.**

4. RETOURNER les barres de cadre INFÉRIEURES pour que la plaque (3) repose sur le sol.

IMPORTANT : L'étape qui suit permet de tenir le meuble en place durant la fixation des barres de cadre SUPÉRIEURES. NE PAS ENCORE FIXER LES PIEDS AUX BARRES DE CADRE INFÉRIEURES. VEILLER À NE PAS RAYER LES PIEDS OU LE CADRE INFÉRIEUR.

5. LES QUATRE PIEDS SONT TOUS IDENTIQUES. POSER les quatre pieds (7), (8), (9) et (10) à l'endroit, avec les encoches à la base de chaque pied sur la barre de cadre INFÉRIEURE, comme sur la Fig. 1. L'évidement au milieu du côté de chaque pied doit IMPÉRATIVEMENT être tourné vers l'EXTÉRIEUR, et non vers le centre du meuble, une fois l'assemblage terminé.

6. RETOURNER les barres de cadre SUPÉRIEURES (5) et (6) pour que la plaque (3) soit tournée vers le sol. POSER les barres de cadre SUPÉRIEURES dans les encoches au sommet des pieds. SANS SERRER, ATTACHER les barres de cadre SUPÉRIEURES aux pieds avec les vis à tête plate 1/4" x 15 mm (13).

7. AVEC PRÉCAUTION, SOULEVER le meuble partiellement assemblé hors des barres de cadre INFÉRIEURES et RETOURNER le meuble pour le faire reposer sur le DESSUS des pieds. Le DESSOUS des pieds est tourné vers le haut.

8. INTRODUIRE les barres de support du plateau CENTRAL (11) dans les évidements des pieds AVANT et ARRIÈRE, la courbure des barres étant tournée vers l'EXTÉRIEUR, comme sur la Fig. 1.

REMARQUE : La barre de support du plateau central ARRIÈRE (11) comporte deux trous dans la courbure extérieure de la face plate de la barre, qui doivent être tournés vers l'ARRIÈRE lorsque l'assemblage est terminé. Il s'agit de la même que celle des trous à l'ARRIÈRE barres de cadre SUPÉRIEURES et INFÉRIEURES. La barre de support du plateau central AVANT (12) ne comporte PAS de trous dans sa face plate.

9. AVEC PRÉCAUTION, POSER les barres de cadre INFÉRIEURES dans les encoches des pieds, avec la plaque (3) tournée vers le haut. Les trous dans la face plate de la barre de cadre INFÉRIEURE doivent être tournés vers l'ARRIÈRE. ATTACHER les barres de cadre aux pieds avec les vis à tête plate 1/4" x 15 mm (13).

10. À PRÉSENT, REVENIR EN ARRIÈRE ET SERRER LES VIS DE FIXATION DES BARRES DE CADRE SUPÉRIEURES ET INFÉRIEURES SUR LES PIEDS.

11. POSER des capuchons en plastique (15) sur le bas des pieds, comme sur la Fig. 2. SERRER COMPLÈTEMENT la plaque (3) sur les deux barres de cadre inférieures et, AVEC PRÉCAUTION, RETOURNER le meuble pour le mettre à l'endroit. POSER des capuchons en plastique (15) sur le haut des pieds, comme sur la Fig. 2.

12. Les barres de cadre SUPÉRIEURES ET INFÉRIEURES présentent un trou ARRIÈRE au milieu, à l'endroit où les barres AVANT et ARRIÈRE se touchent. Depuis l'ARRIÈRE, POSER une rondelle (14) sur le trou des barres de cadre SUPÉRIEURES. Avec la CLÉ PLATE, VISSER le bout fileté court de la LONGUE barre d'attache (16) à travers l'ARRIÈRE de la barre de cadre SUPÉRIEURE et dans la barre de cadre SUPÉRIEURE AVANT jusqu'à ce quelle soit bien serrée. RÉPÉTER cet assemblage de barre d'attache (16) sur les barres de cadre INFÉRIEURES.

13. POSER une rondelle (14) sur le bout libre des LONGUES barres d'attache (16). PLACER le côté ouvert du cadre passe-fil CMS® (25) vers l'ARRIÈRE, avec les deux trous de vis au SOMMET du cadre CMS® tournés vers le haut. ENFILER le cadre CMS® sur les bouts des LONGUES barres d'attache (16) jusqu'à l'appuyer contre la barre de support du plateau central ARRIÈRE (11). FIXER l'arrière du cadre passe-fil CMS® (25) à la barre de support avec des vis de 1/4" x 60 mm (17). NE PAS ENCORE SERRER À FOND.

14. ATTACHER les LONGUES barres d'attache (16) à l'arrière du cadre CMS® avec des vis à bout OUVERT de 1/4" x 16 mm (18).

15. REVENIR EN ARRIÈRE et SERRER COMPLÈTEMENT le cadre CMS® au cadre du meuble et la plaque (3) aux deux barres de cadre supérieures.

16. DÉPLACER le meuble jusqu'à l'emplacement qu'il doit occuper une fois assemblé, lors de son utilisation.

17. POSER des tampons d'appui (22) à gauche, au milieu et à droite sur le dessus des barres de support des plateaux INFÉRIEUR, SUPÉRIEUR et CENTRAL, comme sur la Fig. 1.

18. POSER le plateau SUPÉRIEUR (le plus grand) (23) sur les barres SUPÉRIEURES, avec les deux disques argentés placés vers l'arrière et dans les trous sur le dessus du cadre CMS® (25). ATTACHER les disques argentés au cadre CMS® avec les vis 1/4" x 25 mm (19).

19. AVEC PRÉCAUTION, poser les petits plateaux (24) sur les cadres de support INFÉRIEUR et CENTRAL, avec les trous des plateaux placés vers l'ARRIÈRE. INTRODUIRE les plateaux dans les rainures du cadre CMS®. VERROUILLER les plateaux en place avec les broches en T (20) à travers les trous à l'arrière des plateaux.

IMPORTANT : ENLEVER TOUT PLATEAU EN VERRE, TÉLÉVISEUR ET AUTRE MATÉRIEL AVANT DE DÉPLACER LE MEUBLE ASSEMBLÉ. NE PAS TENTER DE DÉPLACER LE MEUBLE ASSEMBLÉ UNE FOIS QUE LES PLATEAUX EN VERRE ONT ÉTÉ POSÉS NI LORSQU'IL Y A DU MATÉRIEL SUR LE MEUBLE CAR CELA PEUT CAUSER LE DÉCROCHAGE ET LA CHUTE DES PLATEAUX. S'ASSURER QUE L'AVANT DU TÉLÉVISEUR EST PLACÉ À QUELQUES CENTIMÈTRE EN RETRAIT PAR RAPPORT AU BORD DU PLATEAU SUPÉRIEUR. DURANT L'UTILISATION, LE MEUBLE DOIT ÊTRE POSÉ SUR UNE SURFACE PLATE ET HORIZONTALE. TOUJOURS POSER LE MATÉRIEL LE PLUS LOURD SUR LE PLATEAU DU BAS.

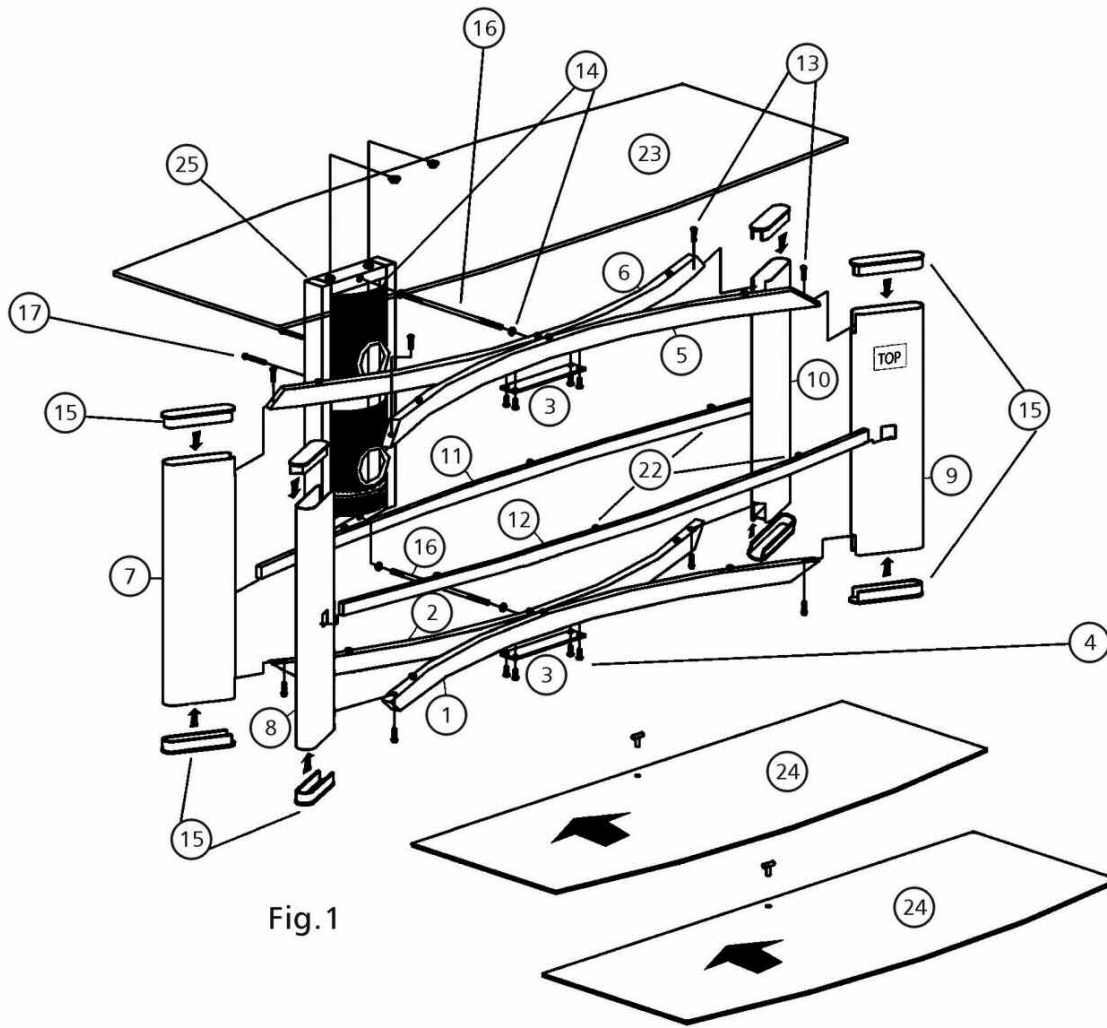

Fig. 1

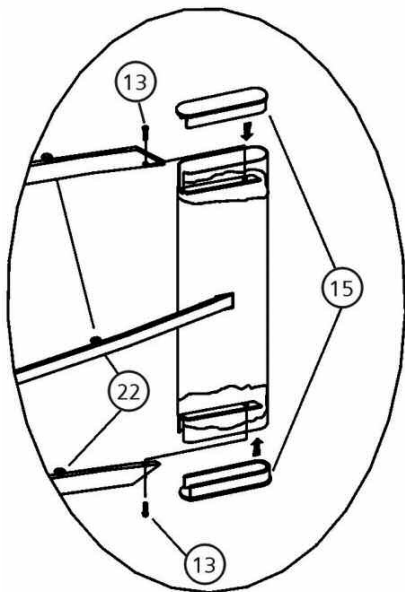

Fig. 2

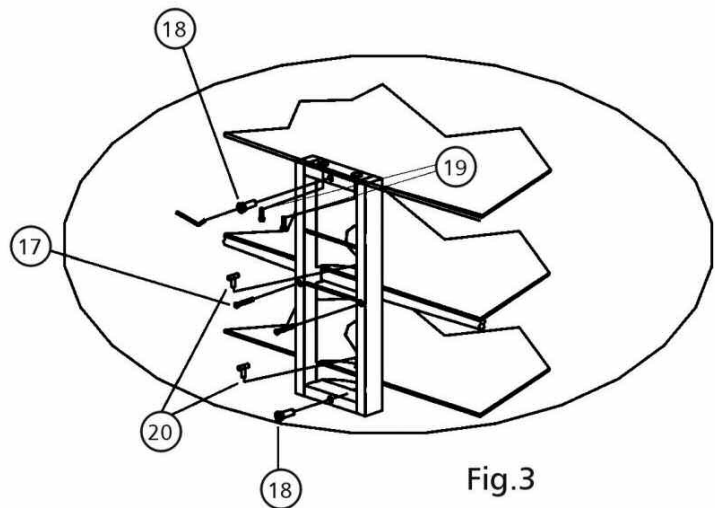



Fig. 3

.16".07*1.0T 4 x		Pieza #: MHW160710T Artículo #: 14
1/4"*15 8 x		Pieza #: MH1415SN Artículo #: 13
1/4"*35 2 x		Pieza #: MH1987SN Artículo #: 19
Shelf Locking Pin 2 x		Pieza #: FVPL005 Artículo #: 20
1/4"*60 2 x		Pieza #: MH1460SN Artículo #: 17
		HERRAMIENTA
1/4"*15 8 x		Pieza #: MH1415FNS Artículo #: 4
1/4"*16 2 x		Pieza #: MH1416HS Artículo #: 18
1 x		Pieza #: CHFE007030 Artículo #: 21
1/4"*275 2 x		Pieza #: MH14275 Artículo #: 16
Glass Pads 18 x		Pieza #: MHGP025 Artículo #: 22

NOTA: ES RECOMENDABLE ENSAMBLAR ESTE MUEBLE ENTRE DOS PERSONAS. ES CONVENIENTE REALIZAR EL ENSAMBLADO SOBRE UNA SUPERFICIE PLANA Y SUAVE.

1. COLOQUE las barras de soporte INFERIOR (1) y (2) en POSICIÓN INVERTIDA con los dos orificios de la parte de abajo orientados hacia arriba y los orificios del centro de los lados ALINEADOS.

IMPORTANTE: Las barras de soporte FRONTAL (1) y (5) poseen un orificio en el lado trasero de la barra y NO en el lado frontal de la barra. Las barras de soporte TRASERO (2) y (6) poseen un orificio que atraviesa completamente las barras. Si están correctamente posicionados, los orificios estarán ALINEADOS cuando las barras se encuentren unidas entre sí. **OBSERVE QUE LA DIRECCIÓN DE LA INCLINACIÓN EN LOS EXTREMOS DE LAS BARRAS SEA LA ADECUADA DURANTE EL ENSAMBLAJE, SEGÚN SE MUESTRA EN LA FIG. 1.**

2. UNA SIN APRETAR una placa plana (3), con los orificios de los tornillos empotrados orientados hacia arriba, a las dos barras de soporte inferior, utilizando tornillos de cuello alto de 1/4" x 15 mm (4).

3. REPITA este ensamblaje con las barras de soporte SUPERIOR (5) y (6). **OBSERVE QUE LA DIRECCIÓN DE LA INCLINACIÓN EN LOS EXTREMOS DE LAS BARRAS SEA LA ADECUADA DURANTE EL ENSAMBLAJE, SEGÚN SE MUESTRA EN LA FIG. 1.**

4. GIRE las barras de soporte INFERIOR para que la placa (3) se apoye sobre el piso.

IMPORTANTE: El próximo paso se utiliza para sujetar el mueble en su lugar mientras se aseguran las barras de soporte SUPERIOR. NO ASEGURE LAS PATAS A LAS BARRAS DE SOPORTE INFERIOR EN ESTE MOMENTO. EVITE RASPAR LAS PATAS O EL SOPORTE INFERIOR.

5. LAS CUATRO PATAS SON IGUALES. COLOQUE las cuatro patas (7), (8), (9) y (10) en posición vertical con las ranuras en la parte inferior de cada pata sobre la barra de soporte INFERIOR, como se muestra en la Fig. 1. La ranura en el lado medio de cada pata DEBE estar orientada hacia AFUERA alejada del centro de la mesa cuando se encuentre completamente ensamblada.

6. GIRE las barras de soporte SUPERIOR (5) y (6) unidas para que la placa (3) esté orientada hacia abajo mirando al piso. COLOQUE las barras de soporte SUPERIOR dentro de las ranuras en la parte superior de las patas. SUJETE SIN APRETAR las barras de soporte SUPERIOR a las patas con los tornillos de cuello recto de 1/4" x 15 mm (13).

7. CON CUIDADO, LEVANTE la mesa parcialmente ensamblada de las barras de soporte INFERIOR y GIRE la unidad para que se asiente sobre la parte SUPERIOR de las patas. La parte INFERIOR de las patas estará orientada hacia arriba.

8. INSERTE las barras de soporte del estante CENTRAL (11) dentro de las ranuras de las patas FRONTALES y TRASERAS, con la curvatura de las barras orientada HACIA FUERA, como se muestra en la Fig. 1.

NOTA: La barra TRASERA de soporte del estante central (11) posee dos orificios en la curva exterior del lado plano de la barra que deben orientarse hacia la parte TRASERA cuando se encuentre completamente ensamblada. Ésta es la misma dirección que deben tener los orificios en la parte TRASERA de las barras de soporte SUPERIOR e INFERIOR. La barra FRONTAL de soporte del estante central (12) NO posee orificios en el lado plano de la barra.

9. CUIDADOSAMENTE COLOQUE las barras de soporte INFERIOR dentro de las ranuras de las patas con la placa (3) orientada hacia arriba. Los orificios del lado plano de la barra de soporte INFERIOR deben estar orientados hacia la parte TRASERA. AJUSTE las barras de soporte a las patas con los tornillos de cuello recto de 1/4" x 15 mm (13).

10. AHORA RECORRA ESTOS PASOS Y AJUSTE LOS TORNILLOS QUE UNEN LAS BARRAS DE SOPORTE SUPERIOR E INFERIOR CON LAS PATAS.

11. COLOQUE tapas de plástico (15) en la parte inferior de las patas como se muestra en la Fig. 2. AJUSTE POR COMPLETO la placa plana (3) a las dos barras de soporte inferior y GIRE CON CUIDADO la unidad para que se encuentre en posición vertical. COLOQUE tapas de plástico (15) en la parte superior de las patas como se muestra en la Fig. 2.

12. La parte TRASERA de las barras de soporte SUPERIOR e INFERIOR poseen un orificio taladrado en el centro de las barras donde se unen las barras de soporte FRONTAL y TRASERO. Desde la parte TRASERA, COLOQUE una arandela (14) sobre el orificio en las barras de soporte SUPERIOR. Utilice la LLAVE DE EXTREMO HUECO para ATORNILLAR el extremo roscado más corto del tirante LARGO (16) a través de la PARTE TRASERA de la barra de soporte SUPERIOR y dentro de la barra de soporte FRONTAL SUPERIOR, hasta que estén ajustadas. REPITA este ensamblaje del tirante (16) con las barras de soporte INFERIOR.

13. COLOQUE una arandela (14) sobre los extremos expuestos de los tirantes LARGOS (16). UBIQUE el lado abierto del sostén del CMS® (Sistema de administración de cables) (25) orientado hacia la parte TRASERA con los dos orificios de los tornillos de la parte SUPERIOR del sostén del CMS® orientados hacia arriba. DESLICE el sostén del CMS® sobre los extremos de los tirantes LARGOS (16) para que se apoye sobre la barra TRASERA de soporte del estante central (11). UNA la parte trasera del sostén del CMS® (25) a la barra de soporte con tornillos de 1/4" x 60 mm (17). NO LOS AJUSTE COMPLETAMENTE TODAVÍA.

14. UNA los tirantes LARGOS (16) a la parte trasera del sostén del CMS® con tornillos ABIERTOS de 1/4" x 16 mm (18).

15. RECORRA LOS PASOS y AJUSTE COMPLETAMENTE el sostén del CMS® al sostén de la mesa y la placa plana (3) a las dos barras de soporte superior.

16. MUEVA la mesa hacia el lugar que ocupará cuando esté totalmente ensamblada y en uso.

17. COLOQUE almohadillas para vidrio (22) sobre la parte superior izquierda, central y derecha de las barras de soporte de los estantes INFERIOR, SUPERIOR y CENTRAL, tal como se muestra en la figura 1. MARQUE: **EL DIAGRAMA SÓLO MUESTRA EL NÚMERO 22 PARA LA BARRA CENTRAL.**

18. COLOQUE el estante SUPERIOR (el más largo) (23) sobre las barras SUPERIORES con los dos discos plateados orientados hacia la parte trasera y dentro de los orificios de la parte superior del sostén del CMS® (25). UNA los discos plateados al sostén del CMS® con los tornillos de 1/4" x 25 mm (19).

19. COLOQUE CUIDADOSAMENTE los estantes más pequeños (24) sobre los soportes para estantes INFERIOR y CENTRAL con los orificios de los estantes orientados hacia la parte TRASERA. INSERTE los estantes a través de las ranuras del sostén del CMS®. TRABE los estantes en su lugar con las clavijas en forma de T (20) a través de los orificios en la parte trasera de los estantes.

IMPORTANTE: RETIRE DEL MUEBLE TODOS LOS VIDRIOS, EL TELEVISOR Y DEMÁS EQUIPOS ANTES DE MOVER LA UNIDAD ENSAMBLADA. NO INTENTE MOVER EL MUEBLE ENSAMBLADO UNA VEZ QUE LOS ESTANTES DE VIDRIO ESTÉN COLOCADOS. NI CUANDO HAYA EQUIPOS SOBRE EL MISMO, YA QUE ESTO PODRÍA DESESTABILIZAR Y HACER CAER LOS ESTANTES. ASEGÚRESE DE QUE EL FRENTE DEL TELEVISOR ESTÉ UBICADO UNOS CENTÍMETROS HACIA ATRÁS DEL FRENTE DEL VIDRIO SUPERIOR. CUANDO SE ENCUENTRE EN USO, EL MUEBLE DEBE ESTAR UBICADO SOBRE UNA SUPERFICIE PLANA Y NIVELADA. SIEMPRE COLOQUE LOS EQUIPOS MÁS PESADOS EN EL ESTANTE INFERIOR.



Warranty

One (1) Year Limited Warranty

All Bell'O International products are warranted, with the exception of glass, to the original purchaser at the time of purchase and for a period of one (1) year thereafter. Glass is warranted to the original purchaser at the time of purchase and for a period of thirty (30) days thereafter. Warranty is only valid in the United States of America.

In order to provide you with timely assistance, please thoroughly inspect your furniture for missing or defective parts immediately after opening the carton. To receive replacement or missing part(s) under this warranty, go to our website at www.bello.com or call our **Customer Service Department at 1-888-235-7646**. Please have the model number and part number(s) for reference. You will also need your sales receipt or other proof of purchase. Replacement part(s) will be shipped to you at no charge with Bell'O International assuming all shipping and handling expense.

We warrant to you, the original purchaser, that our furniture and all of its parts and components are free of defects in material or workmanship. "Defects", as used in this warranty, is defined as any imperfections that impair the use of the furniture or product.

Our warranty is expressly limited to the replacement of furniture parts and components. For one (1) year after the date of purchase, Bell'O International will replace any part described on the enclosed furniture parts list that is defective in material or workmanship.

This warranty applies under conditions of normal use. Our furniture products are not intended for outdoor use. The warranty does not cover: 1) defects caused by improper assembly or disassembly; 2) defects caused by shipping, claims for damage during transit to you should be placed immediately by you to the transportation company; 3) defects occurring after purchase due to product modification, intentional damage, accident, misuse, abuse, negligence or exposure to the elements; 4) cosmetic damage and 5) labor or assembly costs.

There are no warranties, express or implied, including without limitation merchantability or fitness for particular use, except as (I) contained herein or (II) required by applicable law in the state whose law governs (which shall be New Jersey absent controlling law imposing the law of another state in lieu thereof as governing law). All warranties of whatsoever derivation shall be limited to the term set forth above, unless otherwise required by applicable law.

Manufacturer's employees or representatives' oral or other written statements do not constitute warranties, shall not be relied upon by Buyer, and are not a part of the contract for sale or this limited warranty.

Except as provided herein, Bell'O International shall have no liability or responsibility to the purchaser or any other person or entity with respect to any liability, loss or damage caused directly or indirectly by use of the product, including, but not limited to, any incidental or consequential damages. Some states do not allow limitation on how long an implied warranty can last or the exclusion of limitation of incidental or consequential damages, so the above limitation and exclusion may not apply to you.

This warranty gives you specific legal rights. You may also have other rights, which vary from state to state.

BELL'O INTERNATIONAL CORPORATION, 711 Ginesi Drive, Morganville, NJ 07751-1235
Phone: (732) 972-1333 Fax: (732) 536-6482 Web: www.bello.com E-mail: sales@bello.com



GARANTIE

Garantie limitée un (1) an

Ce produit Bell'O International Corporation est garanti, à l'exception du verre, à l'acheteur initial au moment de l'achat et pour une durée d'un (1) an à compter de cette date. Le verre est garanti à l'acheteur initial au moment de l'achat et pour une durée de trente (30) jours à compter de cette date. Cette garantie est valable uniquement aux États-Unis d'Amérique et au Canada.

Pour nous permettre d'offrir une assistance dans les meilleurs délais, veiller à vérifier avec soin si toutes les pièces du meuble TV sont présentes et en bon état dès l'ouverture de l'emballage. Pour obtenir des pièces de rechange ou manquantes dans le cadre de cette garantie, appeler **le Service après-vente au 1-888-235-7646**. Veiller à avoir le numéro de modèle et les références des pièces à disposition. Le reçu de la vente ou autre justificatif d'achat est également requis. Les pièces de rechange sont expédiées sans frais pour le destinataire.

Nous garantissons à l'acheteur initial que notre meuble TV et l'ensemble de ses pièces et composants sont exempts de défauts de matériau et de fabrication. Le terme « défaut », au sens de cette garantie, fait référence à toute imperfection qui entrave l'utilisation du meuble ou du produit.

Cette garantie se limite expressément au remplacement de pièces et composants du meuble TV. Pendant une durée d'un (1) an à compter de la date d'achat, Bell'O International Corporation remplacera toute pièce figurant dans la nomenclature jointe qui présente un défaut de matériau ou de fabrication.

Cette garantie s'applique dans des conditions d'utilisation normale. Notre meuble TV n'est pas destiné à une utilisation en plein air. Cette garantie ne couvre pas : 1) les défauts causés par un assemblage ou un démontage incorrect ; 2) les défauts causés par le transport, les réclamations en cas de dommages dans le transport devant être soumises par l'acheteur directement à la société de transport ; 3) les défauts se produisant après l'achat suite à une modification du produit, des dommages intentionnels, un emploi abusif ou détourné, une négligence ou l'exposition aux intempéries ; 4) les dommages cosmétiques et 5) les coûts de main-d'œuvre ou d'assemblage.

Il n'est offert aucune garantie, expresse ou implicite, notamment de qualité marchande ou d'adaptation à un emploi particulier, à l'exception de (I) celle contenue dans les présentes ou (II) ce qui est prévu par la réglementation en vigueur dans l'état ou la province dont les lois s'appliquent (l'état du New Jersey en l'absence d'une réglementation imposant l'application des lois d'un autre état ou province). Toutes les garanties éventuellement dérivées sont limitées aux termes ci-dessus, sauf dispositions contraires de la réglementation en vigueur.

Les déclarations orales ou écrites autres de la part d'employés ou représentants du fabricant ne constituent pas des garanties, ne peuvent pas être invoquées par l'acheteur et ne font pas partie du contrat de vente ni de la présente garantie.

Sous réserve des présentes dispositions, Bell'O International Corporation décline toute obligation ou responsabilité envers l'acheteur ou toute autre personne ou entité concernant de quelconques obligations, pertes ou dommages causés directement ou indirectement par l'utilisation du produit, notamment, mais sans s'y limiter, de quelconques dommages accessoires ou consécutifs. Certains états ou provinces n'autorisant pas la limitation de la durée d'une garantie implicite ou l'exclusion ou la limitation des dommages accessoires ou consécutifs, il est possible que les limites ou exclusions ci-dessus ne s'appliquent pas au présent cas particulier.

Cette garantie confère à l'acheteur des droits juridiques particuliers. Il est possible qu'il ait d'autres droits, susceptible de varier d'une juridiction à l'autre.



GARANTÍA

Garantía limitada de un (1) año

Se le garantiza al comprador original este producto Bell'O International Corporation, con excepción del vidrio, durante un período de un (1) año a partir de la fecha de la compra. Se le garantiza al comprador original el vidrio durante un período de treinta (30) días a partir de la fecha de la compra. La garantía sólo es válida en los Estados Unidos de América y Canadá.

Inmediatamente después de abrir la caja de cartón, inspeccione detalladamente el soporte para TV y determine si faltan piezas o algunas están defectuosas de manera que podamos asistirlo adecuadamente. Para recibir piezas de repuesto o piezas faltantes con esta garantía, llame al **Departamento de atención al cliente al 1-888-235-7646** con el número de modelo y los números de las piezas para usar de referencia. También necesitará el recibo de venta u otro comprobante de compra. Se le enviarán las piezas de repuesto sin cargo.

Le garantizamos a usted, el comprador original, que nuestro soporte para TV y todas sus piezas y componentes no tienen defectos en el material ni en la fabricación. "Defectos", como aparece en esta garantía, se define como cualquier imperfección que imposibilita el uso del mueble o del producto.

Nuestra garantía está expresamente limitada a la reposición de piezas y componentes del soporte para TV. Durante un (1) año a partir de la fecha de la compra, Bell'O International Corporation repondrá cualquier pieza defectuosa en material o fabricación de las que están enumeradas en la lista de piezas adjunta.

Esta garantía se aplica en condiciones normales de uso. El soporte para TV no está diseñado para uso en exteriores. La garantía no cubre: 1) defectos causados por armado o desarmado incorrectos; 2) defectos causados por el envío, usted debe realizar inmediatamente los reclamos por daños durante el transporte a la empresa de transportes; 3) defectos que ocurran después de la compra debido a modificaciones en el producto, daño intencional, accidentes, mal uso, abuso, negligencia o exposición de los elementos; 4) daños superficiales y 5) gastos de mano de obra y armado.

No existen garantías, expresas ni implícitas, que incluyen, entre otras, las de comerciabilidad o adecuación aun fin concreto excepto (i) las aquí incluidas o (ii) las exigidas por la ley vigente en el estado en que rige la ley se impondrá la ley de Nueva Jersey como ley vigente en estados donde no haya una ley de regulación). Todas las garantías de cualquier derivación estarán limitadas a los términos establecidos anteriormente, a menos que la ley vigente exija lo contrario.

Las declaraciones verbales o por escrito de los empleados o representantes del fabricante no constituyen garantías, el comprador no debe confiar en ellas y no forman parte del contrato para la venta ni de esta garantía limitada.

Excepto lo aquí establecido, Bell'O International Corporation no tendrá obligaciones ni será responsable ante el comprador o cualquier otra persona o entidad con respecto a algún inconveniente, pérdida o daño causados directa o indirectamente por el uso del producto, los que incluyen, entre otros, cualquier daño accidental o consecuente. Algunos estados no permiten limitaciones sobre el tiempo de duración de una garantía implícita ni la exclusión de limitación de daños accidentales o consecuentes, por lo tanto la limitación y exclusión mencionadas anteriormente pueden no tener validez para usted.

Esta garantía le proporciona derechos legales específicos. Usted también puede tener otros derechos, los cuales varían según el estado.