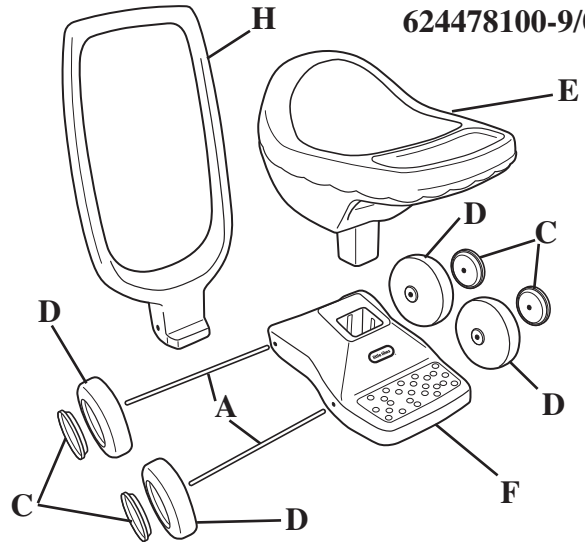
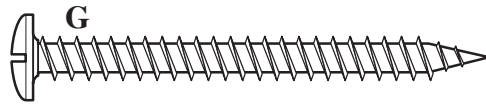

little tikes**littletikes.com**

- | | | |
|--------------------------|-------------------------|---------------------|
| • Catalogue des produits | • Catálogo de productos | • Product catalog |
| • Nouveaux jouets | • Juguetes nuevos | • New toys |
| • Service clientèle | • Servicio al cliente | • Customer service |
| • Pièces de rechange | • Piezas de repuesto | • Replacement parts |
| • Concours publicitaire | • Sorteos | • Sweepstakes |
| • Rejoignez notre club | • Unase a nuestro club | • Join our club |

4478**624478100-9/05****ENGLISH****DOLL STROLLER**

Ages: over 1-1/2 years and up
Please save sales receipt for proof of purchase.

ADULT ASSEMBLY REQUIRED.

- ⚠ WARNING:**
- Prior to assembly, this package contains small parts: hardware which is a choking hazard and may contain sharp edges and sharp points. Keep away from children until assembled.
 - Protect your eyes. Always wear safety glasses when using a hammer.

CONSUMER SERVICE**www.littletikes.com****TOLL-FREE NUMBER:****United States:****1-800-321-0183**

Monday - Friday
The Little Tikes Company
PO Box 2277
2180 Barlow Road
Hudson, Ohio 44236-0877

United Kingdom:

Little Tikes UK & Ireland
900 Pavilion Drive, First Floor
Northampton NN4 7RG U.K.
Tel: + 44 (0) 800.521558
Monday - Friday 08:30 - 16:45
Fax: + 44 (0) 1604.875800

Printed in U.S.A.
D.R.©2005 The Little Tikes Company

A Division of NewellRubbermaid**LIMITED WARRANTY**

The Little Tikes Company makes fun, high quality toys. We warrant to the original purchaser that this product is free of defects in materials or workmanship for one year * from the date of purchase (dated sales receipt is required for proof of purchase). At the sole election of The Little Tikes Company, the only remedies available under this warranty will be either replacement of the

defective part of the product or refund the purchase price of the product. This warranty is valid only if the product has been assembled and maintained per the instructions. This warranty does not cover abuse, accident, cosmetic issues such as fading or scratches from normal wear, or any other cause not arising from defects in material and workmanship.

U.S.A and Canada: For warranty service or replacement part information, please visit our website at www.littletikes.com, call 1-800-321-0183 or write to: Consumer Service, The Little Tikes Company, 2180 Barlow Road, Hudson OH 44236, U.S.A. Some replacement parts may be available for purchase after warranty expires—contact us for details.

Outside U.S.A and Canada: Contact place of purchase for warranty service.

This warranty gives you specific legal rights, and you may also have other rights, which vary from state to state. Some states do not allow the exclusion or limitation of incidental or consequential damages, so the above limitation or exclusion may not apply to you.

*The warranty period is three (3) months for daycare or commercial purchasers.

95974 Roissy CDG Cedex

France

Tel : +33 1 4817 5151

Fax : +33 1 48 17 5120

Imprimé aux Etats-Unis

GARANTIE

The Little Tikes Company fabrique des jouets amusants de qualité exceptionnelle. Nous garantissons à l'acheteur d'origine que ce produit est exempt de vices de matériau ou de fabrication pendant une année* à compter de sa date d'achat (le reçu d'achat daté est exigé comme preuve d'achat). Au titre de la présente garantie, la seule responsabilité de The Little Tikes Company et le seul recours se limitent au remplacement des pièces défectueuses du produit ou au remboursement du prix d'achat du produit. La présente garantie est valable uniquement si le produit a été assemblé et entretenu conformément aux instructions fournies. La présente garantie ne couvre ni les dommages résultant d'une utilisation abusive ou d'un accident, ni l'apparence esthétique telle les décolorations ou les rayures dues à l'usure normale ou à toute autre cause ne relevant pas de vices de matériau ou de fabrication.

États-Unis et Canada: Pour obtenir des informations sur le service de garantie ou de remplacement des pièces veuillez visiter notre site Web : www.littletikes.com, appeler le 1-800-321-0183 ou écrire à : Consumer Service, The Little Tikes Company, 2180 Barlow Road, Hudson OH 44236, U.S.A. Certaines pièces de rechange peuvent être achetées après l'expiration de la garantie – veuillez nous contacter pour obtenir de plus amples informations. **À l'extérieur des États-Unis et du Canada :** Veuillez contacter le magasin où le produit a été acheté pour vous informer sur le service de garantie. Cette garantie vous offre des droits spécifiques reconnus par la loi, mais il se peut que vous ayez d'autres droits qui varient d'état à état. Certains états n'autorisent pas l'exclusion ou la limitation pour les dommages consécutifs ou fortuits, par conséquent la limitation ou l'exclusion qui précède peut ne pas s'appliquer à votre cas.

*La période de garantie est de trois (3) mois pour les services de garderie et les acheteurs commerciaux.

FRANÇAIS**LANDAU DE POUPÉE**

Age: 1 1/2 ans et plus

Prière de conserver le reçu comme preuve d'achat.

LE MONTAGE DEVRA ÊTRE EFFECTUÉ PAR UN ADULTE.**⚠ ATTENTION :**

- Avant l'assemblage du produit, ce paquet contient des petites pièces de matériel qui peuvent présenter un risque d'étouffement, et des bords et des arrondis tranchants. Tenir hors de portée des enfants avant l'assemblage complet.
- Il est recommandé de se protéger les yeux lors du montage en portant des lunettes de sécurité en utilisant un marteau.

SERVICE CONSOMMATEUR**www.littletikes.com**

France

10, Allée des Cascades

BP 68189

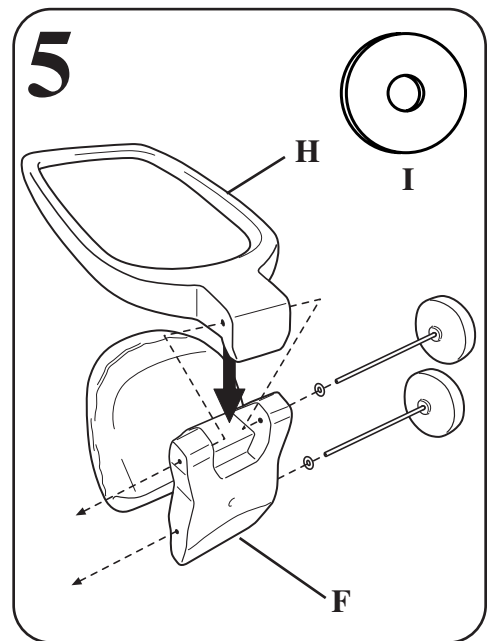
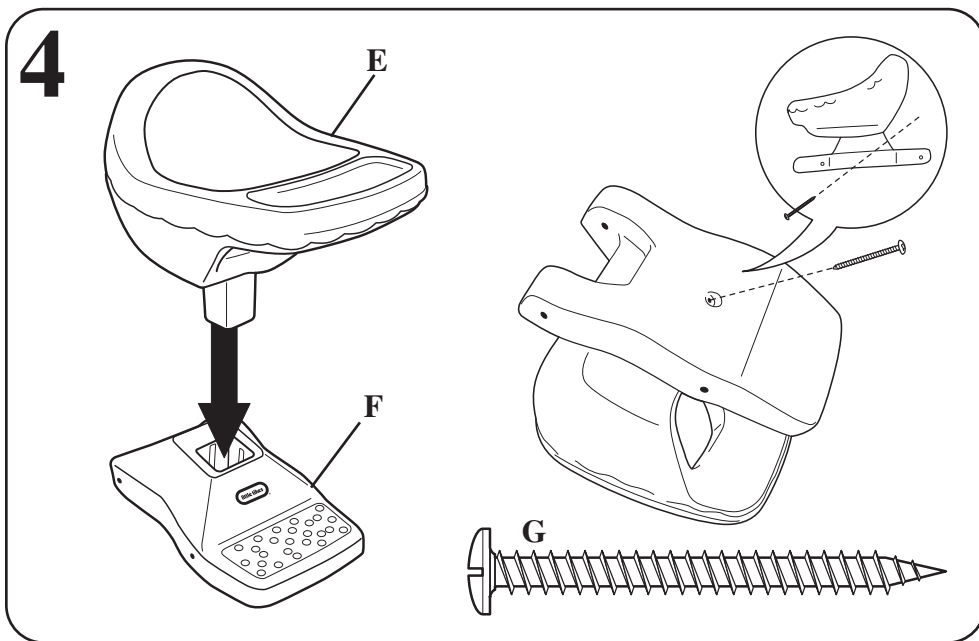
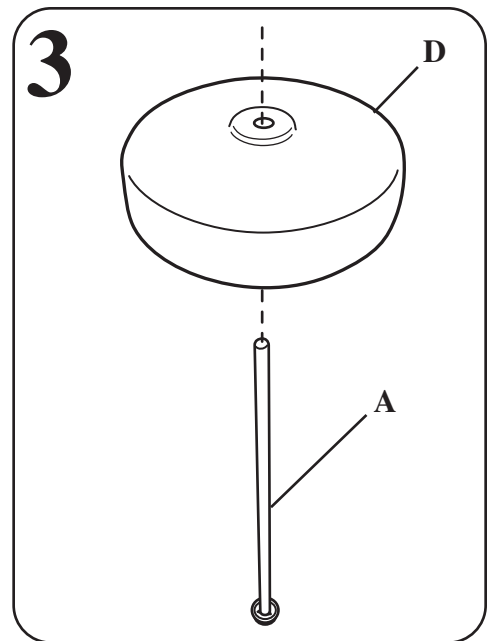
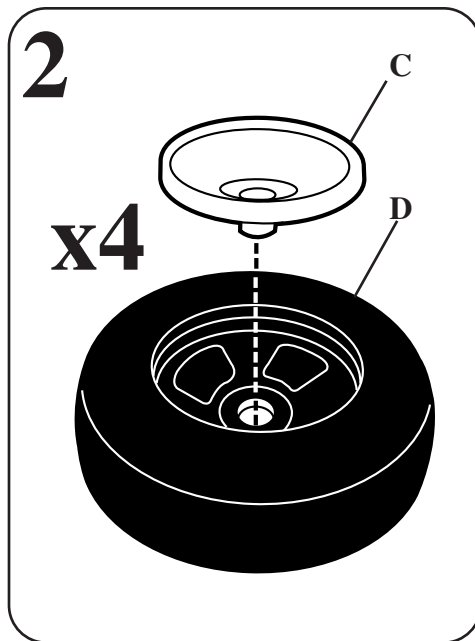
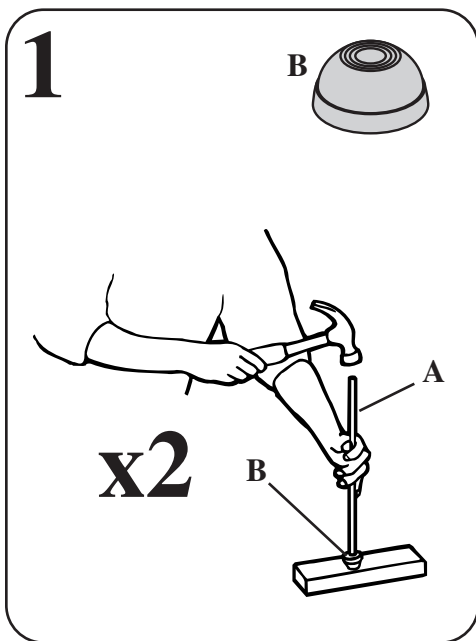

ESPAÑOL

SILLITA PARA MUÑECAS

Edades: 1 1/2 años en adelante

Por favor guarde el recibo de venta como prueba de compra.

DEBE SER ARMADO POR UN ADULTO.

⚠️ ADVERTENCIA:

- Antes de ensamblar los componentes, recuerde que el paquete contiene piezas pequeñas con las que los niños podrían atragantarse. Asimismo, posee bordes afilados y puntas aguzadas. Hasta no terminar de ensamblar todas las piezas, mantenga alejados a los niños.
- Proteja sus ojos. Siempre use lentes de seguridad cuando utilice un martillo.

SERVICIO AL CLIENTE

www.littletikes.com

Little Tikes Iberia

Carretera de Logrono

Km 4,5

50011 Zaragoza

Spain

Tel : +34 976 46 03 94

Fax : +34 976 31 56 87

Impreso en E.U.A.

GARANTIA

La compañía Little Tikes fabrica juguetes divertidos de alta calidad.

Le garantizamos al comprador original que este producto está libre de defectos de material o mano de obra por un año * a partir de la fecha de compra (se requiere el recibo de compra fechado como prueba). A exclusiva elección de la compañía Little Tikes, el único remedio disponible bajo esta garantía será el reemplazo de la parte defectuosa del producto o el reembolso del precio de compra de dicho producto. Esta garantía es válida solamente si el producto ha sido montado y mantenido según las instrucciones. Esta garantía no cubre abuso, accidente, aspectos cosméticos tales como el descoloramiento o las rayas como consecuencia de un uso normal, ni ningún otro problema que no surja de defectos de material o mano de obra.

Fuera de EE.UU. y Canadá: Póngase en contacto con el lugar de compra para el servicio de garantía.

Esta garantía le otorga derechos legales específicos y es posible también que tenga otros derechos que varían según el estado. Algunos estados no permiten la exclusión o limitación de daños concomitantes o consecuentes, por lo cual la limitación o exclusión mencionada puede no aplicarse a usted.

*El período de garantía es de tres (3) meses para guarderías o compradores comerciales.

