

# American Standard

Installation Instructions  
Instrucciones de instalación  
Mode d'installation

# Seva™

1480.110  
1480.115

## CENTERSET LAVATORY FAUCET LLAVE CENTRAL PARA CUARTO DE BAÑO ROBINET DE LAVABO CENTERSET

Thank you for selecting American-Standard...the benchmark of fine quality for over 100 years. To ensure that your installation proceeds smoothly—please read these instructions carefully before you begin.

Gracias por seleccionar los productos American Standard, sinónimo de la mejor calidad durante más de 100 años. Por favor lea estas instrucciones detenidamente antes de comenzar para que lleve a cabo la instalación sin contratiempos.

Nous vous remercions d'avoir choisi American Standard... synonyme de qualité supérieure depuis plus de 100 ans. Pour vous assurer que l'installation se déroulera sans difficulté, veuillez lire attentivement ces instructions avant de commencer.

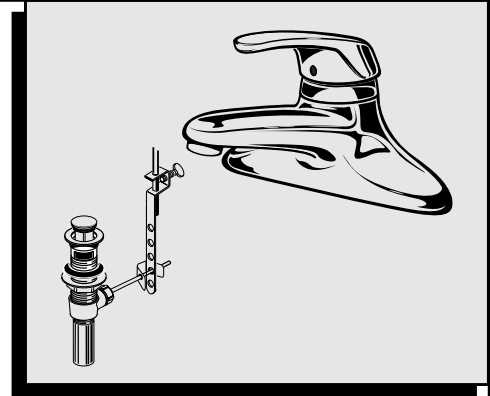

U.S. Patent No. D 423,645

Certified to comply with ANSI A112.18.1

Cumplimiento certificado de los requisitos de la norma ANSI A112.18.1

Certifié conforme à ANSI A112.18.1

M968305D

Product names listed herein are trademarks of American Standard Inc.  
Los nombres de los productos presentados en este documento son marcas comerciales de American Standard Inc.  
Les noms des produits indiqués dans ce document sont des marques de commerce de American Standard Inc.

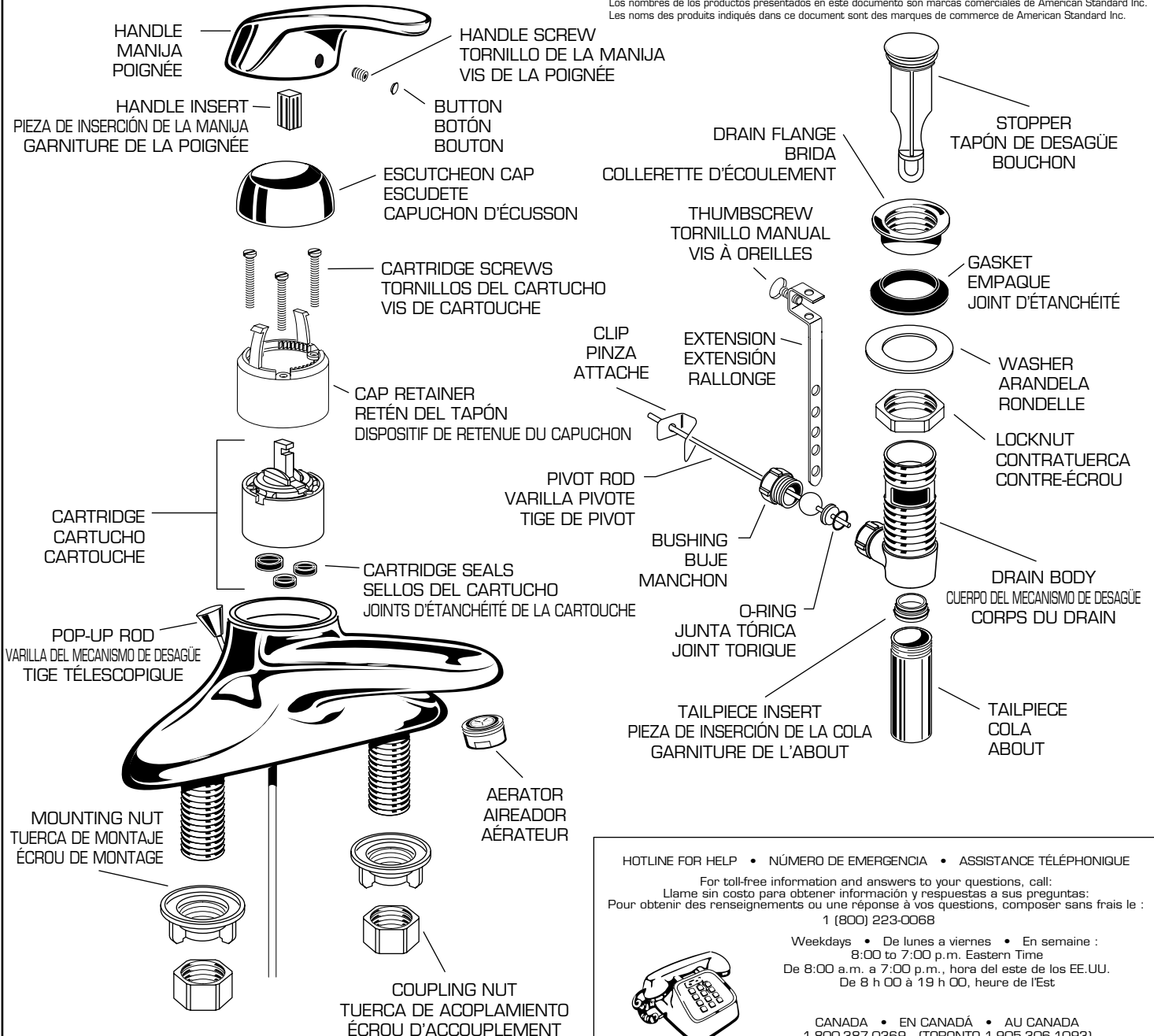

HOTLINE FOR HELP • NÚMERO DE EMERGENCIA • ASSISTANCE TÉLÉPHONIQUE

For toll-free information and answers to your questions, call:  
 Llame sin costo para obtener información y respuestas a sus preguntas:  
 Pour obtenir des renseignements ou une réponse à vos questions, composer sans frais le :

1 (800) 223-0068

Weekdays • De lunes a viernes • En semaine :  
 8:00 to 7:00 p.m. Eastern Time  
 De 8:00 a.m. a 7:00 p.m., hora del este de los EE.UU.  
 De 8 h 00 à 19 h 00, heure de l'Est

CANADA • EN CANADÁ • AU CANADA  
 1-800-387-0369 (TORONTO 1-905-306-1093)

# 1

## FAUCET INSTALLATION INSTALACIÓN DE LA LLAVE INSTALLATION DU ROBINET

### CAUTION

Turn off hot and cold water supplies before beginning.

- Apply a bead of PUTTY along the edge of the underside of the BODY. Insert LIFT ROD through hole in BODY. (1480.110)
- Insert faucet SHANKS through holes of SINK. Place faucet as far forward as possible.
- Assemble and tighten MOUNTING NUTS from underside of SINK.
- Connect the HOT water supply to the left SHANK and the COLD water supply to the right SHANK using sealant, appropriate connectors, and COUPLING NUTS.

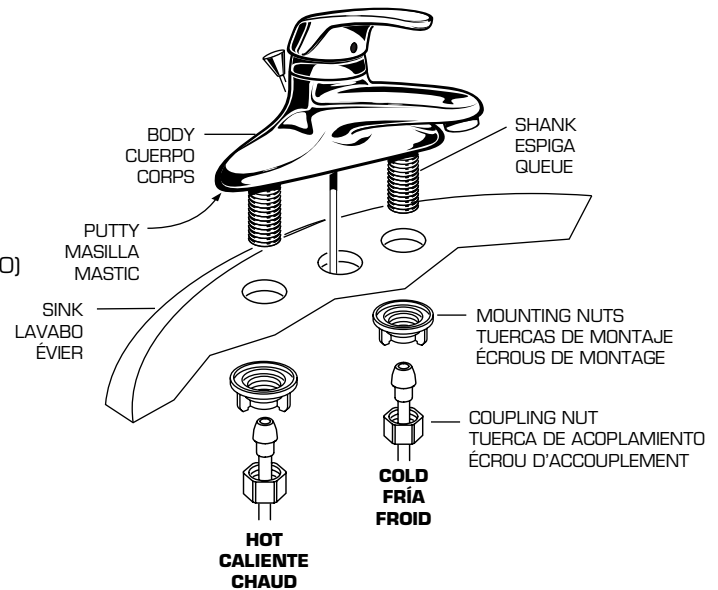

### ¡ATENCIÓN!

Cierre el suministro del agua caliente y fría antes de comenzar.

- Aplique un hilo de MASILLA a lo largo del borde inferior del CUERPO. Introduzca la VARILLA DEL MECANISMO DE DESAGÜE por el orificio del CUERPO. (1480.110)
- Introduzca las ESPIGAS de la llave por los orificios del LAVABO. Coloque la LLAVE lo más hacia adelante posible.
- Coloque y apriete las TUERCAS DE MONTAJE desde la parte inferior del LAVABO.
- Conecte el suministro de agua CALIENTE a la ESPIGA izquierda y el suministro de agua FRÍA a la ESPIGA derecha, utilizando sellador, los CONECTORES apropiados y las TUERCAS DE ACOPLAMIENTO.

### ATTENTION

Fermer l'alimentation en eau chaude et en eau froide avant de commencer.

- Appliquer une infime quantité de MASTIC le long du rebord du dessous du CORPS. Insérer la TIGE DE LEVAGE dans le trou du CORPS. (1480.110)
- Insérer les QUEUEs du robinet à travers les trous de l'ÉVIER. Placer le robinet aussi loin que possible vers l'avant.
- Assembler et serrer les ÉCROUS DE MONTAGE à partir du dessous de l'ÉVIER.
- Raccorder l'alimentation en eau CHAUDE à la queue de gauche et l'alimentation en eau FROIDE à la queue de droite à l'aide d'un joint torique, des RACCORDS appropriés et des ÉCROUS D'ACCOUPLMENT.

# 2

## INSTALL POP-UP DRAIN (1480.110) (Illustration on Page 3) INSTALACIÓN DEL MECANISMO DE DESAGÜE (1480.110) (consulte la figura en la página 3) INSTALLATION DU DRAIN TÉLESCOPIQUE (1480.110) (voir l'illustration à la page 3)

- Thread TAILPIECE into DRAIN BODY and tighten securely.
- Thread LOCKNUT fully onto DRAIN BODY. Drop WASHER and GASKET onto DRAIN BODY.
- Remove CLIP from PIVOT ROD. Assemble PIVOT ROD to DRAIN BODY with BUSHING.
- Apply a bead of putty to underside of FLANGE.
- Insert DRAIN BODY from below through SINK hole with the PIVOT ROD pointed toward the LIFT ROD.
- Thread FLANGE fully onto DRAIN BODY. Tighten LOCKNUT firmly, keeping the PIVOT ROD pointed toward the LIFT ROD.
- Slide EXTENSION onto LIFT ROD and insert PIVOT ROD through the second or third hole. Secure with CLIP. EXTENSION may need to be bent to suit installation.
- Move PIVOT ROD fully downward. Tighten THUMBSCREW.
- Drop STOPPER into DRAIN BODY. Operate LIFT ROD.
- Adjust STOPPER movement by repositioning EXTENSION on LIFT ROD.

M968305D

## INSTALL POP-UP DRAIN (1480.110) INSTALACIÓN DEL MECANISMO DE DESAGÜE (1480.110) INSTALLATION DU DRAIN TÉLESCOPIQUE (1480.110)

- Enrosque la COLA en el CUERPO DEL MECANISMO DE DESAGÜE y apriétela con firmeza.
- Enrosque la CONTRATUERCA por completo en el CUERPO DEL MECANISMO DE DESAGÜE. Coloque la ARANDELA y el EMPAQUE sobre el CUERPO DEL MECANISMO DE DESAGÜE.
- Quite la PINZA de la VARILLA PIVOTE. Monte la VARILLA PIVOTE en el CUERPO DEL MECANISMO DE DESAGÜE utilizando el BUJE.
- Aplique un hilo de masilla a la parte inferior de la BRIDA.
- Introduzca el CUERPO DEL MECANISMO DE DESAGÜE por la parte inferior del orificio del LAVABO, con la VARILLA PIVOTE apuntando hacia la VARILLA DEL MECANISMO DE DESAGÜE.
- Enfiler l'ABOUT dans le CORPS DU DRAIN et serrer à fond.
- Enfiler le contre-écrou dans le CORPS DU DRAIN. Laisser tomber la RONDELLE et le JOINT D'ÉTANCHÉITÉ dans le CORPS DU DRAIN.
- Retirer l'ATTACHE de la TIGE DE PIVOT. Fixer la TIGE DE PIVOT au CORPS DU DRAIN à l'aide du MANCHON.
- Appliquer une infime quantité de MASTIC sur le dessous de la COLLERETTE.
- Insérer le CORPS DU DRAIN par en dessous à travers le trou de l'ÉVIER en faisant pointer la TIGE DE PIVOT vers la TIGE DE LEVAGE.
- Enrosque la BRIDA totalmente en el CUERPO DEL MECANISMO DE DESAGÜE. Apriete la CONTRATUERCA con firmeza, manteniendo la VARILLA PIVOTE en dirección de la VARILLA DEL MECANISMO DE DESAGÜE.
- Monte la EXTENSIÓN en la VARILLA DEL MECANISMO DE DESAGÜE e inserte la VARILLA PIVOTE en el segundo o tercer orificio. Sujete la VARILLA PIVOTE con la PINZA. Tal vez tenga que doblar la EXTENSIÓN para la instalación.
- Mueva la VARILLA PIVOTE totalmente hacia abajo y apriete el TORNILLO MANUAL.
- Coloque el TAPÓN DE DESAGÜE en el CUERPO DEL MECANISMO DE DESAGÜE y accione la VARILLA DEL MECANISMO DE DESAGÜE.
- Ajuste el movimiento del TAPÓN DE DESAGÜE cambiando la posición de la EXTENSIÓN en la VARILLA DEL MECANISMO DE DESAGÜE.
- Enfiler complètement la COLLERETTE dans le CORPS DU DRAIN. Serrer fermement le CONTRE-ÉCROU, tout en laissant la TIGE DE PIVOT pointée vers la TIGE DE LEVAGE.
- Faire glisser la RALLONGE dans la TIGE DE LEVAGE et insérer la TIGE DE PIVOT à travers le deuxième ou le troisième trou. Fixer au moyen de l'ATTACHE. Il se peut que la RALLONGE doive être pliée pour faciliter l'installation.
- Déplacer complètement la TIGE DE PIVOT vers le bas. Serrer la VIS À OREILLES.
- Laisser tomber le BOUCHON dans le CORPS DU DRAIN. Actionner la TIGE DE LEVAGE.
- Régler le mouvement du BOUCHON en repositionnant la RALLONGE sur la TIGE DE LEVAGE.

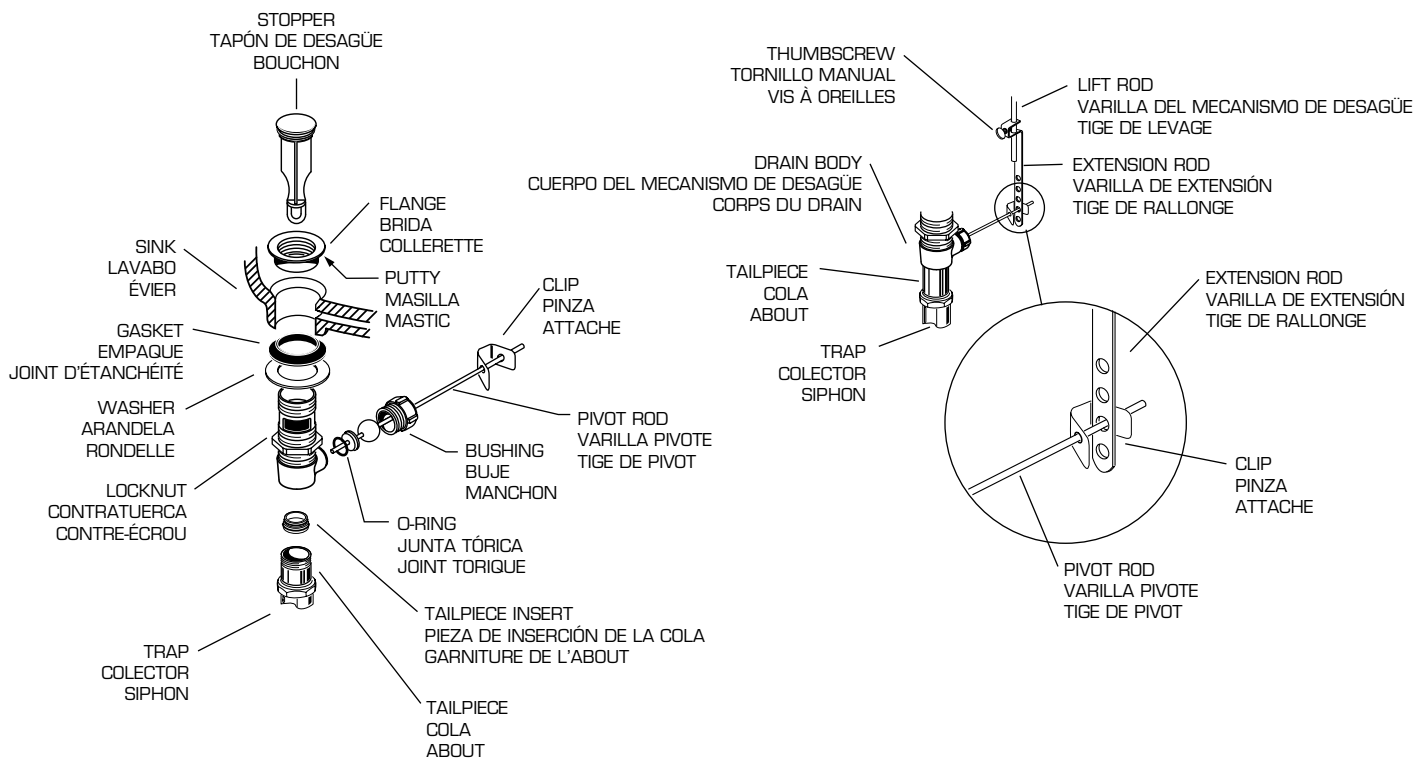

### 3

#### TEST FAUCET PRUEBA DE LA LLAVE ESSAI DU ROBINET

- Remove AERATOR.
- Place HANDLE in **OFF** position.
- Slowly turn water supplies on and check all connections for leaks.
- Operate HANDLE up and down, and left and right to flush water lines thoroughly. Check for proper operation.
- Operate LIFT ROD and check DRAIN connections for leaks.
- Place HANDLE in **OFF** position and replace AERATOR.

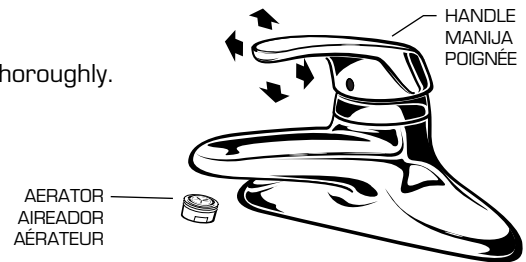

- Quite el AIREADOR.
- Gire las MANIJA a la posición **OFF (CERRADA)**.
- Abra lentamente los suministros de agua y compruebe que no haya fugas en las conexiones.
- Mueva la MANIJA hacia arriba, hacia abajo, a la izquierda y a la derecha para enjuagar las líneas de agua. Compruebe que la MANIJA funcione correctamente.
- Accione la VARILLA DEL MECANISMO DE DESAGÜE y compruebe que las conexiones del DESAGÜE no tengan fugas.
- Gire la MANIJA a la posición **OFF (CERRADA)** y vuelva a colocar el AIREADOR.

- Enlever l'AÉRATEUR.
- Mettre la POIGNÉE à la position **OFF (FERMÉE)**.
- Ouvrir lentement les alimentations en eau et vérifier l'absence de fuites sur tous les raccords.
- Actionner la POIGNÉE de haut en bas et de gauche à droite pour bien purger la tuyauterie. Vérifier si le robinet fonctionne adéquatement.
- Actionner la TIGE DE LEVAGE et vérifier la présence de fuites sur les raccords du DRAIN.
- Mettre la POIGNÉE à la position **OFF (FERMÉE)** et remettre l'AÉRATEUR en place.

### 4

#### SERVICE SERVICIO SERVICE

- If faucet drips, operate handle several times from "off" to "on". Do not apply excessive force.
- Clogged CARTRIDGE inlets may cause reduced flow in "full on" hot or cold. To clean inlets, first turn off water supply, then:
  - Remove HANDLE, CAP, and CARTRIDGE. Clean inlets and MANIFOLD.
  - Reassemble CARTRIDGE, alternately tightening screws. Replace CAP and HANDLE. Check flow.
- AERATOR may accumulate dirt causing distorted and reduced water flow. Remove AERATOR and rinse clean.

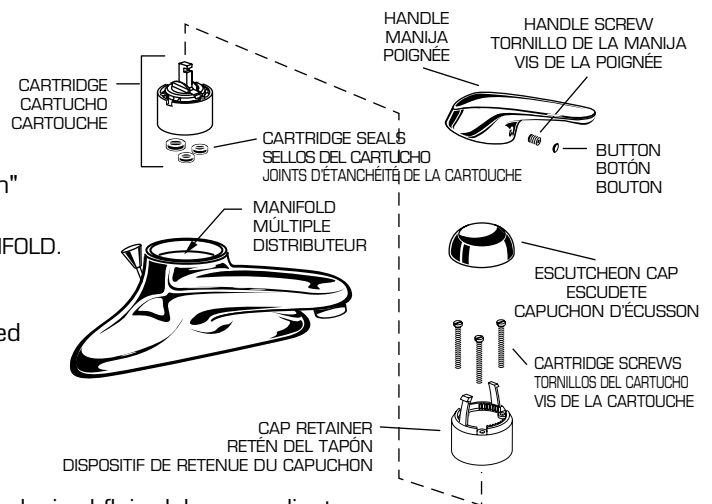

- Si la llave gotea, abra y cierre varias veces la manija, sin aplicar demasiada fuerza.
- Las obstrucciones en las entradas del CARTUJO pueden reducir el flujo del agua caliente o fría en la posición totalmente abierta. Para limpiar las entradas, primero cierre el suministro de agua y luego:
  - Quite la MANIJA, el TAPÓN y el CARTUJO. Limpie las entradas y el MÚLTIPLE.
  - Vuelva a armar el CARTUJO, apretando los tornillos en forma alternada. Vuelva a instalar el TAPÓN y la MANIJA y revise el flujo.
- El AIREADOR puede acumular suciedad y deformar o reducir el flujo de agua. Quite y enjuague el AIREADOR.

- Si le robinet fuit, actionner la poignée à plusieurs reprises entre les positions « OFF » (FERMÉE) et « ON » (OUVERTE). Ne pas faire preuve de force excessive.
- Si l'entrée d'une CARTOUCHE est colmatée, elle peut réduire le débit d'eau chaude ou froide à pleine ouverture. Pour nettoyer une entrée, couper d'abord l'alimentation en eau, puis :
  - Enlever la POIGNÉE, le CAPUCHON et la CARTOUCHE. Nettoyer les entrées et le DISTRIBUTEUR.
  - Réassembler la CARTOUCHE en serrant graduellement les vis à tour de rôle. Remettre le CAPUCHON et la POIGNÉE en place. Vérifier le débit.
- Il se peut que l'AÉRATEUR accumule de la poussière, ce qui a pour effet de perturber et de réduire le débit d'eau. Enlever l'AÉRATEUR et le rincer jusqu'à ce qu'il soit propre.

M968305D