

American Standard

AMARILIS Traditional

BATH/SHOWER TRIM KIT
JUEGO DECORATIVO PARA BANERA Y DUCHA
ENSEMBLE DE GARNITURES DE BAIGNOIRE ET DOUCHE

Installation Instructions
Instrucciones de instalación
Mode d'installation

T345.000
T342.000
T341.000

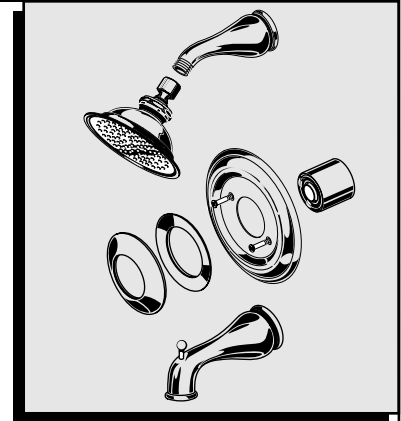

Thank you for selecting American-Standard...the benchmark of fine quality for over 100 years. To ensure that your installation proceeds smoothly—please read these instructions carefully before you begin.

Gracias por seleccionar los productos American Standard, sinónimo de la mejor calidad durante más de 100 años. Por favor lea estas instrucciones detenidamente antes de comenzar para que lleve a cabo la instalación sin contratiempos.

Nous vous remercions d'avoir choisi American Standard... synonyme de qualité supérieure depuis plus de 100 ans. Pour vous assurer que l'installation se déroulera sans difficulté, veuillez lire attentivement ces instructions avant de commencer.

Certified to comply with ANSI A112.18.1
Cumplimiento certificado de los requisitos de la norma ANSI A112.18.1
Certifié conforme à ANSI A112.18.1

U.S. Patent No. D403,750
Patente estadounidense D403,750
Brevet U.S.A. no. D403,750

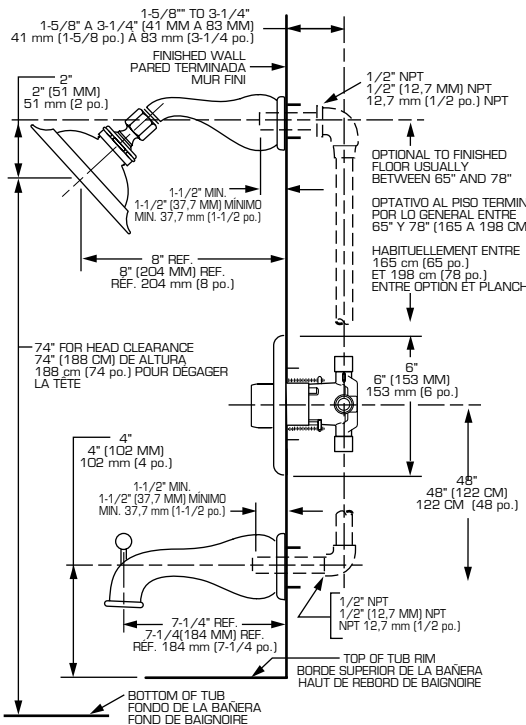

M968383A

ROUGHING-IN DIMENSIONS

- To assure proper positioning in relation to wall, note roughing-in dimensions.

DIMENSIONES DE DESBASTADO

- Tome nota de las dimensiones de desbastado para asegurar la posición correcta respecto de la pared.

DIMENSIONS DE PRÉPARATION

- Pour garantir un bon positionnement par rapport au mur, tenir compte des dimensions de préparation.

1 INSTALL TRIM

- Remove PLASTER GUARD (1).
- Push CAP (2) on valve, place ESCUTCHEON (3) and attach with SCREWS (4).
- Choose one of the decorative RINGS (5) and push it onto CAP (2).
- Install HANDLE. See separate "Instruction Sheet" for assembly of handle.
- Install SHOWER ARM (6), SHOWER HEAD (7) and DIVERTER SPOUT (8).
- Check proper operation of HANDLE and DIVERTER SPOUT (8).

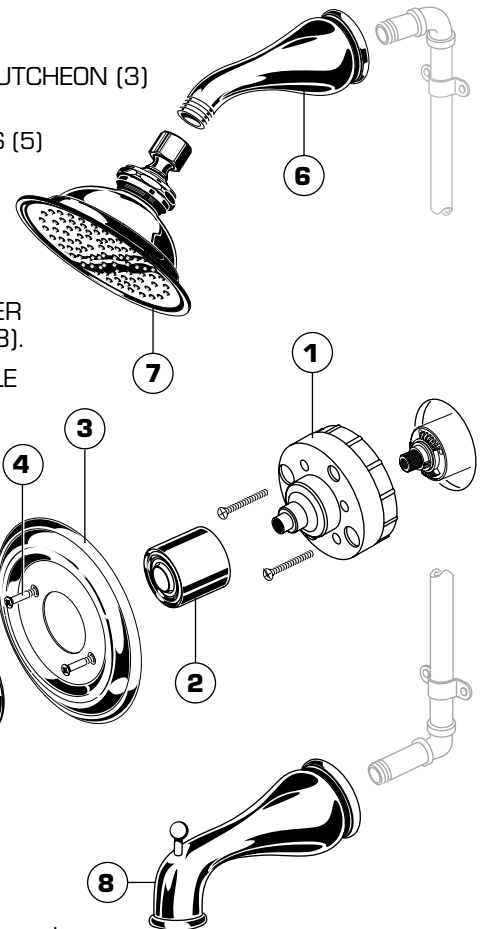

INSTALACIÓN DE LA MOLDURA

- Quite el PROTECTOR DE YESO (1).
- Coloque el CAPUCHÓN (2) de la válvula, monte el ESCUDETTE (3) y sujételo con TORNILLOS (4).

- Instale la MANIJA. Consulte el instructivo para el armado de las manijas.
- Instale el BRAZO DE LA DUCHA (6), CABEZA DE LA DUCHA (7) la Instale la BOQUILLA DESVIADORA (8).
- Revise que la MANIJA y la BOQUILLA DESVIADORA (8) funcionen correctamente.

INSTALLATION DES GARNITURES

- Enlever la PROTECTION CONTRE LE PLÂTRE (1).
- Pousser le CAPUCHON (2) sur le robinet, mettre l'ÉCUSSEON (3) en place et l'attacher avec les VIS (4).
- Installer la POIGNÉE. Voir la « Feuille d'instructions » séparée pour le montage des poignées.
- Installer la POIGNÉE (6) en la poussant sur la TIGE DE CARTOUCHE (7) et en serrant la VIS À PRESSION (8) en dessous.
- Vérifier que la POIGNÉE et le BEC À RÉPARTITION (8) fonctionnent correctement.

ADJUST HOT LIMIT STOP

- By restricting HANDLE rotation and limiting the amount of hot water allowed to mix with the cold, the HOT LIMIT SAFETY STOP (1) reduces risk of accidental scalding. To set the maximum hot water temperature of your faucet, all you need to do is adjust the setting on the HOT LIMIT SAFETY STOP (1).
- Turn CARTRIDGE STEM (2) to the OFF position (coldest setting) before making adjustment to HOT LIMIT STOP (1). Use a flat blade screwdriver to pry free the HOT LIMIT SAFETY STOP (1). Pull forward and rotate counterclockwise one number to limit hot water temperature. Use ARROW (3) on CARTRIDGE (4) and NUMBERS (5) on HOT LIMIT STOP (1) for indication.

REGULE EL LIMITADOR DE AGUA CALIENTE

- El LIMITADOR DE AGUA CALIENTE (1) restringe la rotación de la MANIJA y limita la cantidad de agua caliente que puede mezclarse con el agua fría, reduciendo así el riesgo de quemaduras. Para especificar la temperatura máxima del agua caliente que sale de la llave, lo único que tiene que hacer es ajustar el LIMITADOR DE AGUA CALIENTE (1).
- Gire el TALLO DEL CARTUJO (2) a la posición de cierre (OFF, la más fría) antes de efectuar los ajustes al LIMITADOR DE AGUA CALIENTE (1). Utilice un destornillador plano para separar el LIMITADOR DE AGUA CALIENTE (1). Tire hacia fuera y gire en sentido antihorario una posición para limitar la temperatura del agua caliente. Use la FLECHA (3) del CARTUJO (4) y los NÚMEROS (5) del LIMITADOR DE AGUA CALIENTE (1) como indicadores.

RÉGLAGE DE LA BUTÉE DE LIMITATION DE CHAUD

- En restreignant la rotation de la POIGNÉE et en limitant la quantité d'eau chaude admise à se mélanger à l'eau froide, la BUTÉE DE SÉCURITÉ DE LIMITATION DE CHAUD (1) réduit le risque de se faire ébouillanter de façon accidentelle. Pour ajuster la température maximale de l'eau chaude de votre bec, il suffit d'ajuster le réglage sur la BUTÉE DE SÉCURITÉ DE LIMITATION DE CHAUD (1).
- Amener la TIGE DE CARTOUCHE (2) à la position OFF (réglage le plus froid) avant d'entreprendre le réglage de la BUTÉE DE LIMITATION DE CHAUD (1). Utiliser un tournevis plat pour dégager la BUTÉE DE SÉCURITÉ DE LIMITATION DE CHAUD (1). Tirer vers l'avant et tourner d'un nombre dans le sens contraire des aiguilles d'une montre pour limiter la température de l'eau chaude. Utiliser la FLÈCHE (3) sur la CARTOUCHE (4) et les NOMBRES (5) sur la BUTÉE DE LIMITATION DE CHAUD (1) pour se repérer.

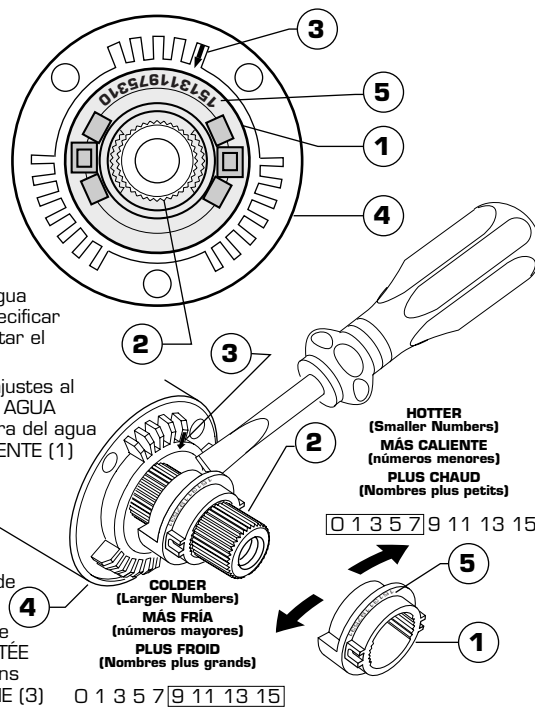

AMARILIS Traditional

**BATH/SHOWER TRIM KIT
JUEGO DECORATIVO PARA BANERA Y DUCHA
ENSEMBLE DE GARNITURES DE BAIGNOIRE ET DOUCHE**

MODEL NUMBER
NÚMERO DE MODELO
NUMÉRO DE MODÈLE

T345.000 T342.000 T341.000



Replace the "YYY" with appropriate finish code
Reemplace las letras "YYY" por el código de acabado
Remplacer le "YYY" par le code de finition approprié

CHROME, CROMO, CHROME	002
WHITE, BLANCO, BLANC	020
BLACK NICKEL	062
BLACK SMITH	078
POLISHED BRASS, BRONCE PULIDO, LAITON POLI	099
SATIN/CHROME, SATÍN Y CROMO, SATINÉ/CHROME	221
SATIN, SATINADO, SATIN	295
SATIN/BRASS, SATINADO / LATÓN, SATIN/LAITON	297
CHROME/BRASS, CROMO Y BRONCE, CHROME-LAITON	299

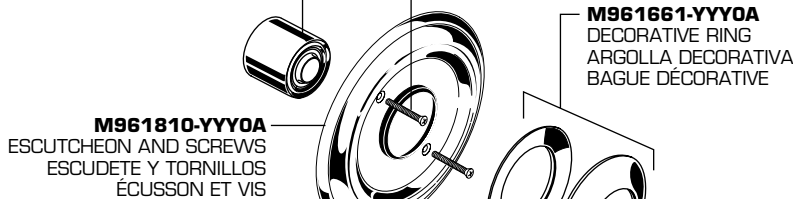

HOTLINE FOR HELP • NÚMERO DE EMERGENCIA • ASSISTANCE TÉLÉPHONIQUE

For toll-free information and answers to your questions, call:
Llame sin costo para obtener información y respuestas a sus preguntas:
Pour obtenir des renseignements ou une réponse à vos questions, composer sans frais le :
1 (800) 442-1902



Weekdays • De lunes a viernes • En semaine :
8:00 to 7:00 p.m. Eastern Time
De 8:00 a.m. a 7:00 p.m., hora del este de los EE.UU.
De 8 h 00 à 19 h 00, heure de l'Est

CANADA • EN CANADÁ • AU CANADA
1-800-387-0369 (TORONTO 1-905-306-1093)

Product names listed herein are trademarks of American Standard Inc.
Los nombres de los productos presentados en este documento son marcas comerciales de American Standard Inc.
Les noms des produits indiqués dans ce document sont des marques de commerce de American Standard Inc.

